

RS SHIFTER & HANDBRAKE

SETUP GUIDE

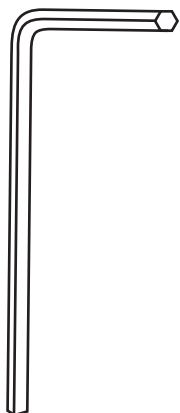

logitech

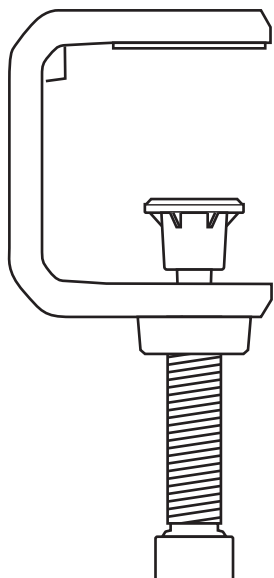
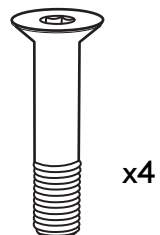
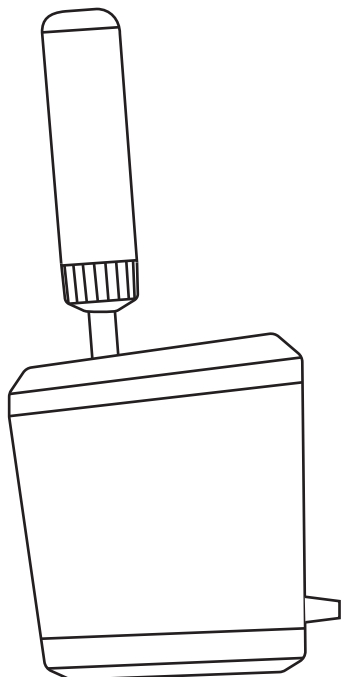

ENGLISH.....	3	213.....	فارسی
DEUTSCH	17	ČESKÁ VERZE.....	227
FRANÇAIS	31	SLOVENČINA	241
ITALIANO	45	УКРАЇНСЬКА	255
ESPAÑOL	59	EESTI	269
PORTUGUÊS	73	LATVISKI.....	283
NEDERLANDS	87	LIETUVIŲ	297
SVENSKA	101	БЪЛГАРСКИ.....	311
DANSK	115	HRVATSKI	325
NORSK	129	SRPSKI	339
SUOMI	143	SLOVENŠČINA	353
ΕΛΛΗΝΙΚΑ	157	ROMÂNĂ	367
ΠΟ-ΡΥССΚИ	171	TÜRKÇE	381
PO POLSKU	185	395	العربية
MAGYAR	199	409	עברית

ATTACHING TO A DESK

To attach the product to your desk you will need to use the included clamp. The RS Shifter & Handbrake can be attached to either the front or top of the clamp using the included bolts.

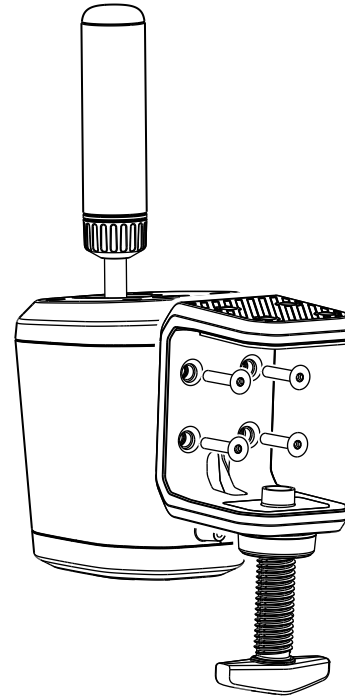

- 1 Unscrew the clamp screw until it is open and then continue to unscrew until the cap pops out - doing this will make it much easier to insert and tighten the bolts into the body.

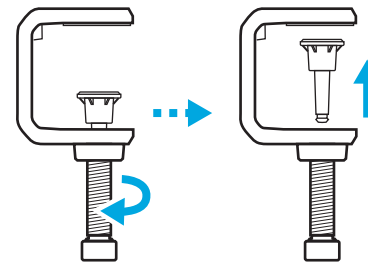

2 Position the clamp against the body of the shifter, insert and tighten the bolts using the included hex key.

3 Reinsert the cap of the clamp screw and push in until you feel it click into place.

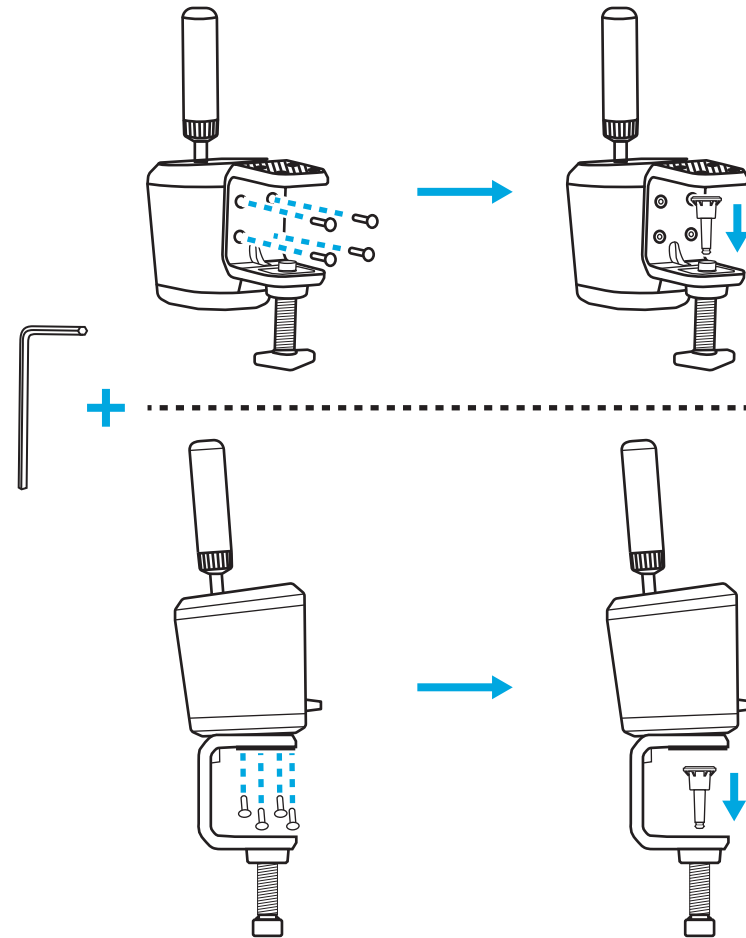

- 4** Position on your desk and adjust the clamp screw until it meets the bottom of the desk - at this point you normally need only another full turn of the clamp screw to ensure a good solid attachment. Do not overtighten.

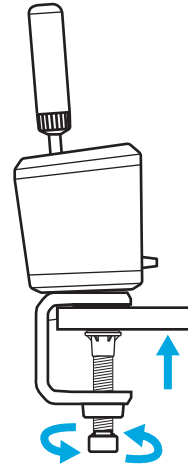
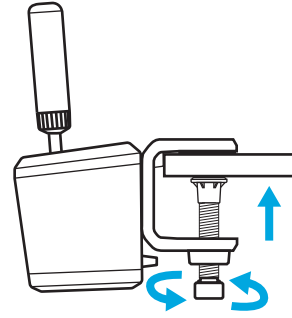

ATTACHING TO A SIMULATION RIG

You can use the included bolts to attach to a plate on most simulation rigs. Similar to the desk clamp, attachment to the bottom or the back of the RS Shifter & Handbrake body is possible.

Depending on the thickness of the plate you are attaching to, washers (not included) may be needed to ensure the bolts don't encroach too far within the casing of your product. Follow this guideline to ensure you do not damage your product.

Where T = the thickness of the plate that you're attaching the shifter to and 20mm is the maximum that a bolt can be allowed to encroach inside the product.

For example, if you have a 4mm thick plate then the bolt can not be any more than 24mm in length ($4\text{mm} + 20\text{mm} = 24\text{mm}$). If using longer bolts, washers of appropriate size will need to be used in order to reduce how far the bolt encroaches inside the product.

Note: for attaching more than one RS Shifter & Handbrake to your rig, the desk clamp can also be used to accommodate different configurations.

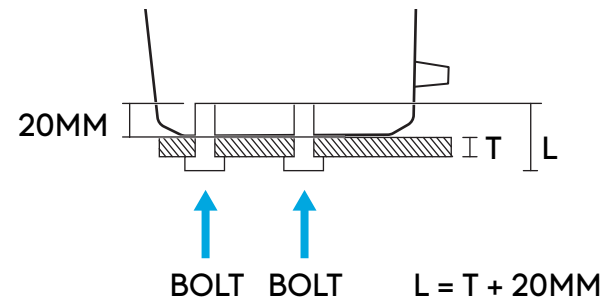
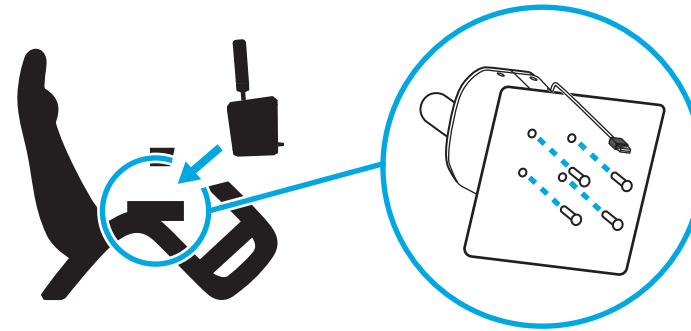

ATTACHING THE HANDLE AND EXPLANATION OF MODES

Insert the handle into the appropriate hole depending on which mode you wish to use the RS Shifter & Handbrake in.

- The hole towards the middle of the product, outlined in blue, is for the sequential shifter mode
- The hole towards the back is for the handbrake modes

Screw the handle into the required hole until it is fully tightened - keep turning until the handle stops. Failure to fully tighten the handle could result in damage to the product or incorrect functionality.

The switch on the front of the product allows you to select the mode of operation you desire.

Sequential Shifter  - used for the Sequential mode.

Digital Handbrake  - a mode where, at a user-definable point in the handle's movement, a button press can be sent. This may be needed on certain titles where a handbrake axis is not supported.

Handbrake Axis  - a fully analog, proportional handbrake axis.

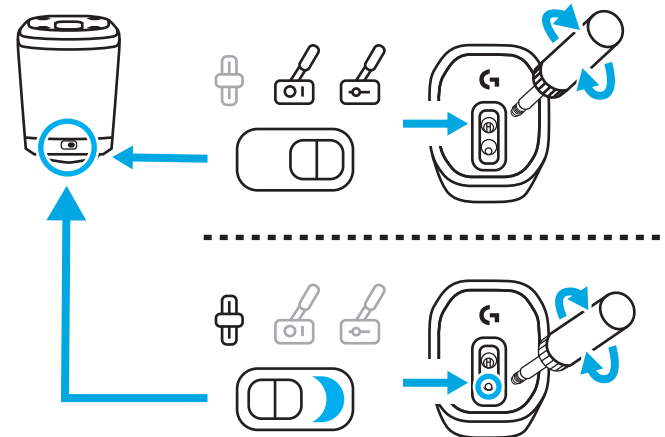
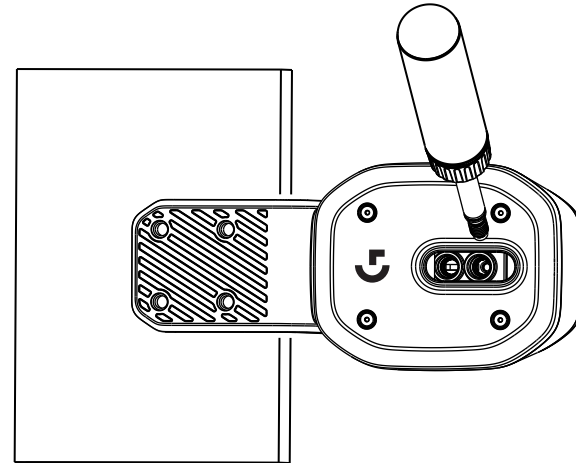

ADJUSTMENT OF HANDLE HEIGHT





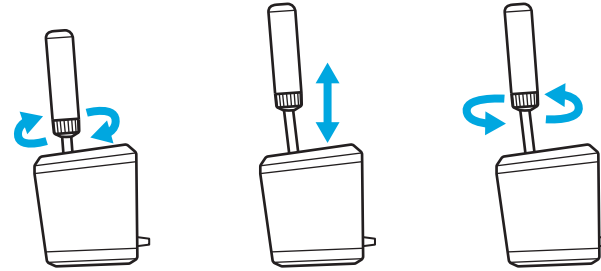





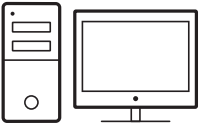
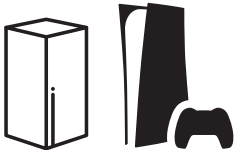







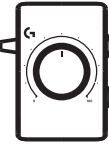

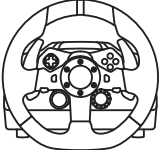

The height of the handle can be adjusted by loosening the collar at its base. Loosen the collar slightly, slide the handle to the desired position and then tighten the collar to lock it in place.

This can be useful to accommodate differing positions of your desk or sim rig shifter plate or even if using two RS Handbrake & Shifters side by side, with one in sequential mode and the other in handbrake mode, to aid ease of differentiation between the two units.



SETTING UP RS SHIFTER AND HANDBRAKE IN GAMES TITLES

A handbrake or sequential shifter may often need some specific set up to be performed in game titles in order to make it function. This will also vary depending on which platform you're on and how the product is attached. This table summarises the options:

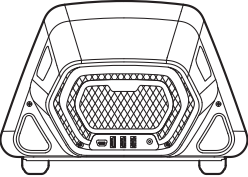
		
G29 G920 G923	   	     
PRO	       	   

When connected directly to the PC the RS Shifter & Handbrake acts as its own device and will need to be set up in game titles by assigning the functions using the options screens of the title you are using.

When connected to a wheel with a USB A port on it (such as the Pro Racing Wheel), some setup may still be required, depending on the game. Either way, when it's connected to the wheel it acts as if it is part of the wheel:

- Sequential Shifter operates the same functions as the paddle shifters on the wheel
- Digital Handbrake will actuate the Circle (PlayStation) or B (Xbox/PC) button of the wheel
- Handbrake Axis will actuate the Handbrake Axis that is present in the wheel

When connecting to wheels such as G29, G920 or G923, the use of the Logitech G Racing Adapter is required in order to adapt the USB port used on the RS Handbrake & Shifter to the analog 9 pin port used for the shift function of those wheels. As these wheels were not designed for a handbrake or sequential shifter, functionality is not as complete as when connected directly to a PC or a USB A wheel. Some titles will not be able to support this mode of operation as they don't feature the ability to reassign the gear functions.

A list of supported titles can be found at logitechG.com/support/RS-SH

ASSIGNING CONTROLS IN GAMES TITLES

Every game title can differ slightly in the exact method of assigning controls but the same basic paradigm applies:

- 1** Find the control options screen of the game title
- 2** Navigate to the function that you wish to reassign
- 3** Tell the game title that you want to reassign the control.
The method for this will differ between games and platforms - it could be by:
 - a Pressing the selection button (usually the Cross or A button) on the wheel
 - b Clicking or double clicking with the mouse (PC only)
 - c Press return on the keyboard (PC only)
- 4** At this point the game title will wait for you to press/move the part of the controller that you want to assign - do so and the game title should register this movement and display the reassignment.

Further details of this can be found by watching the support videos on the Logitech support site at this link:
logitechG.com/support/RS-SH

SETUP ON CONSOLE FOR G29, G920, G923 USING THE LOGITECH G RACING ADAPTER

As the G29, G920 and G923 have no support integrated for a sequential shifter or handbrake the only way to enable the RS Handbrake & Shifter is by using the Racing Adapter (sold separately).

- 1** Connect the product into the USB port on the Racing Adapter.
- 2** Connect the 9 pin cable supplied with the Racing Adapter to the shifter port on the underside of your wheel.
- 3** Connect the other end of the 9 pin cable to the appropriate 9 pin connection on the Racing Adapter.

NOTE: the Handbrake Axis mode is not supported in this configuration

Once you're connected you will need to reassign the controls in your games as directed in the Assigning Controls in Games Titles section of this manual. As the adapter is connecting through the 6 speed shifter port on the wheels, the sequential shifter and digital handbrake functions will emulate the existing gear shift positions, as follows:

Sequential Shift Up: Gear 3

Sequential Shift Down: Gear 4

Digital Handbrake: Gear 6

It is not possible to operate the Driving Force Shifter when using the RS Shifter & Handbrake in this configuration as the shifter port is not available; nor is it possible to operate more than one.

NOTE: some game titles may still not support this configuration if they have no method to reassign the gear shift functions. A list of supported titles can be found on the support site at logitechG.com/support/RS-SH

ADJUSTING RS SHIFTER AND HANDBRAKE SETTINGS USING G HUB

The settings screen in G HUB allows you to adjust and test any adjustments as you make them. Each of the modes on the product can be adjusted, as follows:

Sequential Shifter: adjust the actuation point of the shift function

The relevant shift function will illuminate as it actuates.

Lower values will move the shifter actuation point further away from center; higher values will move it closer.

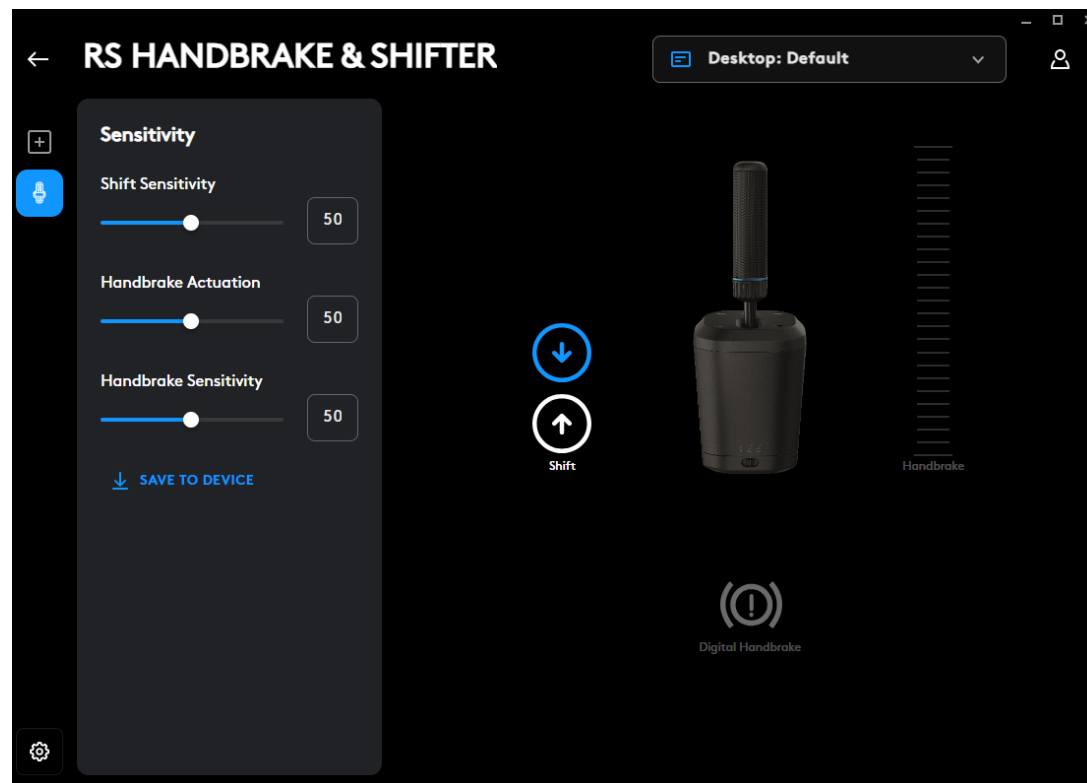

Digital Handbrake: adjust the actuation point of the digital handbrake “button”

The handbrake icon will illuminate as the actuation point is reached

Lower values will move the digital handbrake actuation point further away from the start of the lever’s movement; higher values will move it closer.

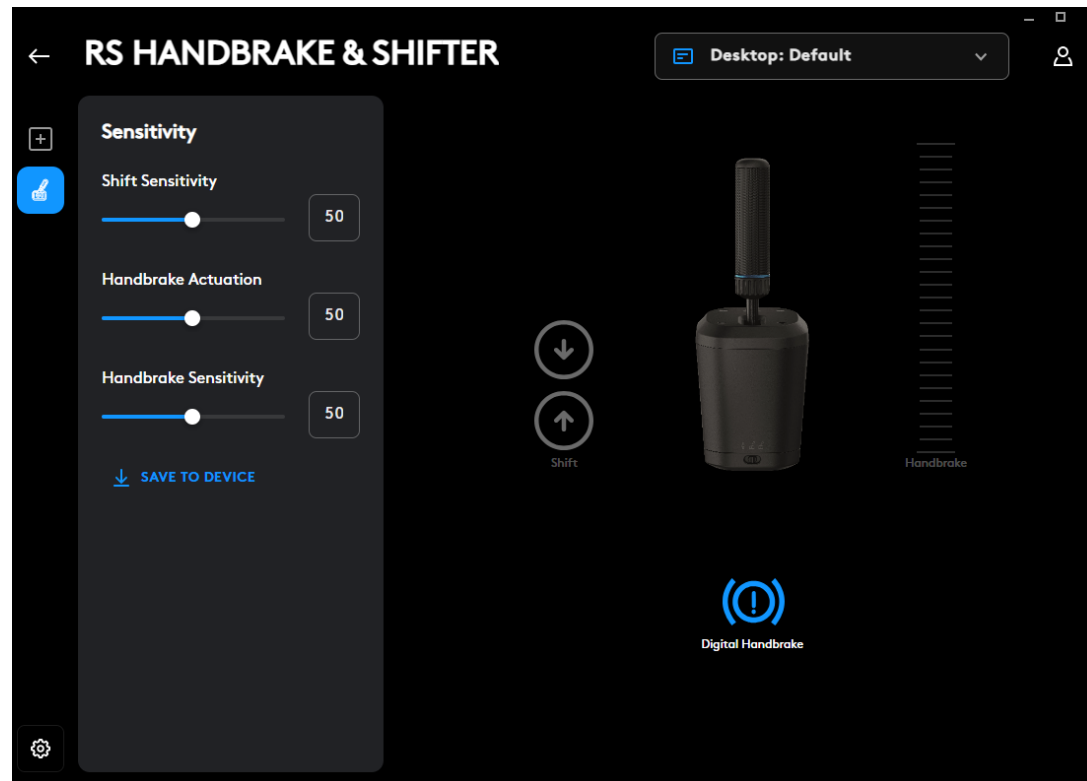

Handbrake Axis: adjustment of the axis curve sensitivity

Lower values will make the handbrake less sensitive at initial movement; higher values make it more sensitive; 50 sets a linear axis response.

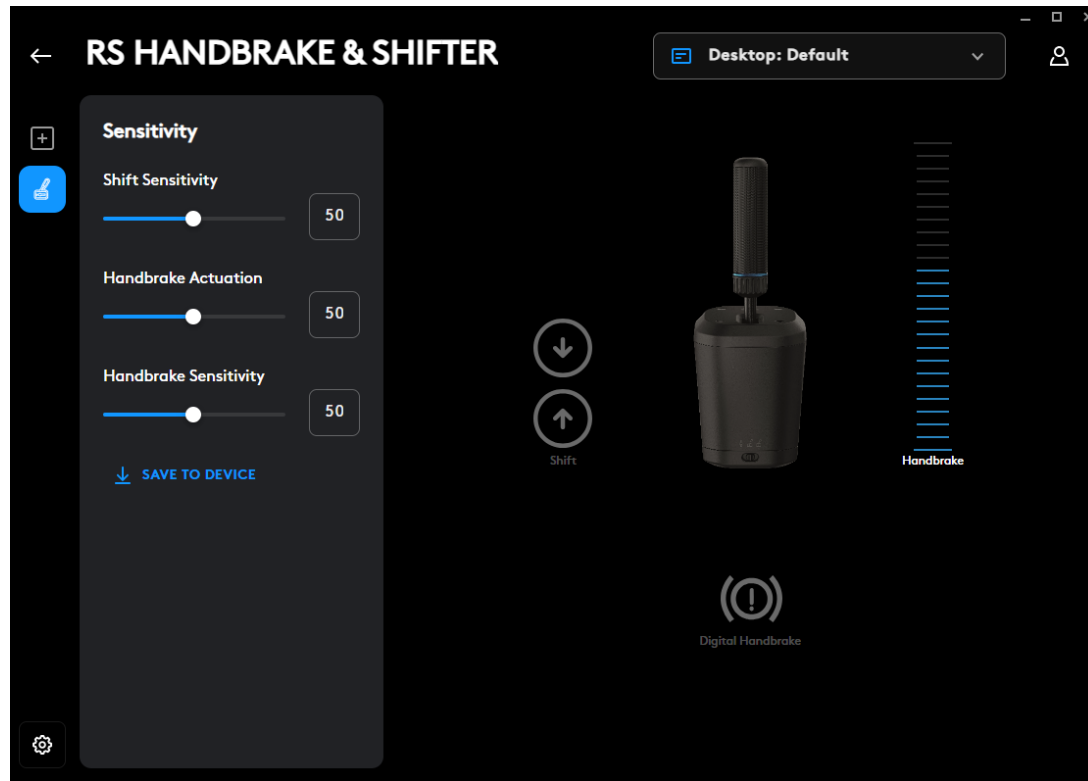

Adjustment is only possible using the G HUB software on a PC. More details of how to perform these adjustments can be found by watching the relevant video on the Logitech G support site.

Save To Device

Once these settings have been adjusted they can be set in the firmware, so the product can then be used on a console (through a compatible Logitech G wheel) and those settings will still be present. Click the Save To Device option to perform this action.

ASSIGNMENTS

It is also possible to assign keystroke and macros to the sequential shift and digital handbrake functions. The method for doing this is in line with any other device supported in G HUB.

Questions?

logitechG.com/support/RS-SH

BEFESTIGEN AN EINEM SCHREIBTISCH

Um das Produkt an deinem Schreibtisch zu befestigen, musst du die mitgelieferte Klemme verwenden. Der RS Shifter & Handbrake kann mit den mitgelieferten Schrauben entweder an der Vorderseite oder an der Oberseite der Schelle befestigt werden.

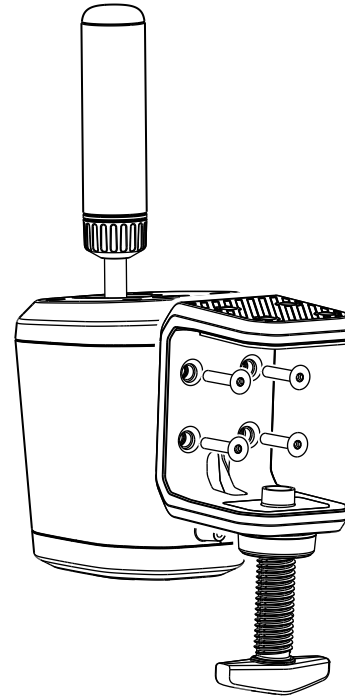

- 1** Drehe die Schraube der Klemme heraus, bis sie geöffnet ist, und drehe sie dann weiter heraus, bis die Kappe herauspringt – so kannst du die Schrauben viel leichter in das Gehäuse einführen und festziehen.

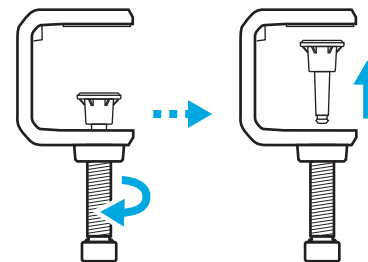

2 Positioniere die Klemme so, dass sie am Schalthebelgehäuse anliegt, drehe die Schrauben ein und ziehe sie mit dem mitgelieferten Sechskantschlüssel fest.

3 Setze die Kappe der Klemmschraube wieder ein und drücke sie hinein, bis sie spürbar einrastet.

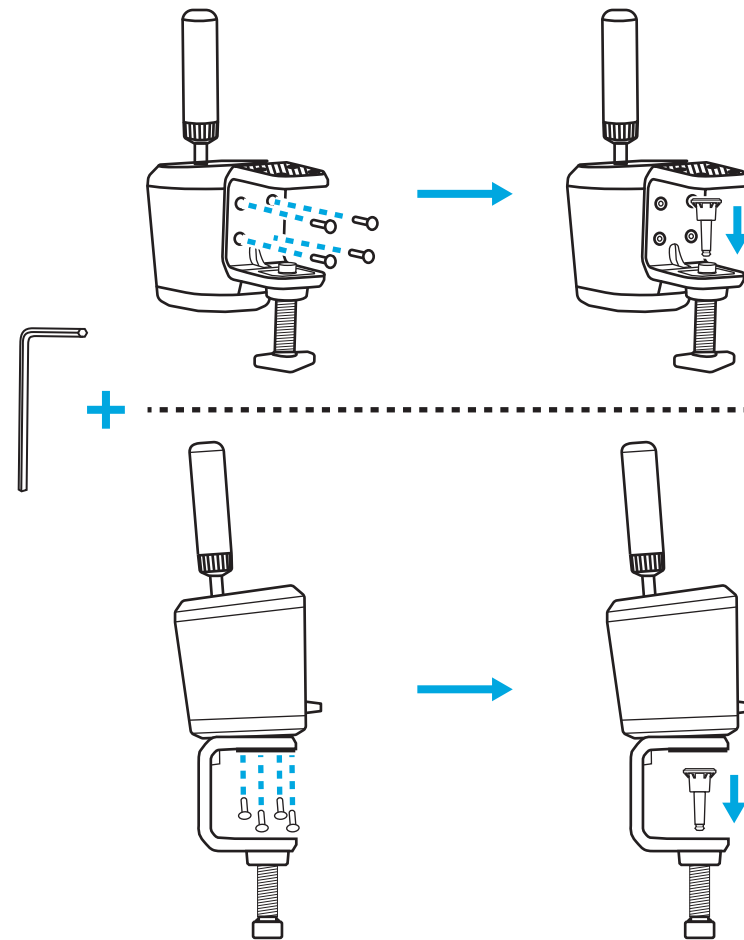

- 4** Positioniere sie auf deinem Schreibtisch und stelle die Klemmschraube so ein, dass sie die Unterseite des Tisches berührt. An diesem Punkt brauchst du die Klemmschraube normalerweise nur noch um eine weitere volle Umdrehung drehen, um eine solide Befestigung zu gewährleisten. Ziehe sie nicht zu fest an.

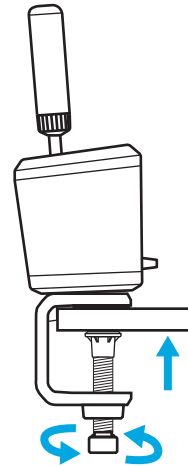
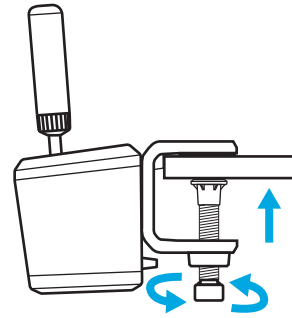

ANBRINGEN AN EINER SIMULATIONSANLAGE

Du kannst die mitgelieferten Schrauben verwenden, um sie an einer Platte der meisten Simulationsanlagen zu befestigen. Ähnlich wie bei der Tischklemme ist eine Befestigung an der Unterseite oder der Rückseite des RS Shifter & Handbrake Gehäuses möglich.

Je nach Dicke der Platte, an der du die Schrauben befestigen willst, sind eventuell Unterlegscheiben (nicht im Lieferumfang enthalten) erforderlich, damit die Schrauben nicht zu weit in das Gehäuse deines Produkts hineinragen. Befolge diesen Leitfaden, um sicherzustellen, dass du dein Produkt nicht beschädigst.

Dabei ist T die Dicke der Platte, an der du den Schalthebel befestigst, und 20 mm ist das Maximum, das eine Schraube in das Produkt hineinragen darf.

Wenn du zum Beispiel eine 4 mm dicke Platte hast, darf die Schraube nicht länger als 24 mm sein (4 mm + 20 mm = 24 mm). Wenn du längere Schrauben verwendest, musst du Unterlegscheiben in der richtigen Größe verwenden, um zu verhindern, dass die Schraube in das Innere des Produkts eindringt.

Hinweis: Um mehr als einen RS Shifter & Handbrake an deinem Rigg zu befestigen, kann die Tischklemme auch für verschiedene Konfigurationen verwendet werden.

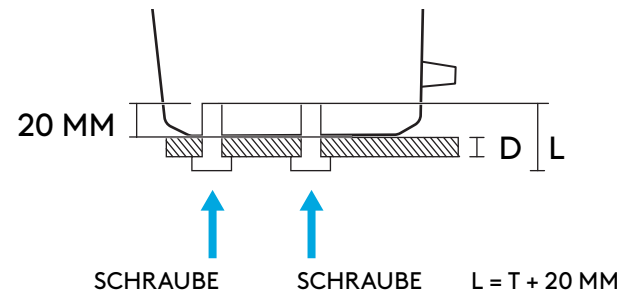
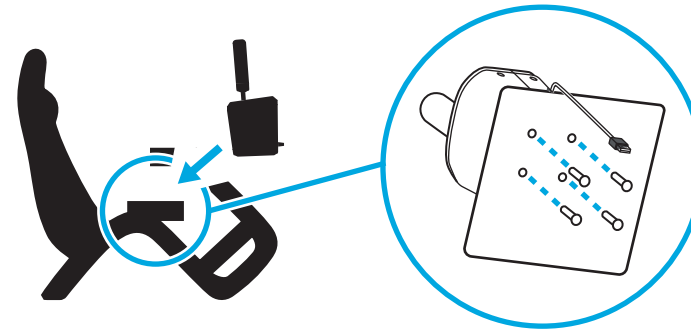

ANBRINGEN DES GRIFFS UND ERKLÄRUNG DER MODI

Stecke den Griff in das entsprechende Loch, je nachdem, in welchem Modus du den RS Shifter & Handbrake verwenden möchtest.

- Das blau umrandete Loch in der Mitte des Produkts ist für den sequentiellen Schaltmodus
- Das Loch auf der Rückseite ist für die Handbremsmodi

Schraube den Griff in das gewünschte Loch, bis er vollständig angezogen ist – drehe weiter, bis der Griff anhält. Wenn du den Griff nicht vollständig anziehst, kann das Produkt beschädigt werden oder nicht richtig funktionieren.

Mit dem Schalter an der Vorderseite des Produkts kannst du die gewünschte Betriebsart auswählen.

Sequentieller Schalthebel  – wird für den sequentiellen Modus verwendet.

Digitale Handbremse  – ein Modus, bei dem an einem benutzerdefinierten Punkt in der Bewegung des Griiffs ein Knopfdruck gesendet werden kann. Dies kann bei bestimmten Titeln notwendig sein, bei denen eine Handbremsachse nicht unterstützt wird.

Handbremsachse  – eine vollständig analoge, proportionale Handbremsachse.

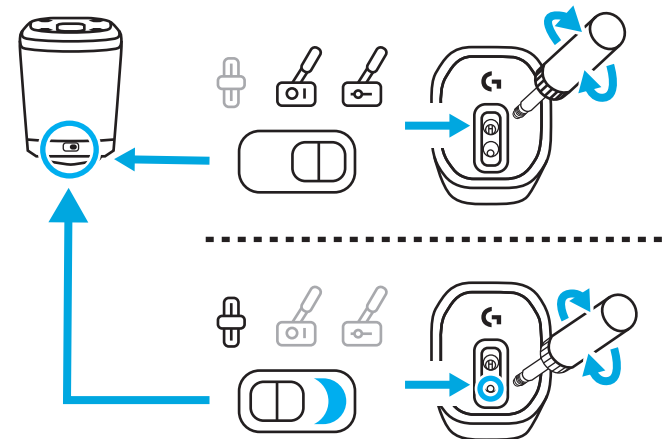
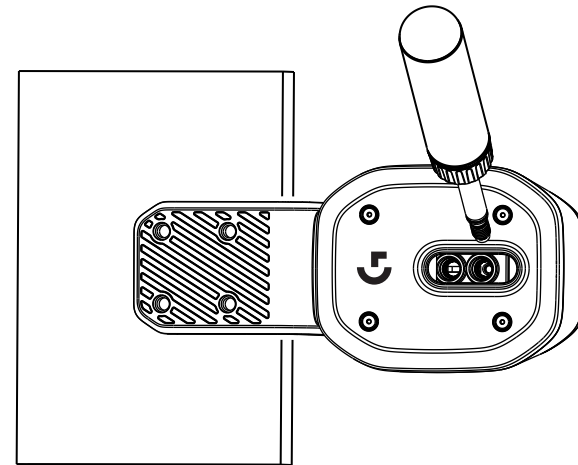

EINSTELLEN DER GRIFFHÖHE





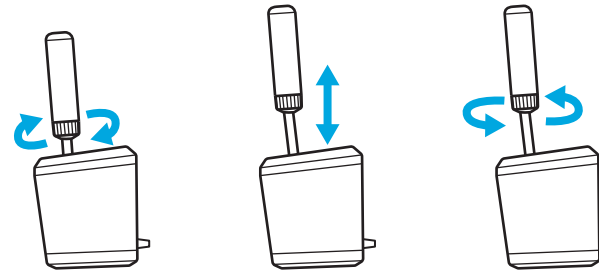





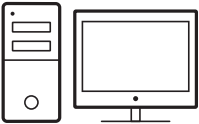







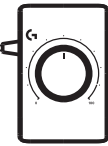

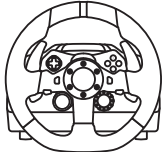

Die Höhe des Griffs kann durch Lösen der Manschette an seiner Basis eingestellt werden. Löse die Manschette leicht, schiebe den Griff in die gewünschte Position und ziehe dann die Manschette fest, um sie zu fixieren.

Das kann nützlich sein, um unterschiedliche Positionen der Schaltplatte auf dem Schreibtisch oder im Sim-Rig auszugleichen oder wenn du zwei RS Handbrake & Shifter nebeneinander verwendest, von denen einer im sequenziellen Modus und der andere im Handbremsmodus ist, um die Unterscheidung zwischen den beiden Einheiten zu erleichtern.



RS SHIFTER & HANDBRAKE IN GAME-TITELN EINRICHTEN

Eine Handbremse oder eine sequentielle Schaltung muss in manchen Spielen speziell eingestellt werden, damit sie funktioniert. Das hängt auch davon ab, auf welcher Plattform du bist und wie das Produkt befestigt ist. Diese Tabelle fasst die Optionen zusammen:

		
G29 G920 G923	   	     
PRO	       	   

Wenn der RS Shifter & Handbrake direkt an den PC angeschlossen ist, verhält er sich wie ein eigenes Gerät und muss in Spieletiteln eingerichtet werden, indem die Funktionen über die Optionsbildschirme des jeweiligen Titels zugewiesen werden.

Wenn du ein Lenkrad mit einem USB-A-Anschluss anschließt (z. B. das Pro Racing Wheel), kann je nach Spiel noch eine gewisse Einrichtung erforderlich sein. In jedem Fall verhält es sich, wenn es mit dem Rad verbunden ist, so, als wäre er ein Teil des Rads:

- Der sequentielle Schalthebel hat die gleichen Funktionen wie die Schaltwippen am Lenkrad.
- Die digitale Handbremse betätigt die Kreis- (PlayStation) oder B-Taste (Xbox/PC) des Lenkrads.
- Die Handbremsachse betätigt die Handbremsachse, die im Rad vorhanden ist.

Wenn du ein Lenkrad wie das G29, G920 oder G923 anschließt, musst du den Logitech G Racing Adapter verwenden, um den USB-Anschluss des RS Handbrake & Shifter an den analogen 9-poligen Anschluss für die Schaltfunktion dieser Lenkräder anzupassen. Da diese Räder nicht für eine Handbremse oder eine sequentielle Schaltung konzipiert wurden, ist die Funktionalität nicht so vollständig wie bei einem direkten Anschluss an einen PC oder ein USB-A-Rad. Bei einigen Titeln ist diese Betriebsart nicht möglich, da sie nicht über die Möglichkeit verfügen, die Gangfunktionen neu zuzuordnen.

Eine Liste der unterstützten Titel findest du unter logitechG.com/support/RS-SH

ZUWEISUNG VON KONTROLLEN IN GAME-TITELN

Jeder Game-Titel kann sich in der genauen Methode der Zuweisung der Steuerelemente leicht unterscheiden, aber es gilt das gleiche grundlegende Paradigma:

- 1** Finde den Bildschirm mit den Steuerungsoptionen des Game-Titels.
- 2** Navigiere zu der Funktion, die du neu zuweisen möchtest.
- 3** Gib dem Game-Titel die Anweisung, dass du die Kontrolle neu zuweisen möchtest. Die Methode dafür ist von Game zu Game und von Plattform zu Plattform unterschiedlich – wie zum Beispiel:
 - a Drücken der Auswahl Taste (normalerweise die Kreuz- oder A-Taste) auf dem Lenkrad
 - b Klicken oder Doppelklicken mit der Maus (nur PC)
 - c Drücken der Eingabetaste auf der Tastatur (nur PC)
- 4** An diesem Punkt wartet der Game-Titel darauf, dass du den Teil des Controllers, den du zuweisen möchtest, drückst/bewegst. Tue dies und der Game-Titel sollte diese Bewegung registrieren und die Neuzuweisung anzeigen.

Weitere Details dazu findest du in den Support-Videos auf der Logitech-Supportseite unter diesem Link:
logitechG.com/support/RS-SH

EINRICHTUNG AN DER KONSOLE FÜR G29, G920, G923 MIT DEM LOGITECH G RACING ADAPTER

Da das G29, G920 und G923 keine Unterstützung für eine sequentielle Schaltung oder eine Handbremse integriert haben, ist die einzige Möglichkeit, die RS Handbrake & Shifter zu aktivieren, die Verwendung des Racing Adapters (separat erhältlich).

- 1** Verbinde das Produkt mit dem USB-Anschluss des Racing Adapters.
- 2** Verbinde das 9-polige Kabel, das mit dem Racing Adapter geliefert wird, mit dem Schalthebel-Anschluss an der Unterseite deines Lenkrads.
- 3** Verbinde das andere Ende des 9-poligen Kabels mit dem entsprechenden 9-poligen Anschluss am Racing Adapter.

HINWEIS: Der Handbremsachsenmodus wird in dieser Konfiguration nicht unterstützt

Sobald du verbunden bist, musst die die Bedienelemente in deinen Spielen neu zuweisen, wie im Abschnitt „Zuweisen von Bedienelementen in Game-Titeln“ dieses Handbuchs beschrieben. Da der Adapter über den 6-Gang-Schalthebelanschluss an den Lenkrädern angeschlossen wird, emulieren die sequentiellen Schalt- und digitalen Handbremsfunktionen die vorhandenen Schaltpositionen wie folgt:

Sequentielle Schaltung nach oben: Gang 3

Sequentielle Schaltung nach unten: Gang 4

Digitale Handbremse: Gang 6

Es ist nicht möglich, den Driving Force Shifter zu bedienen, wenn du den RS Handbrake & Shifter in dieser Konfiguration verwendest, da der Schalthebel-Anschluss nicht zur Verfügung steht; es ist auch nicht möglich, mehr als einen zu bedienen.

HINWEIS: Einige Game-Titel unterstützen diese Konfiguration möglicherweise noch nicht, wenn sie keine Möglichkeit haben, die Schaltfunktionen neu zuzuweisen. Eine Liste der unterstützten Titel findest du auf der Support-Website unter logitechG.com/support/RS-SH

ANPASSEN DER EINSTELLUNGEN VON RS SHIFTER & HANDBRAKE MIT G HUB

Auf dem Einstellungsbildschirm in G HUB kannst du alle Einstellungen anpassen und testen, während du sie vornimmst. Jeder der Modi auf dem Produkt kann wie folgt eingestellt werden:

Sequentieller Schalthebel: stellt den Auslösepunkt der Schaltfunktion ein

Die entsprechende Schaltfunktion leuchtet auf, wenn sie betätigt wird.

Niedrigere Werte verschieben den Schaltpunkt weiter von der Mitte weg, höhere Werte rücken ihn näher heran.

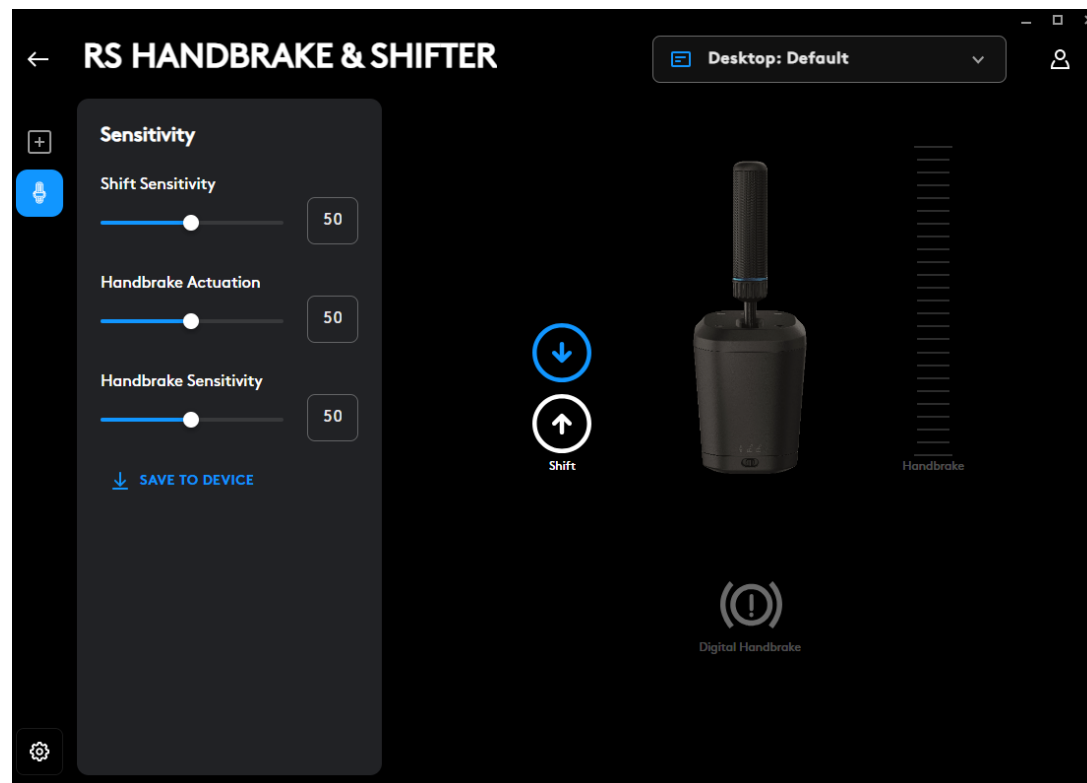

Digitale Handbremse: stellt den Betätigungspunkt des digitalen Handbremsknopfs ein

Das Handbremssymbol leuchtet auf, wenn der Betätigungspunkt erreicht ist

Niedrigere Werte verschieben den digitalen Betätigungspunkt der Handbremse weiter vom Beginn der Hebelbewegung weg, höhere Werte rücken ihn näher heran.

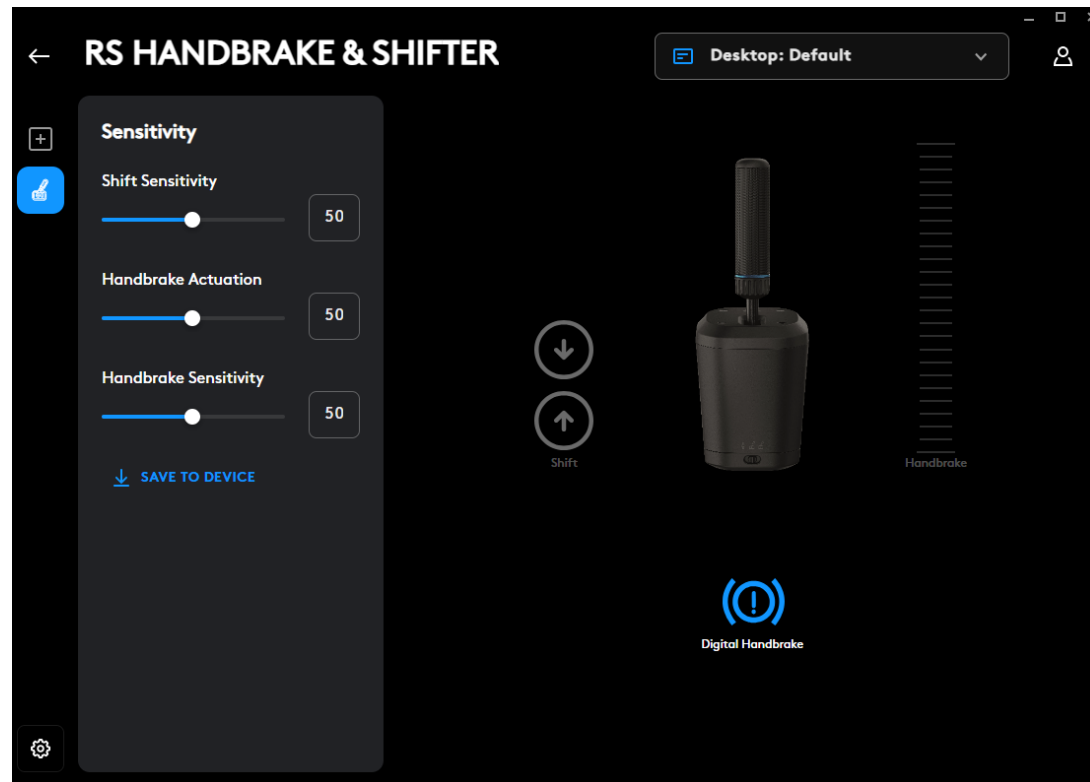

Handbremsachse: Einstellung der Empfindlichkeit der Achsenkurve

Niedrigere Werte machen die Handbremse bei der ersten Bewegung weniger empfindlich; höhere Werte machen sie empfindlicher; 50 stellt eine lineare Achsenreaktion ein.

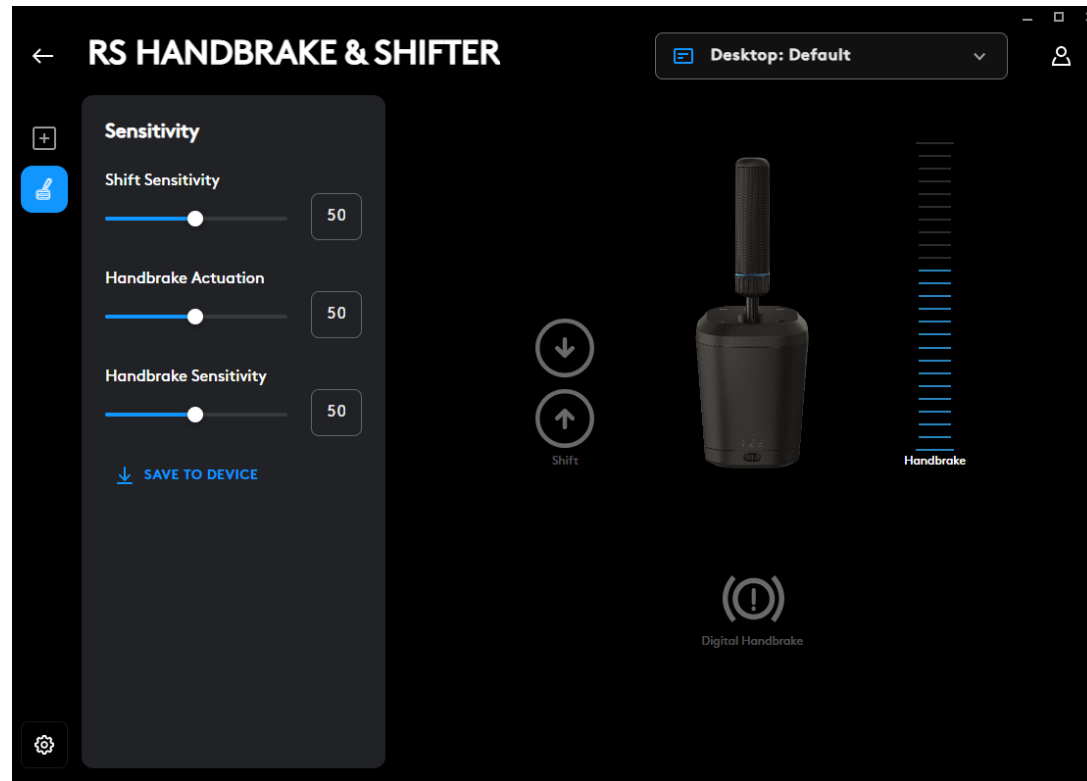

Die Einstellung ist nur mit der G HUB-Software auf einem PC möglich. Weitere Details zur Durchführung dieser Einstellungen findest du im entsprechenden Video auf der Logitech G-Supportseite.

Auf Gerät speichern

Sobald diese Einstellungen vorgenommen wurden, können sie in der Firmware festgelegt werden, sodass das Produkt dann an einer Konsole (über ein kompatibles Logitech G Wheel) verwendet werden kann und diese Einstellungen weiterhin vorhanden sind. Klicke auf die Option „Auf Gerät speichern“, um diese Aktion durchzuführen.

ZUWEISUNGEN

Es ist auch möglich, den Funktionen Sequenzschaltung und Digitale Handbremse Tastendruck und Makros zuzuweisen. Die Methode dafür ist die gleiche wie bei allen anderen Geräten, die in G HUB unterstützt werden.

Fragen?

logitechG.com/support/RS-SH

FIXATION SUR UN BUREAU

Pour fixer ce produit sur votre bureau, vous devez utiliser la fixation fournie. RS Shifter & Handbrake peut être fixé à l'avant ou en haut de la fixation à l'aide des boulons fournis.

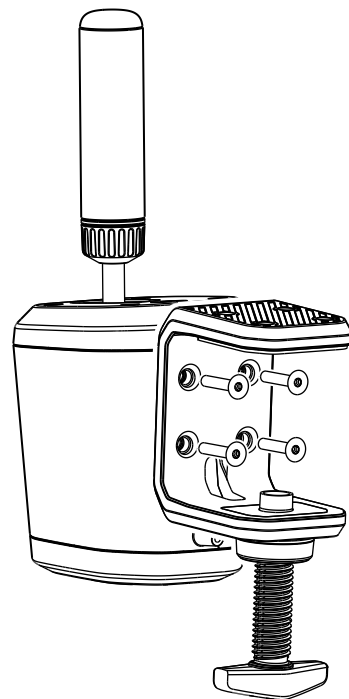

- 1 Dévissez la vis de la fixation jusqu'à ce qu'elle soit ouverte, puis continuez à la dévisser jusqu'à ce que le capuchon s'enlève: cela facilitera grandement l'insertion et le serrage des boulons.

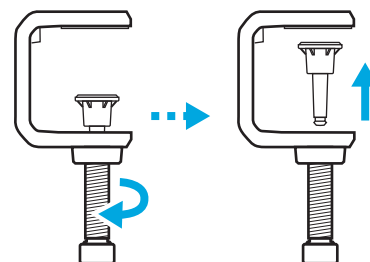

2 Placez la fixation la pince contre le corps du levier de vitesses, placez les boulons et serrez-les à l'aide de la clé fournie.

3 Replacez le capuchon de la vis de fixation et poussez-le jusqu'à ce que vous sentiez qu'il s'enclenche.

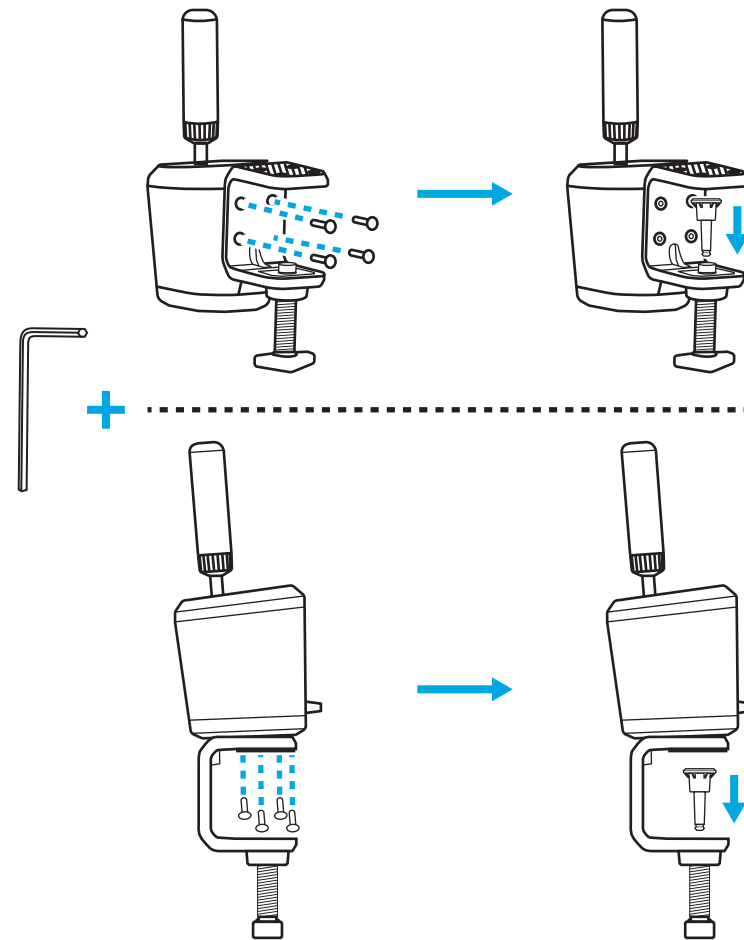

- 4** Positionnez la fixation sur votre bureau et ajustez la vis de fixation jusqu'à ce qu'elle atteigne le bas du bureau. À ce stade, il suffit normalement d'un autre tour complet de la vis pour assurer le serrage. Ne serrez pas trop.

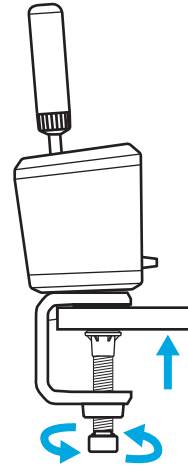
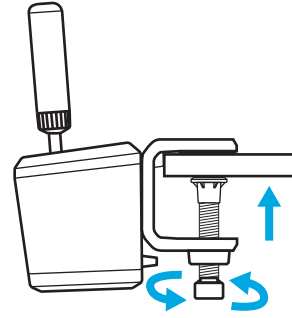

FIXATION SUR UN SIÈGE DE SIMULATION

Vous pouvez utiliser les boulons fournis pour fixer une plaque sur la plupart des sièges de simulation. Comme pour la fixation de bureau, il est possible de la fixer au bas ou à l'arrière de RS Shifter & Handbrake.

En fonction de l'épaisseur de la plaque sur laquelle vous le fixez, vous aurez peut-être besoin de rondelles (non fournies) pour vous assurer que les boulons n'arrivent pas trop loin sur le boîtier de votre produit. Suivez ces instructions pour éviter d'endommager votre produit.

T correspond à l'épaisseur de la plaque sur laquelle vous fixez le levier de vitesse et 20 mm est le maximum que les boulons peuvent aller à l'intérieur du produit.

Par exemple, si vous avez une plaque de 4 mm d'épaisseur, la longueur du boulon ne peut pas dépasser 24 mm (4 mm + 20 mm = 24 mm). Si vous utilisez des boulons plus longs, vous devrez utiliser des rondelles d'une épaisseur adaptée afin de limiter la longueur des boulons dans le boîtier.

Remarque: la fixation de bureau peut également être utilisée pour permettre différentes configurations et fixer plus d'un RS Shifter & Handbrake à votre siège de simulation.

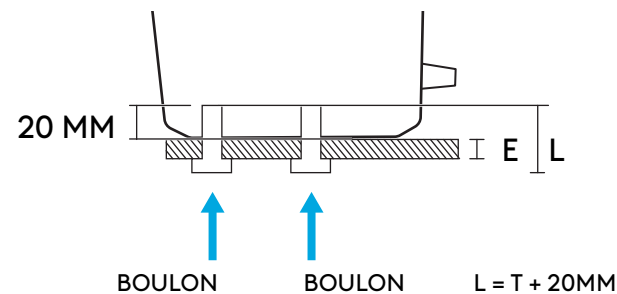
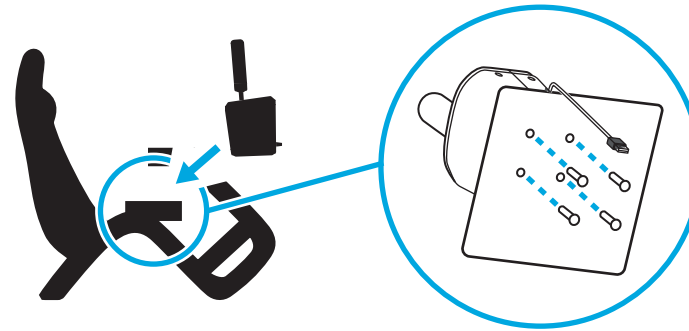

INSTALLATION DU LEVIER ET EXPLICATION DES MODES

Insérez le levier dans le trou approprié en fonction du mode dans lequel vous souhaitez utiliser RS Shifter & Handbrake.

- Le trou qui se trouve vers le milieu du produit, en bleu, est destiné au mode de changement de vitesse séquentiel.
- Le trou qui se trouve vers l'arrière est destiné aux modes de frein à main.

Vissez le levier dans le trou choisi jusqu'à ce qu'il soit complètement serré: continuez à le visser jusqu'à ce qu'il ne tourne plus. Si le levier n'est pas assez serré, vous risquez d'endommager le produit ou bien il risque de ne pas fonctionner correctement.

L'interrupteur situé sur la partie avant du produit permet de sélectionner le mode de fonctionnement.

Changements de vitesse séquentiels  - pour le mode séquentiel.

Frein à main numérique  - mode dans lequel, au niveau d'un certain point défini par l'utilisateur dans la course du levier une pression sur un bouton peut être envoyée. Ceci peut être utile dans certains jeux où aucun axe de frein à main n'est pris en charge.

Axe de frein à main  - axe de frein à main entièrement analogique et proportionnel.

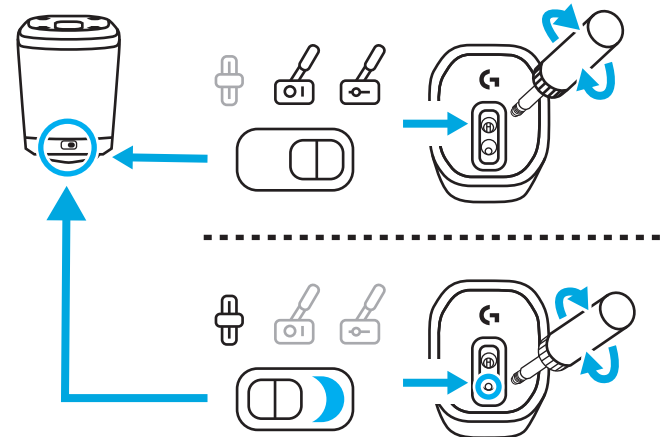
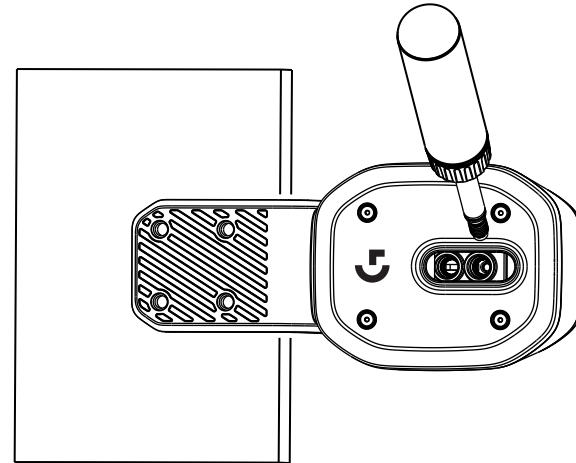

RÉGLAGE DE LA HAUTEUR DU LEVIER





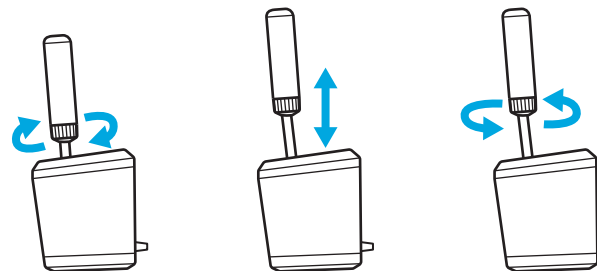













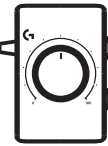

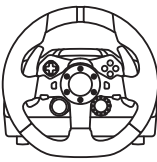

Vous pouvez régler la hauteur du levier en desserrant le collier situé à sa base. Desserrez légèrement le collier, faites glisser le levier dans la position souhaitée, puis resserrez le collier pour le bloquer.

Cela peut être utile pour s'adapter aux différentes positions de votre bureau ou de la plaque de changement de vitesse de votre siège de simulation, ou même si vous utilisez deux RS Shifter & Handbrake côte à côte, l'un en mode séquentiel et l'autre en mode frein à main, afin de faciliter la différenciation entre les deux unités.



CONFIGURATION DU LEVIER DE VITESSE ET FREIN À MAIN RS DANS LES JEUX

Le frein à main et le levier de vitesse séquentiel doit souvent passer par une phase de configuration spécifique dans les jeux pour bien fonctionner. Ceci varie également en fonction de la plateforme sur laquelle vous vous trouvez et de la manière dont le produit est installé. Ce tableau résume les options possibles:

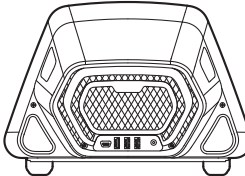
		
G29 G920 G923	   	     
PRO	       	   

Lorsqu'il est connecté directement au PC, RS Shifter & Handbrake agit comme son propre dispositif et devra être configuré dans les jeux en assignant les fonctions à l'aide des écrans d'options du jeu que vous utilisez.

S'il est connecté à un volant doté d'un port USB A (par exemple le volant Pro Racing Wheel), il est parfois nécessaire de procéder à une configuration supplémentaire, en fonction du jeu. Quoi qu'il en soit, une fois qu'il est connecté au volant, il agit comme s'il faisait partie du volant:

- Le changement de vitesse séquentiel fonctionne comme le levier de vitesses du volant.
- Le frein à main numérique actionne le bouton cercle (PlayStation) ou B (Xbox/PC) du volant.
- L'axe du frein à main actionnera l'axe du frein à main présent dans le volant.

Lors de la connexion à des volants tels que les G29, G920 ou G923, l'utilisation de l'adaptateur Logitech G Racing est nécessaire afin d'adapter le port USB utilisé sur RS Shifter & Handbrake au port analogique à 9 broches utilisé pour la fonction de changement de vitesse de ces volants. Comme ces volants n'ont pas été conçus pour un frein à main ou un levier de vitesse séquentiel, cette fonctionnalité n'est pas aussi complète que lorsqu'il est connecté directement à un PC ou à un volant USB A. Certains jeux ne pourront pas prendre en charge ce mode de fonctionnement, car ils n'offrent pas la possibilité de réaffecter les fonctions de changement de vitesse.

La liste des jeux compatibles est disponible à l'adresse logitechG.com/support/RS-SH.

AFFECTATION DE COMMANDES DANS LES JEUX

Chaque jeu peut être légèrement différent dans la méthode d'affectation des commandes, mais le principe de base reste le même:

- 1** Trouvez l'écran des options de commande du jeu.
- 2** Accédez à la fonction que vous souhaitez réaffecter.
- 3** Indiquez au jeu que vous souhaitez réaffecter la commande. La méthode utilisée varie en fonction des jeux et des plateformes. Par exemple, vous pouvez devoir effectuer les opérations suivantes:
 - a Appuyer sur le bouton de sélection (généralement le bouton en forme de croix ou A) du volant.
 - b Cliquer ou double-cliquer avec la souris (PC uniquement).
 - c Appuyer sur la touche Entrée du clavier (PC uniquement).
- 4** À ce stade, le jeu attend que vous appuyiez sur la partie de la manette que vous souhaitez affecter ou que vous la déplaçiez. Faites-le et le jeu devrait enregistrer ce mouvement et afficher la réaffectation.

Vous trouverez plus de détails à ce sujet dans les vidéos d'assistance sur le site d'assistance de Logitech:
logitechG.com/support/RS-SH

CONFIGURATION SUR CONSOLE POUR G29, G920, G923 À L'AIDE DE L'ADAPTATEUR LOGITECH G RACING

Comme les G29, G920 et G923 n'ont pas de support intégré pour un levier de changement de vitesse séquentiel ou un frein à main, la seule façon d'activer RS Shifter & Handbrake est d'utiliser l'adaptateur Racing (vendu séparément).

- 1** Connectez le produit au port USB de l'adaptateur Racing.
- 2** Branchez le câble à 9 broches fourni avec l'adaptateur Racing au port de changement de vitesse situé sous le volant.
- 3** Branchez l'autre extrémité du câble à 9 broches sur la connexion à 9 broches appropriée de l'adaptateur Racing.

REMARQUE: le mode Axe de frein à main n'est pas pris en charge dans cette configuration.

Une fois que vous êtes connecté, vous devez réaffecter les commandes de vos jeux comme indiqué dans la section Affectation des commandes dans les jeux de ce manuel. Comme l'adaptateur est connecté au port du levier de vitesse à 6 rapports sur les volants, les fonctions de levier de vitesse séquentiel et de frein à main numérique émuleront les positions de changement de vitesse existantes comme suit:

Changement de vitesse séquentiel vers le haut: 3e rapport

Passage séquentiel au rapport inférieur: 4e rapport

Frein à main numérique: 6e rapport

Il n'est pas possible d'utiliser le levier de vitesse Driving Force lors de l'utilisation de RS Shifter & Handbrake dans cette configuration, car le port du levier de vitesse n'est pas disponible; il n'est pas non plus possible d'en utiliser plus d'un.

REMARQUE : certains jeux peuvent ne pas accepter cette configuration s'ils ne proposent aucune méthode pour réaffecter les fonctions de changement de vitesse. La liste des jeux compatibles est disponible sur le site d'assistance à l'adresse logitechG.com/support/RS-SH.

AJUSTEMENT DES PARAMÈTRES DU LEVIER DE VITESSE ET FREIN À MAIN RS À L'AIDE DE G HUB

L'écran des paramètres de G HUB vous permet d'ajuster et de tester tous les paramètres au fur et à mesure de vos réglages. Chacun des modes du produit peut être réglé comme suit:

Changements de vitesse séquentiels: ajustement du point d'action de la fonction de changement de vitesse

La fonction de changement de vitesse correspondante s'allume lorsqu'elle est activée.

Une valeur plus basse éloignera le point d'action du levier de vitesses du centre et une valeur plus élevée l'en rapprochera.

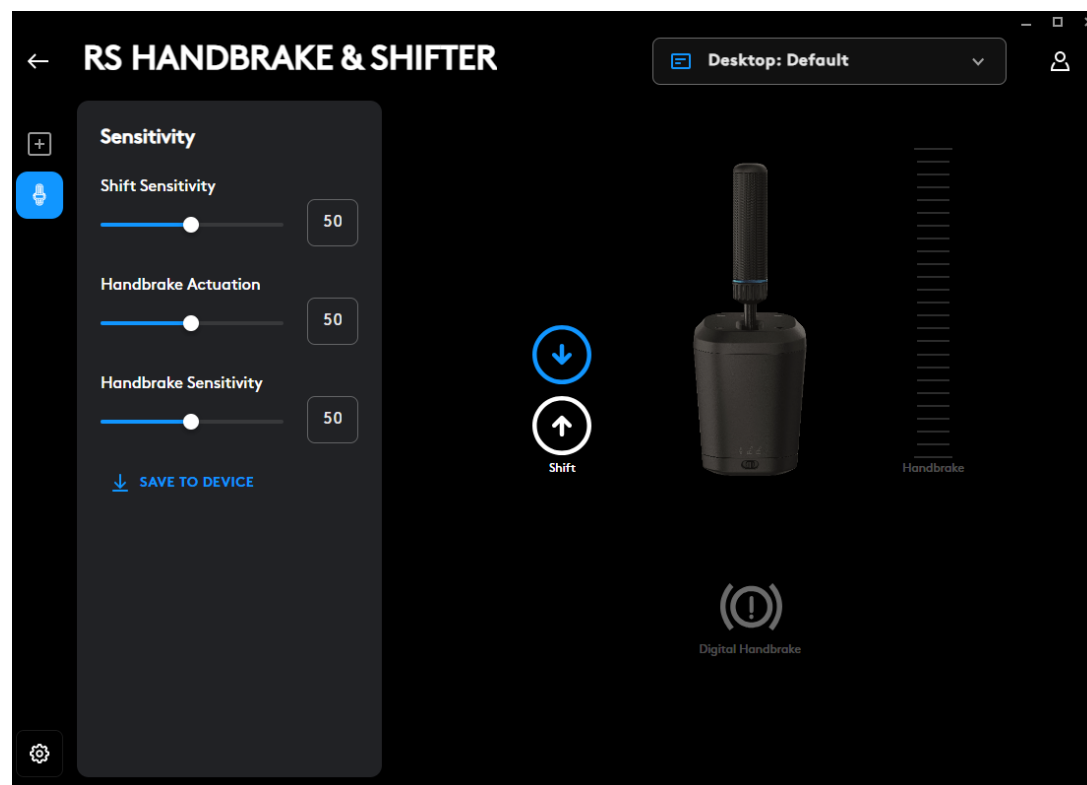

Frein à main numérique: ajustement du point d'actionnement du « bouton » du frein à main numérique

L'icône du frein à main s'allume lorsque le point d'actionnement est atteint.

Une valeur plus faible éloignera le point d'actionnement numérique du frein à main du début du mouvement du levier et une valeur plus élevée l'en rapprochera.

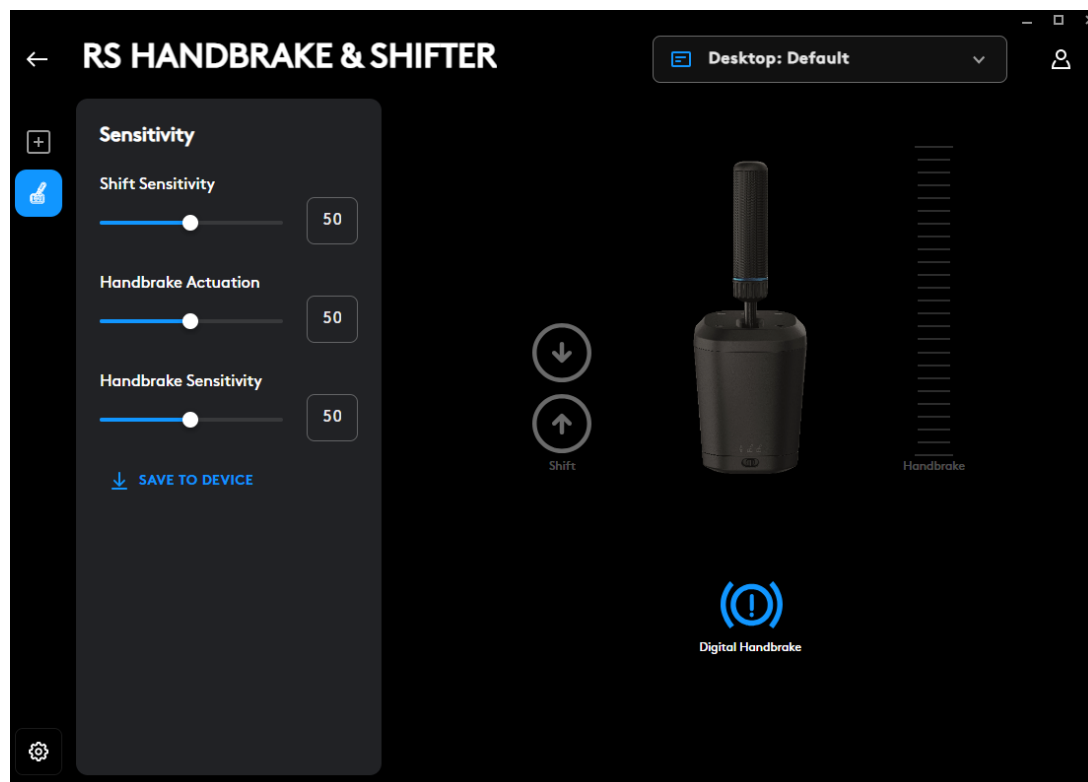

Axe du frein à main: réglage de la sensibilité de la courbe de l'axe

Une valeur plus basse rend le frein à main moins sensible lors du mouvement initial et une valeur plus élevée le rend plus sensible. La valeur 50 définit une réponse linéaire de l'axe.

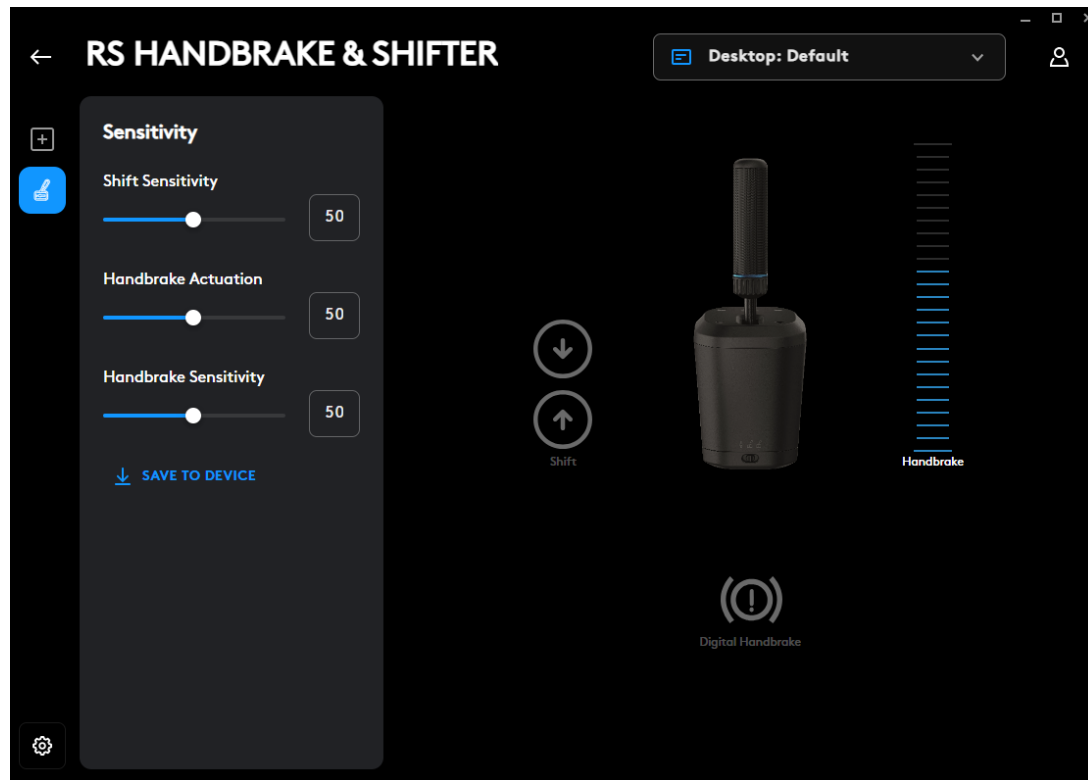

Le réglage n'est possible qu'avec le logiciel G HUB sur PC. Vous trouverez plus de détails sur la manière d'effectuer ces réglages en regardant la vidéo correspondante sur le site d'assistance Logitech G.

Enregistrer sur le dispositif

Une fois ces paramètres ajustés, ils peuvent être définis dans le micrologiciel, de sorte que le produit peut ensuite être utilisé sur une console (par l'intermédiaire d'un volant compatible Logitech G) et ces paramètres resteront toujours présents. Cliquez sur l'option Enregistrer dans le dispositif pour effectuer cette action.

AFFECTATIONS

Il est également possible d'affecter des séquences de touches et des macros aux fonctions de changement de vitesse séquentiel et de frein à main numérique. La méthode à suivre est la même que pour tout autre dispositif pris en charge par G HUB.

Des questions?

logitechG.com/support/RS-SH

MONTAGGIO SU UNA SCRIVANIA

Per fissare il prodotto alla scrivania, dovrai utilizzare il morsetto incluso. RS Shifter & Handbrake può essere fissato alla parte anteriore o superiore del morsetto utilizzando i bulloni in dotazione.

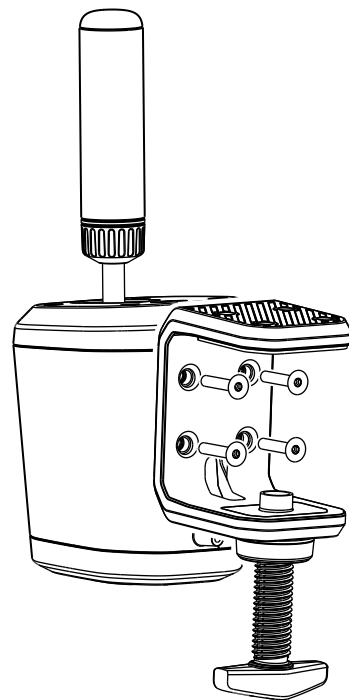

- 1 Svita la vite di fissaggio fino ad aprirla e poi continua a svitarla fino a quando il tappo non esce: in questo modo sarà molto più facile inserire e serrare i bulloni nel dispositivo.

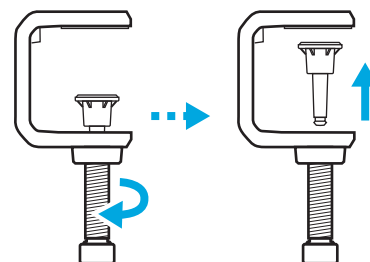

- 2** Posiziona il morsetto contro il corpo del cambio, inserisci i bulloni e serrali usando la chiave esagonale inclusa.
- 3** Ricolloca il tappo della vite di fissaggio e spingilo fino a quando non scatta in posizione.

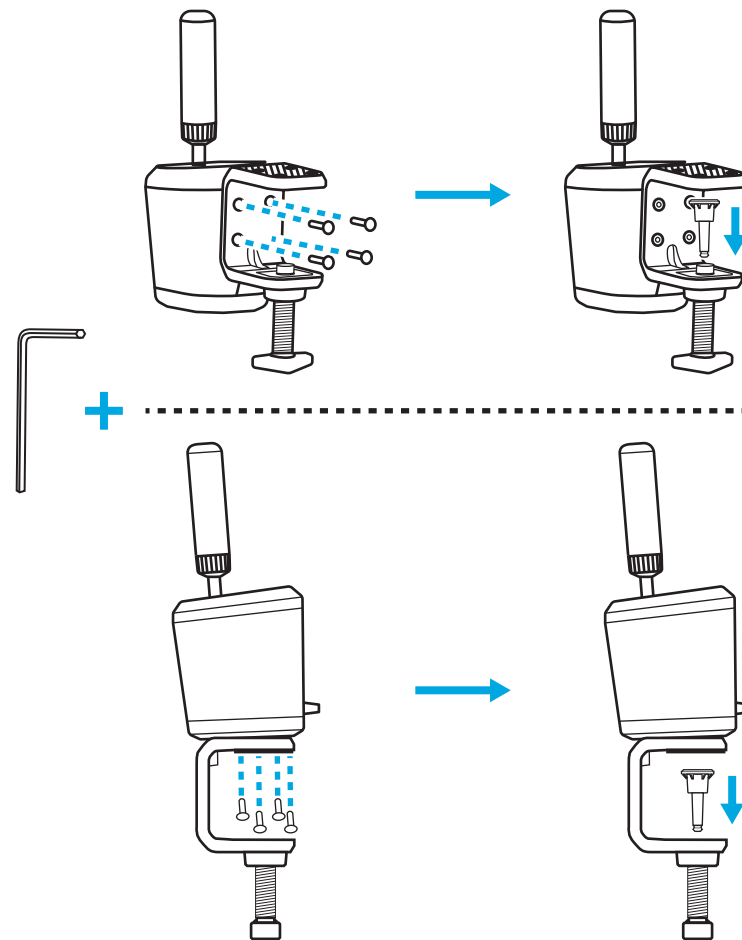

- 4** Posizionalo sulla scrivania e regola la vite di fissaggio fino a quando non tocca la parte inferiore della scrivania: a questo punto normalmente basta un altro giro completo della vite di fissaggio per garantire un attacco solido. Non stringere eccessivamente.

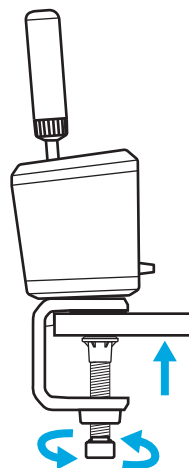
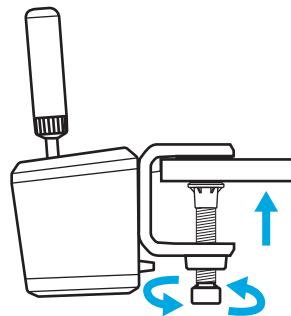

MONTAGGIO SU UN SET DI SIMULAZIONE

Puoi utilizzare i bulloni in dotazione per l'installazione sulla piastra presente sulla maggior parte dei set di simulazione. Come per il morsetto per scrivania, è possibile fissare la parte inferiore o posteriore del corpo di RS Shifter & Handbrake.

A seconda dello spessore della piastra su cui si sta fissando il dispositivo, potrebbero essere necessarie delle rondelle (non incluse) per garantire che i bulloni non entrino eccessivamente nell'involucro del prodotto. Per evitare di danneggiare il prodotto, segui queste linee guida.

T equivale allo spessore della piastra a cui stai fissando il cambio e 20 mm sono il limite massimo che un bullone può penetrare all'interno del prodotto.

Ad esempio, se la piastra è spessa 4 mm, il bullone non può superare i 24 mm di lunghezza (4 mm + 20 mm = 24 mm). Con bulloni più lunghi, è necessario utilizzare rondelle di dimensioni adeguate per ridurre la penetrazione del bullone all'interno del prodotto.

Nota: se vuoi fissare più di un RS Shifter & Handbrake al tuo set, puoi utilizzare il morsetto per scrivania per creare diverse configurazioni.

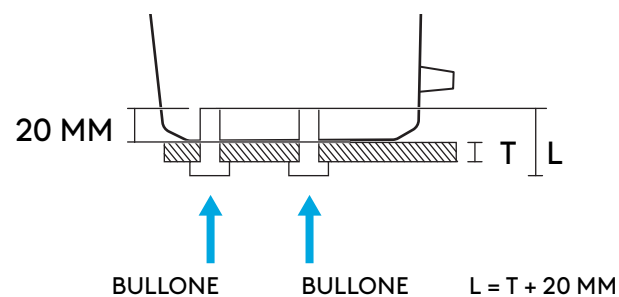
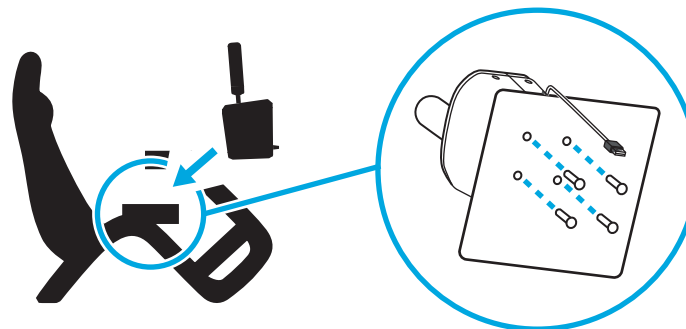

MONTAGGIO DELLA LEVA E SPIEGAZIONE DELLE MODALITÀ

Inserisci la maniglia nel foro appropriato a seconda della modalità in cui desideri utilizzare RS Shifter & Handbrake.

- Il foro più vicino al centro del prodotto, contrassegnato in blu, è per la modalità di cambio sequenziale.
- Il foro verso il retro è per le modalità di freno a mano.

Avvita la leva nel foro desiderato finché non è completamente serrata: continua a ruotare finché non si ferma. Il mancato serraggio completo della leva potrebbe causare danni al prodotto o un suo errato funzionamento.

L'interruttore sulla parte anteriore del prodotto permette di selezionare la modalità di funzionamento desiderata.

Cambio sequenziale  : utilizzato per la modalità sequenziale.

Freno a mano digitale  : una modalità in cui, a un punto preciso del movimento della leva determinabile dall'utente, è possibile far corrispondere la pressione di un pulsante. Ciò potrebbe essere necessario su alcuni titoli che non supportano l'asse del freno a mano.

Asse del freno a mano  : un asse del freno a mano completamente analogico e proporzionale.

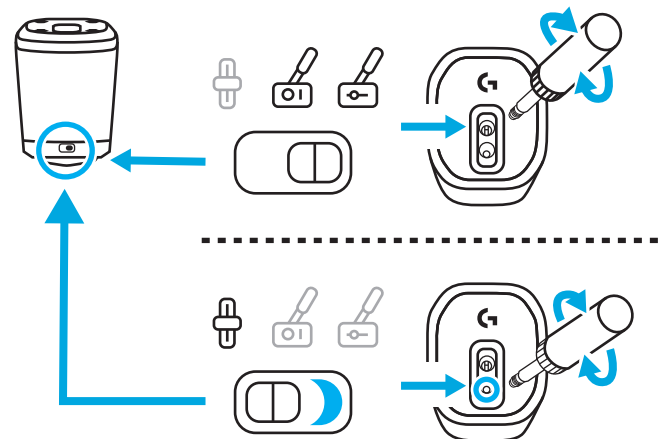
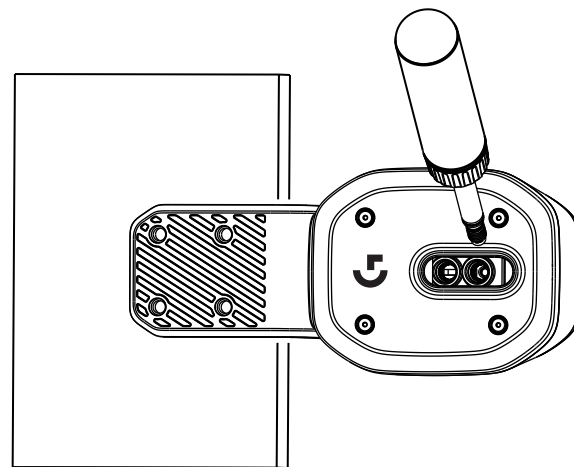

REGOLAZIONE DELL'ALTEZZA DELLA LEVA





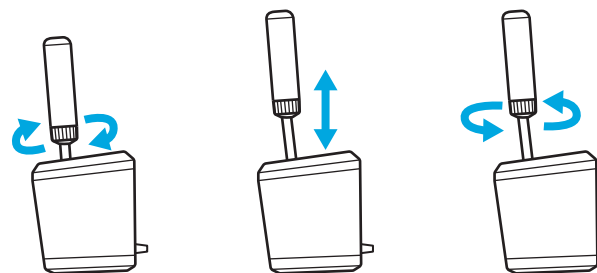











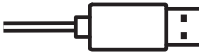

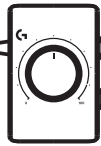

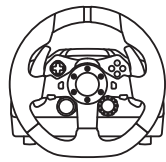

L'altezza della leva può essere regolata allentando l'anello in corrispondenza della sua base. Allenta leggermente l'anello, fai scorrere la leva nella posizione desiderata e quindi stringi l'anello per bloccarla.

Questo può essere utile per adattarsi a diverse posizioni della piastra del cambio sulla scrivania o il set di simulazione, oppure quando si utilizzano due RS Handbrake & Shifter affiancati, uno in modalità cambio sequenziale e l'altro in modalità freno a mano, per distinguere più facilmente le due unità.



CONFIGURAZIONE DEL CAMBIO E FRENO A MANO RS NEI GIOCHI

Per poter funzionare nei giochi, potrebbero spesso essere necessarie alcune configurazioni specifiche per il freno a mano o il cambio sequenziale. Possono esserci differenze anche in base alla piattaforma su cui ti trovi e al modo in cui è collegato il prodotto. Questa tabella riassume le opzioni:

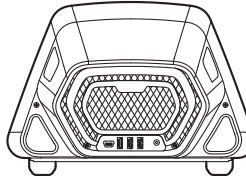
		
G29 G920 G923	   	     
PRO	       	   

Quando è collegato direttamente al PC, RS Shifter & Handbrake agisce come un dispositivo a sé stante e dovrà essere impostato nei giochi assegnando le funzioni tramite la schermata delle opzioni del titolo che stai utilizzando.

Quando è collegato a un volante tramite porta USB A (come Pro Racing Wheel), potrebbe comunque essere necessario definire qualche impostazione, a seconda del gioco. In ogni caso, quando è collegato al volante agisce come se ne facesse parte:

- Il cambio sequenziale svolge le stesse funzioni delle leve al volante.
- Il freno a mano digitale azionerà il pulsante Cerchio (PlayStation) o B (Xbox/PC) del volante.
- L'asse del freno a mano azionerà l'asse del freno a mano presente nel volante.

Quando è collegato a volanti come G29, G920 o G923, è necessario utilizzare Logitech G Racing Adapter per adattare la porta USB utilizzata da RS Handbrake & Shifter alla porta analogica a 9 pin utilizzata per la funzione del cambio di tali volanti. Dato che questi volanti non sono stati progettati per essere abbinati a un freno a mano o un cambio sequenziale, la funzionalità non è completa come quando ci si collega direttamente a un PC o a un volante USB A. Alcuni titoli non supportano questa modalità di funzionamento perché non permettono di riassegnare le funzioni del cambio.

L'elenco dei titoli supportati è disponibile all'indirizzo logitechG.com/support/RS-SH

ASSEGNAZIONE DEI COMANDI NEI GIOCHI

L'esatta procedura di assegnazione dei comandi può differire leggermente nei vari giochi, ma il principio di base resta lo stesso:

- 1** Trova la schermata delle opzioni di comando del gioco.
- 2** Accedi alla funzione che desideri riassegnare.
- 3** Indica il gioco a cui vuoi riassegnare il comando. Il metodo per ottenere questo risultato varia tra giochi e piattaforme diverse, ma potrebbe essere uno dei seguenti:
 - a Premi il pulsante di selezione (di solito il pulsante Croce o A) sul volante.
 - b Clicca o fai doppio clic con il mouse (solo su PC).
 - c Premi il tasto Invio sulla tastiera (solo per PC).
- 4** A questo punto il gioco aspetterà che tu prema/muova la parte del controller che vuoi assegnare: fallo e il movimento verrà registrato, visualizzando la riassegnazione.

Per ulteriori dettagli, puoi guardare i video sul sito di supporto Logitech a questo link:
logitechG.com/support/RS-SH

CONFIGURAZIONE SU CONSOLE PER G29, G920, G923 CON L'ADATTATORE DA CORSA LOGITECH G

Poiché G29, G920 e G923 non dispongono di un supporto integrato per il cambio sequenziale o il freno a mano, l'unico modo per usare RS Shifter & Handbrake è utilizzare Racing Adapter (venduto separatamente).

- 1** Collega il prodotto alla porta USB dell'adattatore da corsa.
- 2** Collega il cavo a 9 pin in dotazione all'adattatore da corsa alla porta del cambio sul lato inferiore del volante.
- 3** Collega l'altra estremità del cavo a 9 pin all'apposita connessione a 9 pin dell'adattatore da corsa.

NOTA: la modalità asse del freno a mano non è supportata in questa configurazione.

Una volta collegato, dovrai riassegnare i comandi dei tuoi giochi come indicato nella sezione Assegnazione dei comandi nei giochi di questo manuale. Dato che l'adattatore si collega alla porta del cambio a 6 velocità sui volanti, le funzioni del cambio sequenziale e del freno a mano digitale emuleranno le posizioni di cambio esistenti come segue:

Cambio sequenziale su: terza marcia

Cambio sequenziale giù: quarta marcia

Freno a mano digitale: sesta marcia

Non è possibile utilizzare Driving Force Shifter con RS Shifter & Handbrake in questa configurazione, in quanto la porta del cambio non è disponibile, né è possibile utilizzarne più di una.

NOTA: alcuni giochi potrebbero non supportare questa configurazione se non dispongono di un metodo per riassegnare le funzioni del cambio. L'elenco dei titoli supportati è disponibile sul sito di supporto all'indirizzo logitechG.com/support/RS-SH.

REGOLAZIONE DELLE IMPOSTAZIONI DEL CAMBIO E FRENO A MANO RS CON G HUB

La schermata delle impostazioni di G HUB ti permette di definire e testare le regolazioni man mano che le effettui. Ogni modalità del prodotto può essere regolata come segue:

Cambio sequenziale: regola il punto di azionamento della funzione di cambio.

La funzione di cambio pertinente si illumina quando si attiva.

I valori più bassi allontanano il punto di azionamento del cambio dal centro, quelli più alti lo avvicinano.

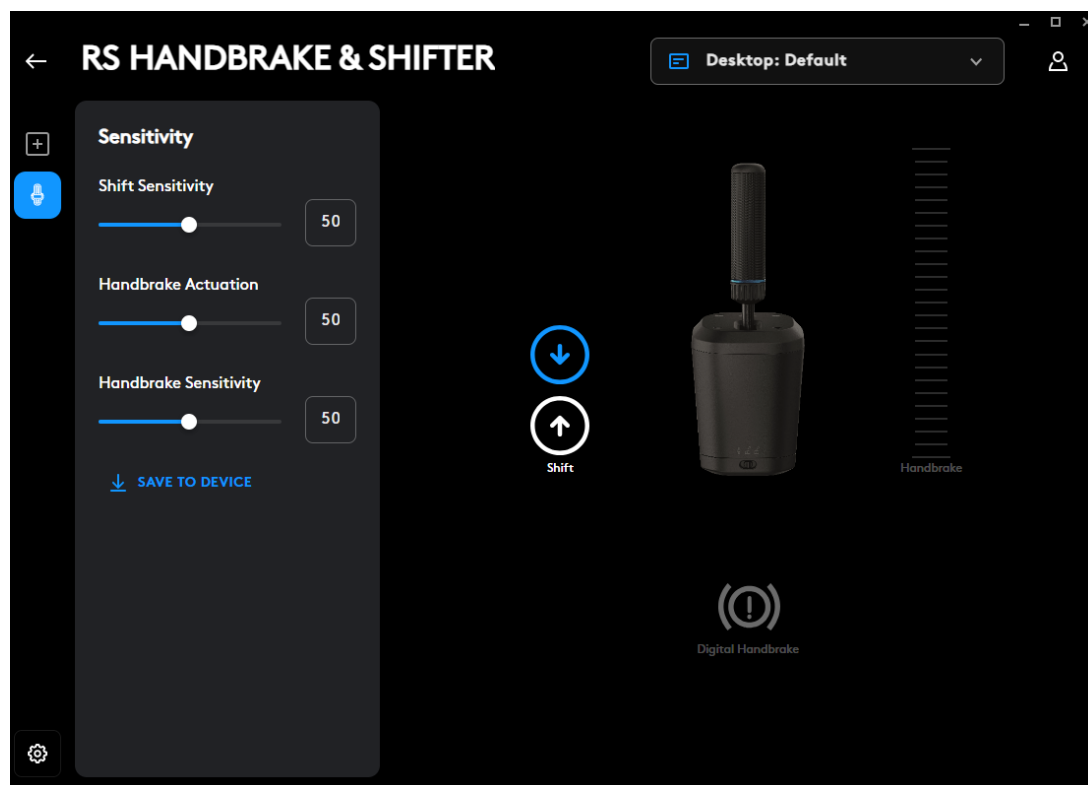

Freno a mano digitale: regola il punto di azionamento del “pulsante” del freno a mano digitale.

L'icona del freno a mano si accende quando viene raggiunto il punto di azionamento.

I valori più bassi allontanano il punto di azionamento del freno a mano digitale dall'inizio del movimento della leva, quelli più alti lo avvicinano.

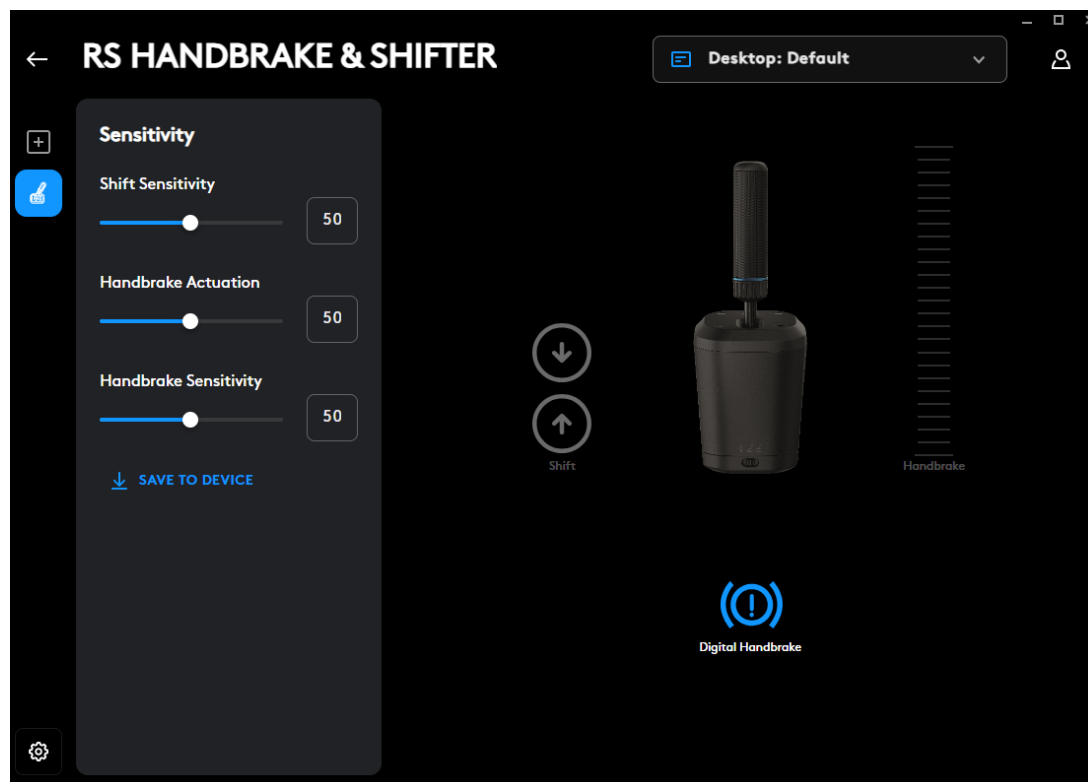

Asse del freno a mano: regola la sensibilità della curva dell'asse.

I valori più bassi renderanno il freno a mano meno sensibile al movimento iniziale, quelli più alti lo renderanno più sensibile; 50 imposta una risposta lineare dell'asse.

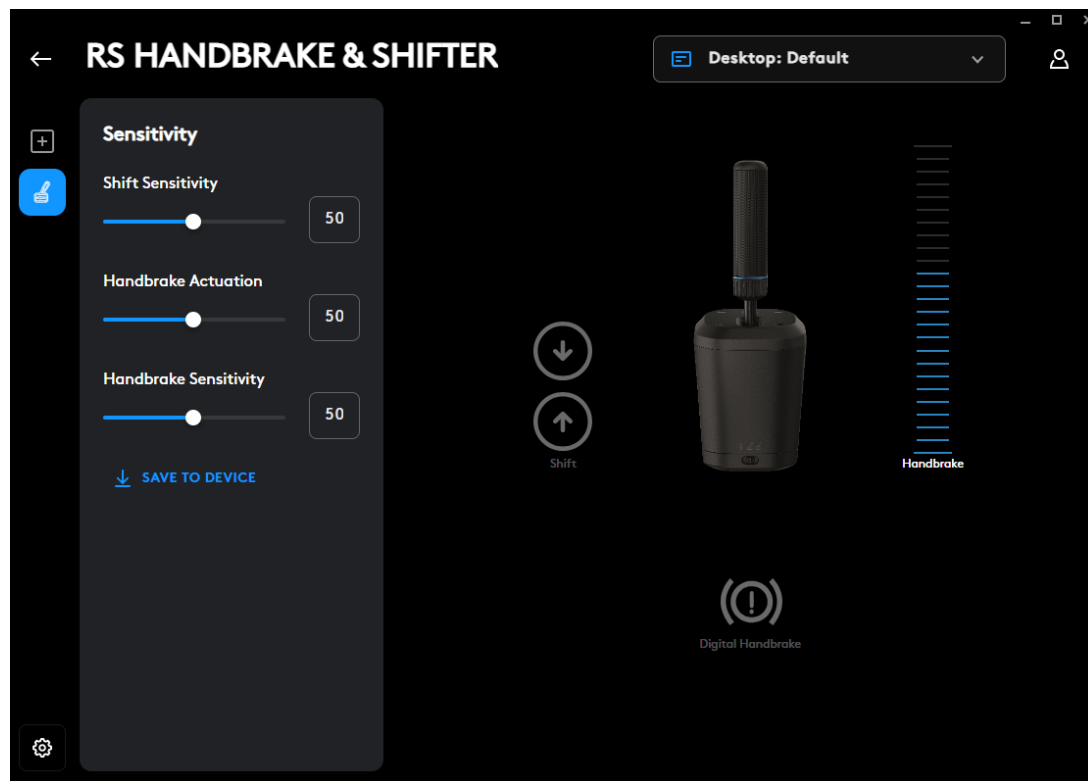

La regolazione è possibile solo utilizzando il software G HUB su un PC. Per maggiori dettagli su come eseguire queste regolazioni, puoi guardare il video corrispondente sul sito di supporto Logitech G.

Salva su dispositivo

Una volta regolate, è possibile salvare queste impostazioni nel firmware, in modo che il prodotto possa essere utilizzato su una console (tramite un volante Logitech G compatibile) mantenendo presenti tali impostazioni. Per eseguire questa operazione, clicca sull'opzione Salva su dispositivo.

ASSEGNAZIONI

È anche possibile assegnare pressioni di tasti e macro alle funzioni di cambio sequenziale e freno a mano digitale. Il metodo per farlo è in linea con qualsiasi altro dispositivo supportato da G HUB.

Domande?

logitechG.com/support/RS-SH

FIJACIÓN A UN ESCRITORIO

Utiliza la mordaza que se incluye para fijar el producto al escritorio. RS Shifter & Handbrake puede fijarse a la parte delantera o superior de la mordaza con los pernos que se incluyen.

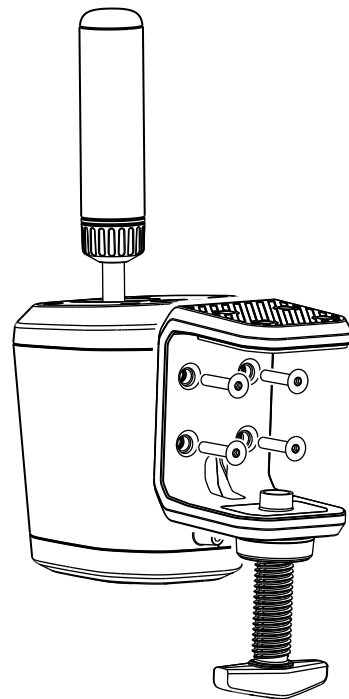

- 1 Desenrosca el perno de la mordaza hasta que se abra y luego sigue desenroscándolo hasta que el tope salte. Así será mucho más fácil introducir y apretar los pernos en el cuerpo.

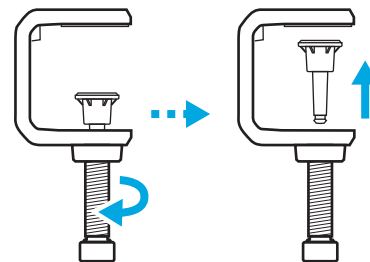

2 Coloca la mordaza contra el cuerpo de la palanca de cambio e inserta y aprieta los pernos con la llave Allen que se incluye.

3 Vuelve a introducir el tope del perno de la mordaza y presiona hasta que notes que encaja en su sitio.

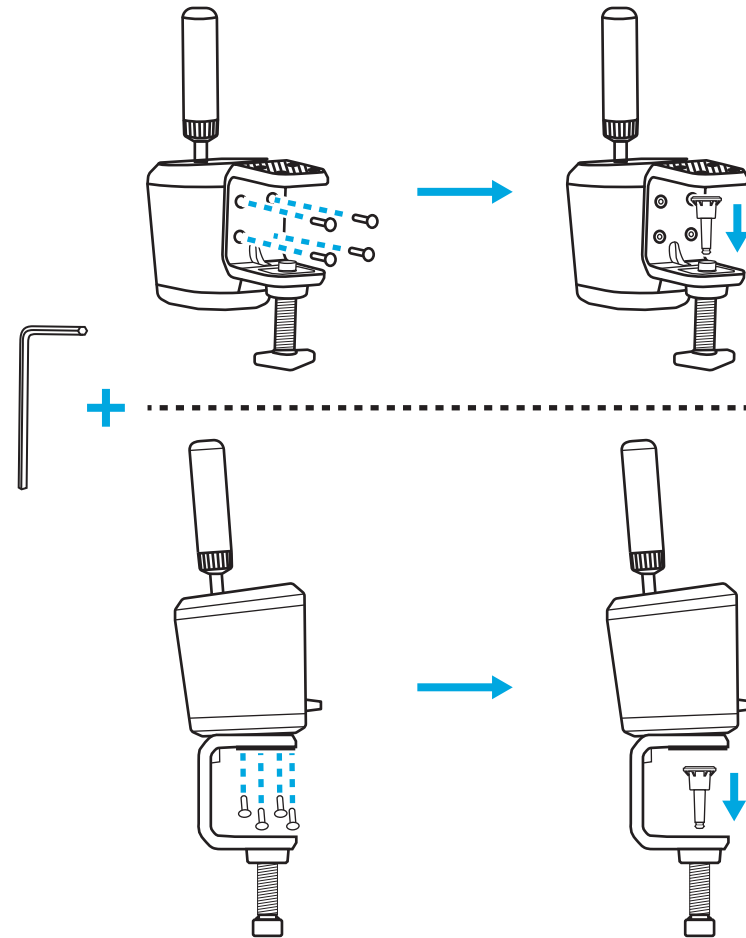

- 4** Colócalo en el escritorio y ajusta el perno de la mordaza hasta que toque la parte inferior del escritorio. En este punto, normalmente solo se necesita dar otra vuelta completa al perno de la abrazadera para asegurar una buena fijación. No aprietes demasiado la mordaza.

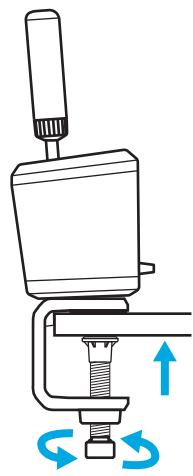
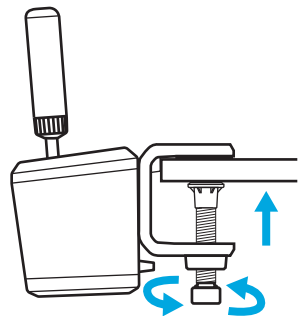

FIJACIÓN A UN EQUIPO DE SIMULACIÓN

En la mayoría de los equipos de simulación, puedes utilizar los pernos incluidos para fijar la mordaza a una placa. De forma similar a la mordaza de sujeción para escritorio, se puede fijar a la parte inferior o posterior del cuerpo de RS Shifter & Handbrake.

Dependiendo del grosor de la placa a la que vayas a fijarla, puede que necesites arandelas (no incluidas) para asegurarte de que los pernos no invadan demasiado la carcasa del producto. Sigue esta pauta para no dañarlo.

Donde G es el grosor de la placa a la que vas a fijar la palanca de cambio y 20 mm es el máximo que un perno puede invadir el interior del producto.

Por ejemplo, si tienes una placa de 4 mm de grosor, el perno no puede tener más de 24 mm de longitud (4 mm + 20 mm = 24 mm). Si se utilizan pernos más largos, hay que utilizar arandelas del tamaño adecuado para reducir la distancia que el perno invade en el interior del producto.

Nota: Usa la mordaza de sujeción para escritorio para acoplar más de un RS Shifter & Handbrake a tu equipo y acomodar varias configuraciones.

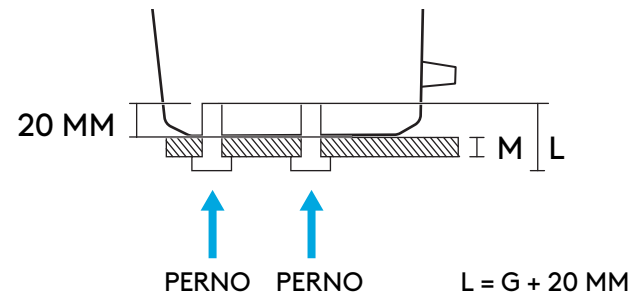
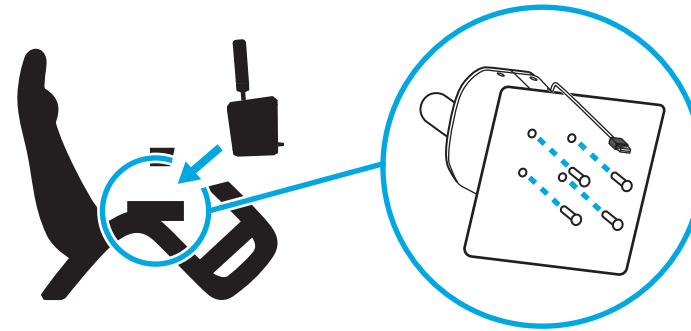

COLOCACIÓN DE LA EMPUÑADURA Y EXPLICACIÓN DE LOS MODOS

Inserta la empuñadura en el orificio correspondiente al modo en que quieras utilizar RS Shifter & Handbrake.

- El orificio hacia el centro del producto, señalado en azul, es para el modo de palanca de cambio secuencial.
- El orificio hacia la parte posterior es para los modos del freno de mano

Enrosca la empuñadura en el orificio correspondiente hasta que quede totalmente ajustada, y sigue girando hasta que se detenga. Si no aprietas bien la empuñadura, el producto podría dañarse o no funcionar correctamente.

El interruptor situado en la parte frontal del producto te permite seleccionar el modo de funcionamiento.

Palanca de cambio secuencial  : se utiliza para el modo secuencial.

Freno de mano digital  : un modo en el que, en un punto del movimiento de la empuñadura que el usuario puede definir, se puede enviar una pulsación de botón. Esto puede ser necesario en algunos títulos en los que no se admite un eje de freno de mano.

Eje de freno de mano  : un eje de freno de mano totalmente analógico y proporcional.

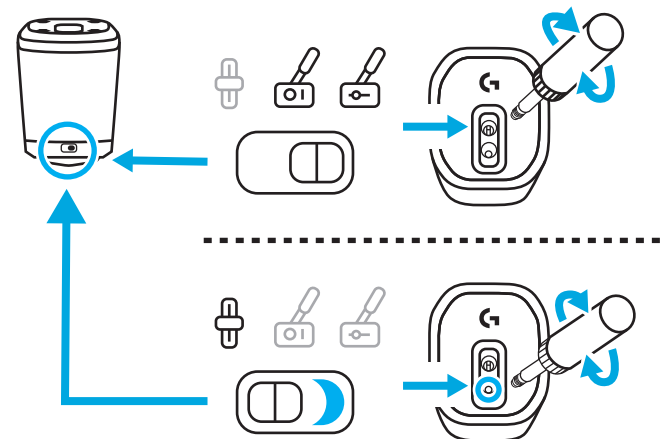
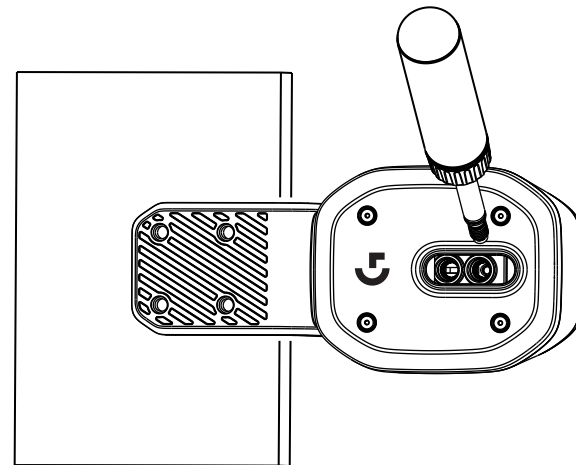

AJUSTE DE LA ALTURA DE LA EMPUÑADURA





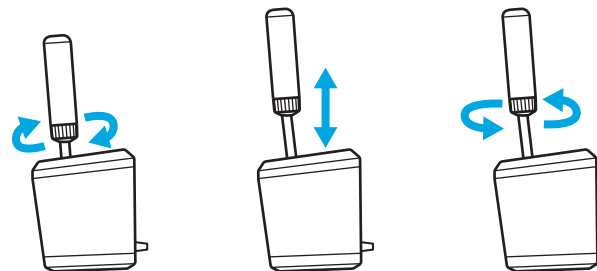





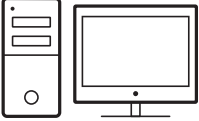
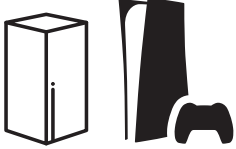







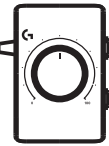

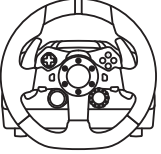

La altura de la empuñadura puede ajustarse aflojando el collarín en la base. Afloja ligeramente el collarín, desliza la empuñadura hasta la posición deseada y luego aprieta el collarín para fijarlo en su sitio.

Esto puede servir para acomodar diferentes posiciones de la placa de cambio de tu equipo de sobremesa o simulación, o incluso si utilizas dos RS Shifter & Handbrake una al lado de la otra, con una en modo secuencial y la otra en modo freno de mano, para facilitar la diferenciación entre las dos unidades.



CONFIGURAR RS SHIFTER & HANDBRAKE EN LOS JUEGOS

Es frecuente que un freno de mano o una palanca de cambio secuencial necesiten alguna configuración específica en los juegos para que funcionen. Esto también variará en función de la plataforma en la que te encuentres y de cómo esté fijado el producto. Esta tabla resume las opciones:

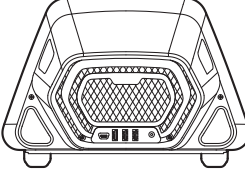
		
G29	   	
G920		     
G923		
PRO	       	   

Cuando se conecta directamente al PC, RS Shifter & Handbrake actúa como su dispositivo propio y deberá configurarse en los juegos asignando las funciones mediante las pantallas de opciones del título al que vayas a jugar.

Cuando se conecta a un volante con un puerto USB-A (como Pro Racing Wheel), todavía puede requerirse alguna configuración, en función del juego. En cualquier caso, cuando está conectado al volante, actúa como si formara parte de él:

- Palanca de cambio secuencial tiene las mismas funciones que las palancas de cambio del volante
- Freno de mano digital actuará como el botón círculo (PlayStation) o B (Xbox/PC) del volante
- Eje de freno de mano actuará como el eje de freno de mano del volante

Cuando se conecta a volantes como G29, G920 o G923, es necesario utilizar Logitech G Racing Adapter para adaptar el puerto USB utilizado en RS Shifter & Handbrake al puerto analógico de 9 clavijas empleado para la función de marcha de esos volantes. Como estos volantes no se diseñaron para un freno de mano o una palanca de cambio secuencial, la funcionalidad no es tan completa como cuando se conectan directamente a un PC o a un volante con USB-A. Algunos títulos no podrán admitir este modo de funcionamiento, ya que no disponen de la posibilidad de reasignar las funciones del equipo.

Puedes encontrar una lista de títulos compatibles en logitechG.com/support/RS-SH

ASIGNACIÓN DE CONTROLES EN LOS JUEGOS

El método exacto de asignación de controles puede variar en función del juego, pero se aplica el mismo paradigma básico:

- 1** Busca la pantalla de opciones de control del juego.
- 2** Navega hasta la función que deseas reasignar.
- 3** Indica el juego en el que quieres reasignar el control. El método para hacerlo cambiará según los juegos y las plataformas. Algunos son:
 - a Pulsar el botón de selección (normalmente el botón cruz o A) del volante
 - b Hacer clic o doble clic con el ratón (solo PC)
 - c Pulsar la tecla de retroceso en el teclado (solo PC)
- 4** En este punto, el juego esperará a que pulses o muevas la parte del mando que quieres asignar. Cuando lo hagas, el juego debería registrar este movimiento y mostrar la reasignación.

Puedes consultar más información viendo los vídeos de ayuda en el sitio del servicio de asistencia de Logitech en este enlace: logitechG.com/support/RS-SH

CONFIGURACIÓN EN CONSOLA PARA G29, G920, G923 UTILIZANDO LOGITECH G RACING ADAPTER

Como G29, G920 y G923 no tienen soporte integrado para un freno de mano o una palanca de cambio secuencial, la única forma de activar RS Shifter & Handbrake es utilizando Racing Adapter (se vende por separado).

- 1** Conecta el producto al puerto USB de Racing Adapter.
- 2** Conecta el cable de 9 clavijas suministrado con Racing Adapter al puerto de la palanca de cambio situado en la parte inferior del volante.
- 3** Conecta el otro extremo del cable de 9 clavijas a la conexión de 9 clavijas correspondiente de Racing Adapter.

NOTA: En esta configuración no se admite el modo Eje de freno de mano.

Una vez conectado, tendrás que reasignar los controles en tus juegos como se indica en la sección Asignación de controles en los juegos de este manual. Como el adaptador se conecta a través del puerto de la palanca de cambio de 6 velocidades de los volantes, las funciones de palanca de cambio secuencial y freno de mano digital emularán las posiciones de cambio de marcha existentes como se indica a continuación:

Cambio secuencial hacia arriba: marcha 3

Cambio secuencia hacia abajo: marcha 4

Freno de mano digital: marcha 6

No es posible accionar Driving Force Shifter cuando se utiliza RS Shifter & Handbrake en esta configuración, ya que el puerto de la palanca de cambio no está disponible; tampoco es posible utilizar más de una unidad.

NOTA: Puede que algunos juegos aún no admitan esta configuración si no disponen de un método para reasignar las funciones de cambio de marchas. Puedes encontrar una lista de los títulos admitidos en el sitio de asistencia, en logitechG.com/support/RS-SH

AJUSTAR LA CONFIGURACIÓN DE RS SHIFTER & HANDBRAKE CON G HUB

La pantalla de configuración de G HUB te permite ajustar y probar los ajustes a medida que los aplicas. Se puede ajustar cada uno de los modos del producto como se indica a continuación:

Palanca de cambio secuencial: ajusta el punto de actuación de la función de cambio

La función de cambio correspondiente se iluminará cuando actúe.

Los valores más bajos alejarán el punto de actuación de la palabra de cambio del centro, y los valores más altos lo acercarán.

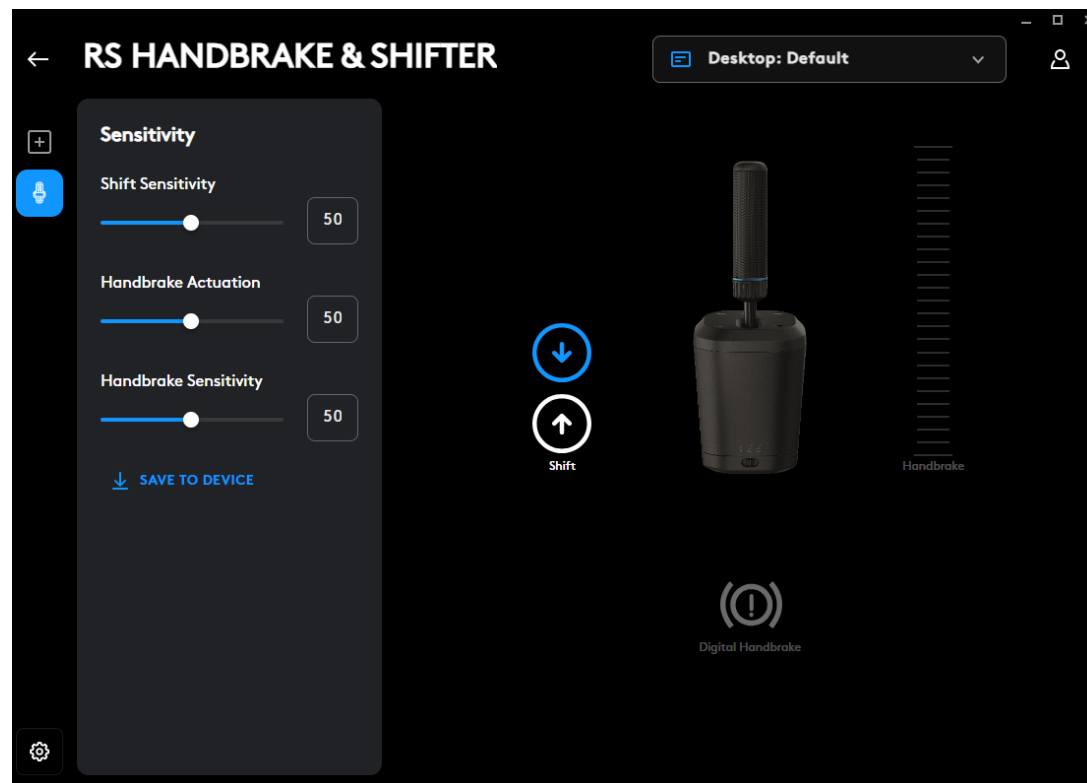

Freno de mano digital: ajusta el punto de actuación del "botón" del freno de mano digital.

El icono de freno de mano se iluminará cuando se alcance el punto de actuación.

Los valores más bajos alejarán el punto de actuación del freno de mano digital del inicio del movimiento de la palanca, y los valores más altos lo acercarán.

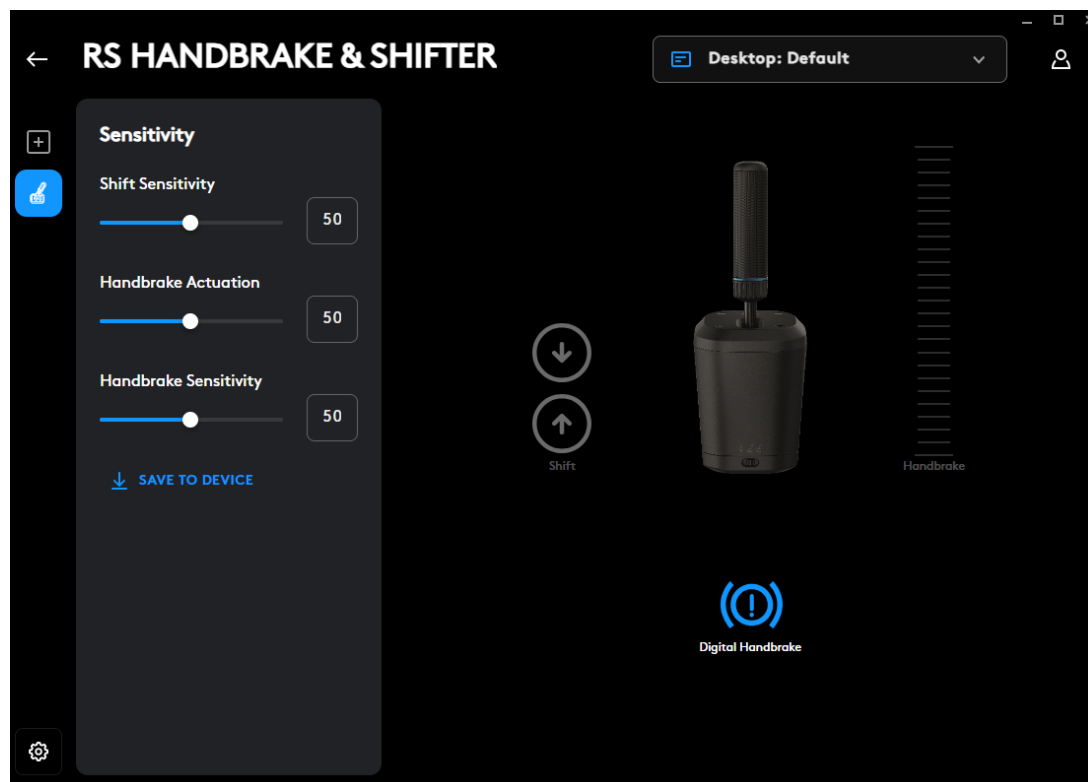

Eje de freno de mano: ajuste de la sensibilidad de curva del eje

Los valores más bajos harán que el freno de mano sea menos sensible en el movimiento inicial, y los valores más altos lo harán más sensible. El valor 50 establece una respuesta lineal del eje.

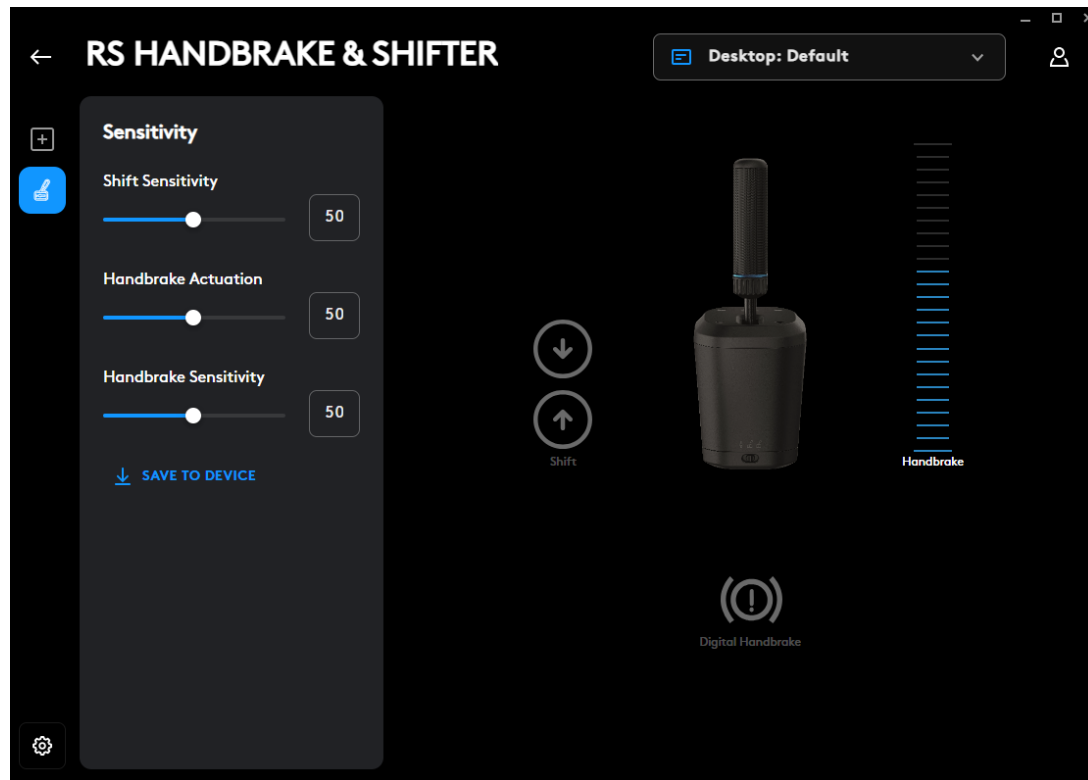

Solo se puede ajustar utilizando el software G HUB en un PC. Puedes encontrar más detalles sobre cómo aplicar estos ajustes viendo el vídeo correspondiente en la página de asistencia de Logitech G.

Guardar en dispositivo

Una vez ajustados estos parámetros, se pueden establecer en el firmware para que el producto se pueda utilizar en una consola (a través de un Logitech G Wheel compatible), y esos parámetros seguirán estando presentes. Haz clic en la opción Guardar en dispositivo para realizar esta acción.

ASIGNACIONES

También es posible asignar pulsaciones de teclas y macros a las funciones de cambio secuencial y freno de mano digital. El método para hacerlo es similar al de cualquier otro dispositivo compatible con G HUB.

¿Preguntas?

logitechG.com/support/RS-SH

FIXAÇÃO A UMA MESA

Para fixar o produto à mesa, é necessário utilizar o grampo incluído. O RS Shifter & Handbrake podem ser fixados nas partes frontal ou superior do grampo utilizando os parafusos incluídos.

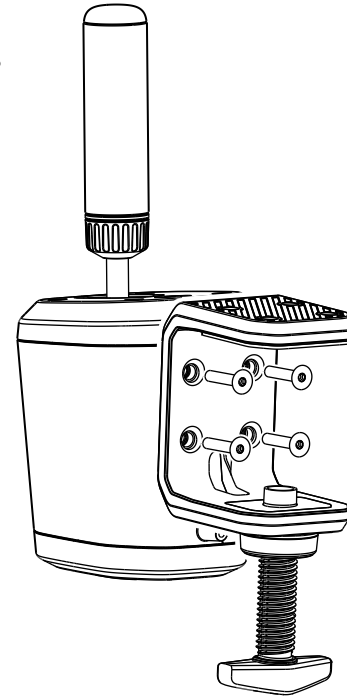

- 1 Desaparafusar o parafuso de fixação até ficar solto e continuar a desaparafusar até a tampa sair - desta forma, será muito mais fácil inserir e apertar os parafusos no corpo.

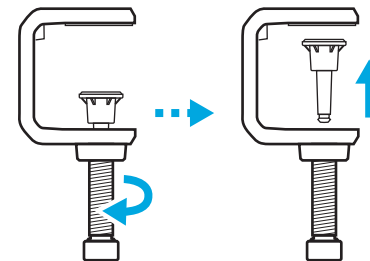

2 Posicione o grampo contra o corpo do manípulo de mudanças, insira e aperte os parafusos utilizando a chave hexagonal incluída.

3 Volte a colocar a tampa do parafuso de fixação e empurre-a até a sentir encaixar com um estalido.

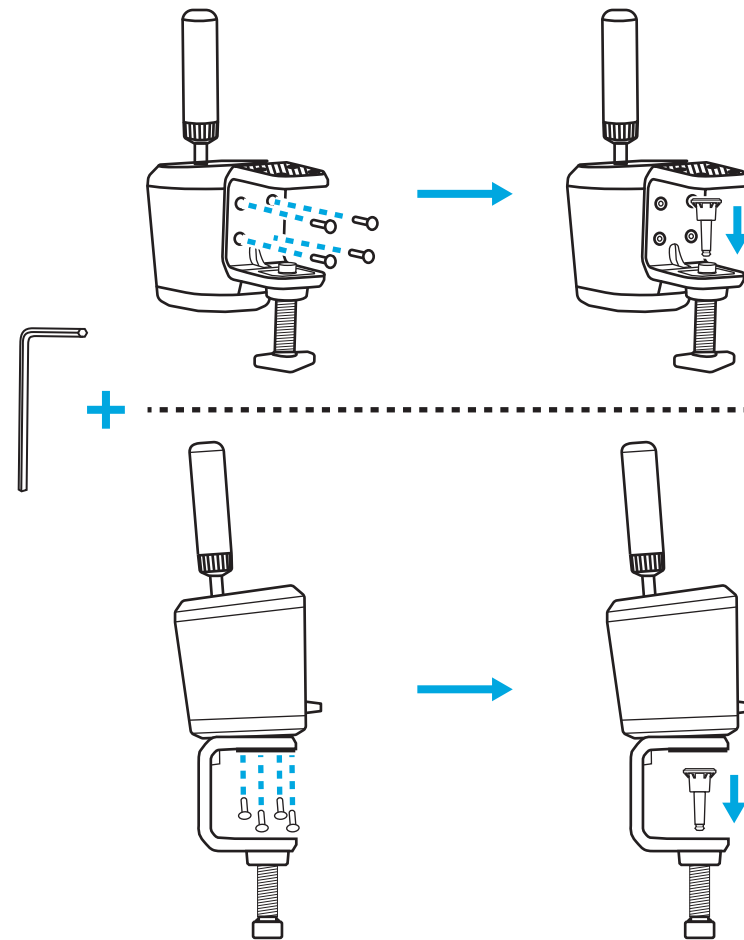

- 4** Posicione o grampo na sua mesa e ajuste o parafuso de fixação até atingir o fundo da mesa - neste ponto, normalmente só precisa de dar mais uma volta completa ao parafuso de fixação para garantir que este fica realmente fixo. Não aperte demasiado.

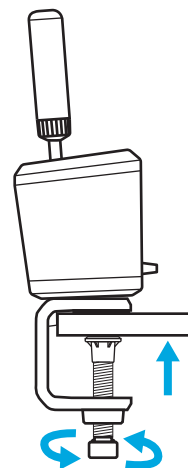
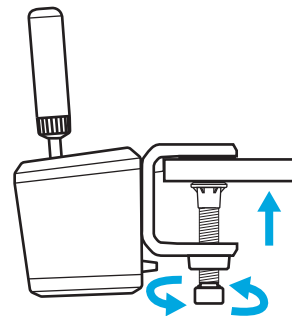

LIGAÇÃO A UM EQUIPAMENTO DE SIMULAÇÃO

Pode utilizar os parafusos incluídos para fixar uma placa na maioria dos equipamentos de simulação. Tal como o grampo de secretária, é possível efetuar a fixação nas partes inferior ou posterior do corpo do RS Shifter & Handbrake.

Dependendo da espessura da placa a que está a fixar, pode ser necessário anilhas (não incluídas) para garantir que os parafusos não entram demasiado na caixa do seu produto. Siga esta recomendação para garantir que não danifica o seu produto.

Considere que T = à espessura da placa à qual está a fixar o manípulo de mudanças e 20 mm é a profundidade máxima que um parafuso pode atingir no interior do produto.

Por exemplo, se tiver uma placa com 4 mm de espessura, o parafuso não pode ter mais de 24 mm de comprimento ($4 \text{ mm} + 20 \text{ mm} = 24 \text{ mm}$). Se utilizar parafusos mais compridos, terá de utilizar anilhas de tamanho adequado para reduzir a profundidade que o parafuso atinge no interior do produto.

Nota: para fixar mais do que um RS Shifter & Handbrake no seu equipamento, o grampo de secretária também pode ser utilizado para receber diferentes configurações.

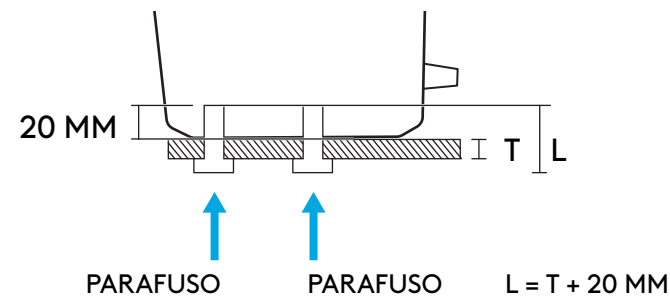
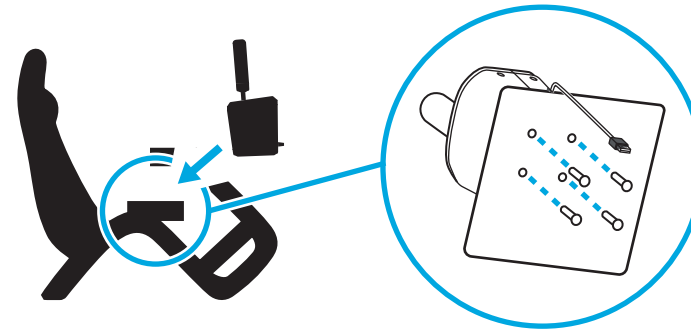

FIXAÇÃO DO MANÍPULO E EXPLICAÇÃO DOS MODOS

Insira o manípulo no orifício apropriado em função do modo em que pretende utilizar o RS Shifter & Handbrake.

- O orifício a meio do produto, assinalado a azul, destina-se ao modo de mudanças sequenciais
- O orifício na parte de trás é para os modos do travão de mão

Enrosque o manípulo no orifício pretendido até estar completamente apertado - continue a rodar até o manípulo parar. O não aperto total do manípulo pode resultar em danos no produto ou num funcionamento incorreto.

O interruptor na parte frontal do produto permite-lhe seleccionar o modo de operação pretendido.

Mudanças sequenciais  - utilizado para o modo Sequencial.

Travão de mão Digital  - um modo em que, num ponto definido pelo utilizador no movimento do manípulo, é possível premir um botão. Pode ser necessário em certos títulos em que não é suportado um eixo de travão de mão.

Eixo do travão de mão  - um eixo de travão de mão proporcional e totalmente analógico.

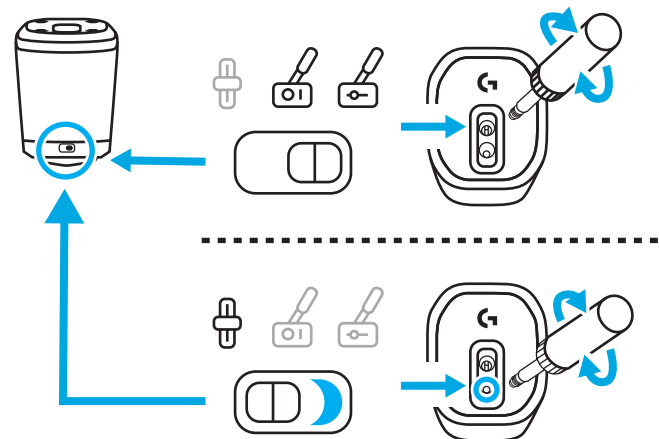
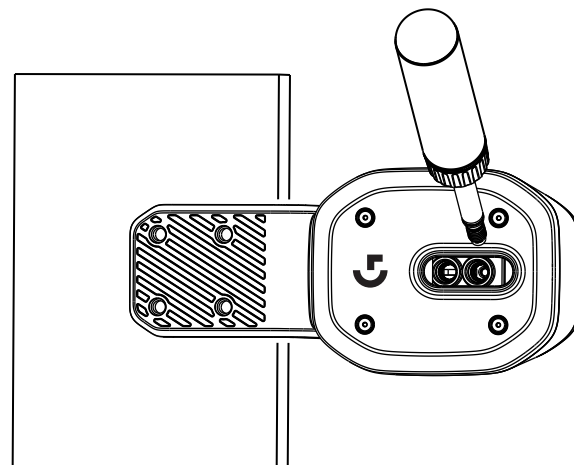

REGULAÇÃO DA ALTURA DO MANÍPULO





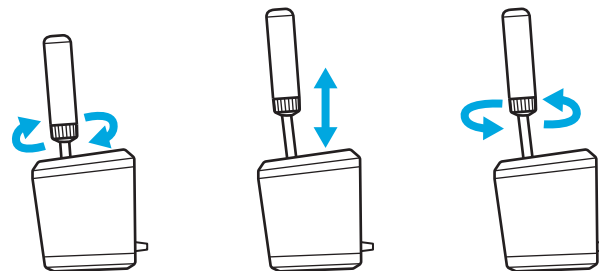





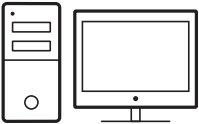





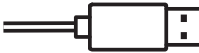

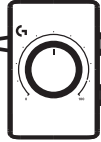

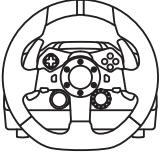

A altura do manípulo pode ser ajustada desapertando o aro na sua base. Desaperte ligeiramente o aro, faça deslizar o manípulo para a posição pretendida e, em seguida, aperte o aro para o bloquear.

Isto pode ser útil para atender a diferentes posições da sua secretária ou da placa de mudanças do equipamento do simulador ou mesmo se utilizar dois RS Handbrake & Shifters lado a lado, com um em modo sequencial e o outro em modo de travão de mão, para facilitar a diferenciação entre as duas unidades.



CONFIGURAR O RS SHIFTER & HANDBRAKE EM TÍTULOS DE JOGOS

Um travão de mão ou manípulo de mudanças sequencial pode muitas vezes necessitar de uma configuração específica nos títulos de jogos para funcionar. Isto também varia consoante a plataforma em que se encontra e a forma como o produto está instalado. Esta tabela resume as opções:

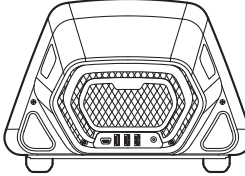
		
G29	   	     
G920		
G923		
PRO	        	   

Quando ligado diretamente ao PC, o RS Shifter & Handbrake funciona como o seu próprio dispositivo e terá de ser configurado nos títulos de jogos, atribuindo as funções através dos ecrãs de opções do título que está a utilizar.

Quando o manípulo de mudanças e travão de mão RS Shifter & Handbrake é ligado a um volante com uma porta USB A (como o PRO Racing Wheel), pode ser necessário efetuar algum tipo de configuração, dependendo do jogo. Seja como for, quando está ligado ao volante, atua como se fizesse parte do volante:

- O manípulo de mudanças sequencial tem as mesmas funções que as patilhas das mudanças no volante
- O travão de mão digital acionará o botão Círculo (PlayStation) ou B (Xbox/PC) do volante
- O eixo do travão de mão acionará o eixo do travão de mão que existe no volante

Ao ligar a volantes como o G29, o G920 ou o G923, é necessária a utilização do adaptador de corrida Logitech G para adaptar a porta USB utilizada no RS Shifter & Handbrake à porta analógica de 9 pinos utilizada para a função de mudança desses volantes. Como estes volantes não foram concebidos para um travão de mão ou manípulo de mudanças sequencial, a funcionalidade não é tão completa como quando ligados diretamente a um PC ou USB A de um volante. Alguns títulos não poderão suportar este modo de operação, uma vez que não têm a capacidade de reatribuir as funções de engrenagem.

Uma lista de títulos suportados pode ser consultada em logitechG.com/support/RS-SH

ATRIBUIÇÃO DE CONTROLOS EM TÍTULOS DE JOGOS

Cada título de jogo pode diferir ligeiramente no método exato de atribuição de controlos, mas aplica-se o mesmo paradigma básico:

- 1** Localize o ecrã de opções de controlo do título do jogo
- 2** Navegue para a função que pretende reatribuir
- 3** Indique o título do jogo ao qual pretende reatribuir o controlo. O método para o fazer varia consoante os jogos e as plataformas - pode ser da seguinte maneira:
 - a Premir o botão de seleção (normalmente, o botão X ou A) no volante
 - b Clicar ou fazer duplo clique com o rato (apenas PC)
 - c Premir Enter no teclado (apenas PC)
- 4** Neste momento, o título do jogo estará a aguardar que pressione/mova a parte do controlador que pretende atribuir - faça-o e o título do jogo deverá registar este movimento e apresentar a reatribuição.

Para obter mais detalhes sobre isto, assista aos vídeos de suporte no site de apoio ao cliente da Logitech neste link: logitechG.com/support/RS-SH

CONFIGURAÇÃO NA CONSOLA PARA G29, G920, G923 ATRAVÉS DO LOGITECH G RACING ADAPTER

Como o G29, o G920 e o G923 não têm suporte integrado para um manípulo de mudanças sequencial ou travão de mão, a única forma de ativar o RS Shifter & Handbrake é utilizando o adaptador de corrida (vendido em separado).

- 1** Ligue o produto à porta USB do adaptador de corrida.
- 2** Ligue o cabo de 9 pinos fornecido com o adaptador de corrida à porta do manípulo de mudanças na parte inferior do volante.
- 3** Ligue a outra extremidade do cabo de 9 pinos à ligação de 9 pinos apropriada, no adaptador de corrida.

NOTA: o modo de eixo do travão de mão não é suportado nesta configuração

Assim que estiver ligado, terá de reatribuir os controlos nos seus jogos, conforme indicado na secção Atribuição de controlos em títulos de jogos deste manual. Uma vez que o adaptador é ligado através da porta do manípulo de mudanças de 6 velocidades nos volantes, as funções do manípulo de mudanças sequencial e do travão de mão digital irão reproduzir as posições existentes de mudança de velocidades da seguinte forma:

Mudança sequencial para cima: engrenagem 3

Mudança sequencial para baixo: engrenagem 4

Travão de mão digital: engrenagem 6

Não é possível utilizar o manípulo de mudanças Driving Force Shifter quando se utiliza o RS Shifter & Handbrake nesta configuração, uma vez que a porta do manípulo de mudanças não está disponível. Também não é possível utilizar mais do que uma.

NOTA: alguns títulos de jogos podem ainda não suportar esta configuração se não tiverem um método para reatribuir as funções de mudança de velocidades. Uma lista de títulos suportados pode ser consultada no site de apoio ao cliente, em logitechG.com/support/RS-SH

AJUSTAR AS DEFINIÇÕES DO MANÍPULO DE MUDANÇAS E TRAVÃO DE MÃO RS SHIFTER & HANDBRAKE ATRAVÉS DO G HUB

O ecrã de definições no G HUB permite-lhe ajustar e testar quaisquer ajustes à medida que os vai fazendo. Cada um dos modos do produto pode ser ajustado da seguinte maneira:

Manípulo de mudanças sequencial: ajustar o ponto de atuação da função de mudança de velocidades

A função de mudança relevante ilumina-se quando é acionada.

Valores mais baixos afastam o ponto de atuação do manípulo de mudanças do centro; valores mais altos aproximam-no.

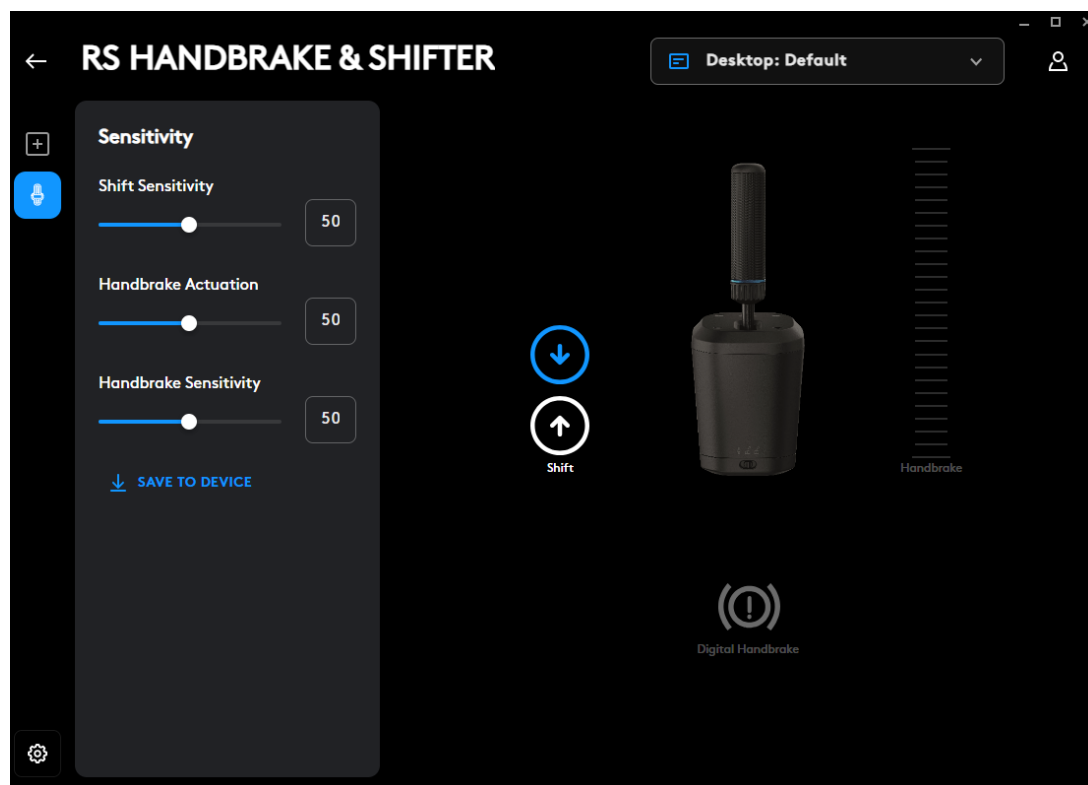

Travão de mão digital: ajustar o ponto de atuação do "botão" do travão de mão digital

O ícone do travão de mão ilumina-se à medida que o ponto de atuação é atingido

Valores mais baixos afastam o ponto de acionamento do travão de mão digital do início do movimento da alavanca; valores mais altos aproximam-no.

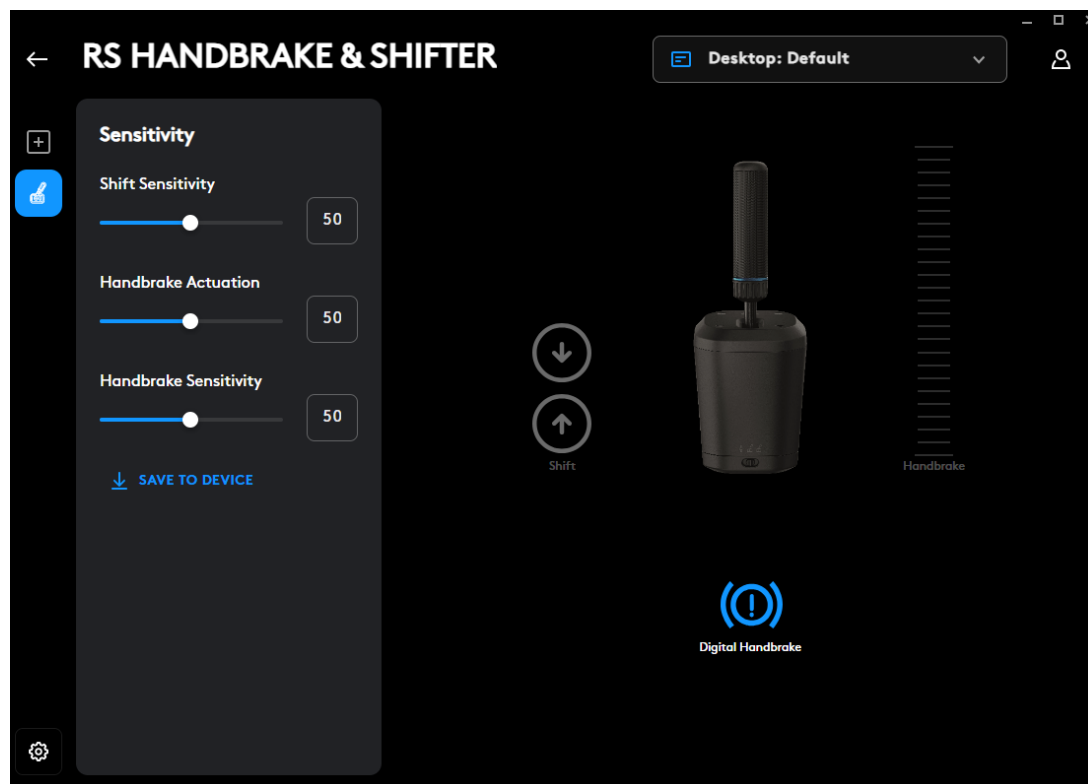

Eixo do travão de mão: ajuste da sensibilidade da curva do eixo

Valores mais baixos tornam o travão de mão menos sensível no movimento inicial; valores mais altos tornam-no mais sensível; 50 define uma resposta linear do eixo.

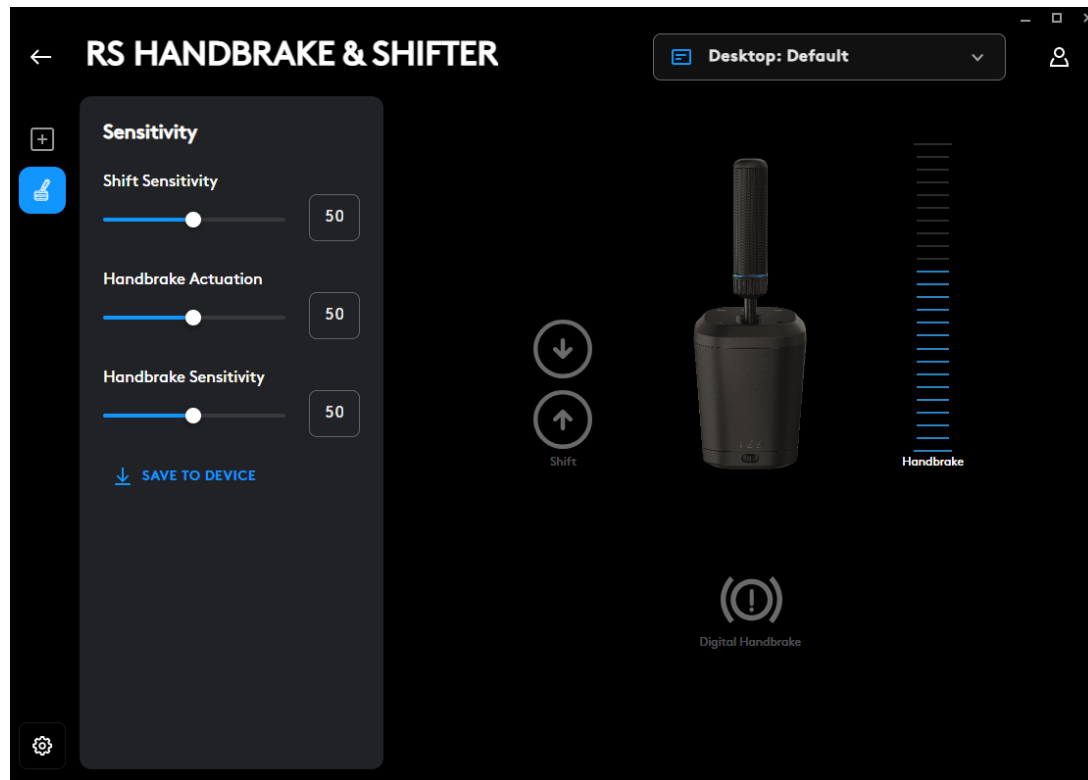

O ajuste só é possível com o software G HUB num PC. Para obter mais detalhes sobre como efetuar estes ajustes, veja o vídeo relevante no site de apoio ao cliente do Logitech G.

Guardar no dispositivo

Após ajustadas, estas definições podem ser configuradas no firmware, pelo que o produto pode ser então utilizado numa consola (através de um volante Logitech G compatível) e essas definições continuarão presentes. Clique na opção Guardar no dispositivo para executar esta ação.

ATRIBUIÇÕES

Também é possível atribuir teclas e macros às funções de mudança sequencial e travão de mão digital. O método para o fazer está em conformidade com qualquer outro dispositivo suportado no G HUB.

Perguntas?

logitechG.com/support/RS-SH

AAN EEN BUREAU BEVESTIGEN

Om het product aan je bureau te bevestigen, moet je de meegeleverde klem gebruiken. De RS Shifter & Handbrake kan zowel aan de voorkant als aan de bovenkant van de klem worden bevestigd met de meegeleverde bouten.

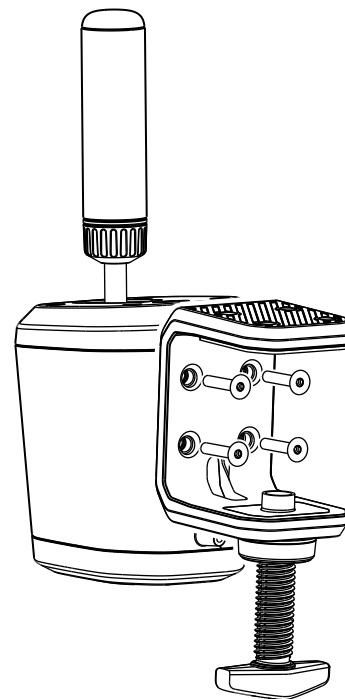

- 1 Draai de klemschroef los tot hij open is en draai hem dan verder los tot de dop eruit springt - zo wordt het veel gemakkelijker om de bouten in de body te steken en vast te draaien.

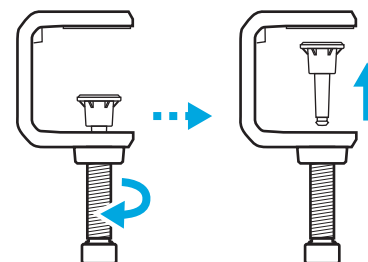

- 2** Plaats de klem tegen de behuizing van de versnellingspook, steek de bouten erin en draai ze vast met de bijgeleverde inbusleutel.
- 3** Plaats de dop van de klemschroef terug en druk hem in totdat je voelt dat hij vastklikt.

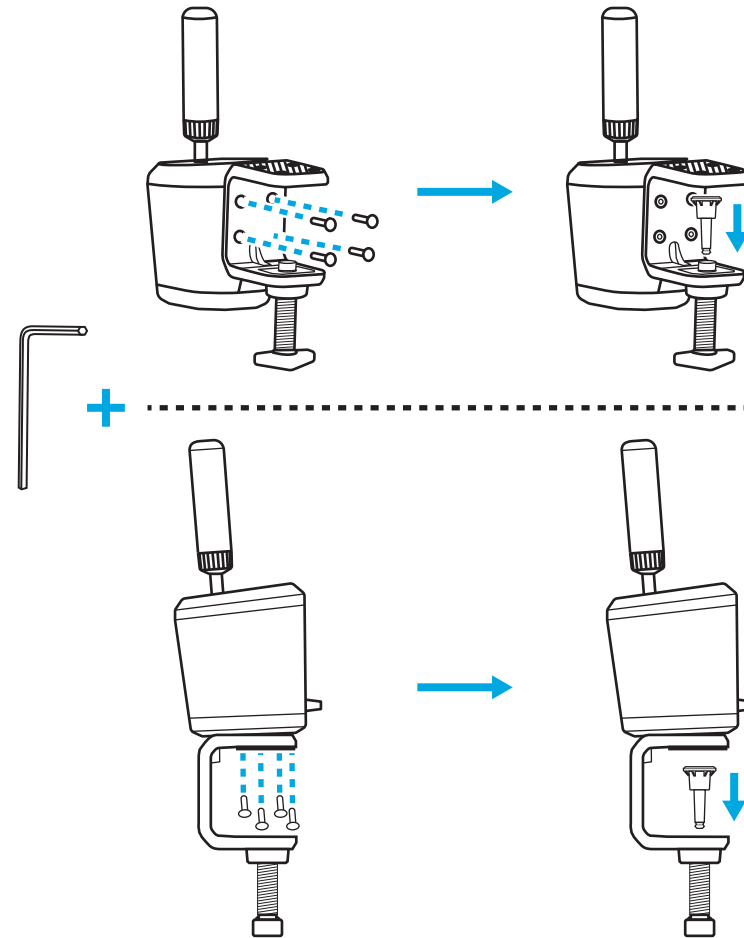

- 4** Plaats hem op je bureau en stel de klemschroef af tot hij tegen de onderkant van het bureau komt - op dit punt heb je normaal gesproken nog een volledige draai aan de klemschroef nodig voor een goede stevige bevestiging. Niet te strak aandraaien.

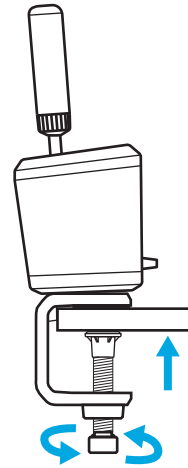
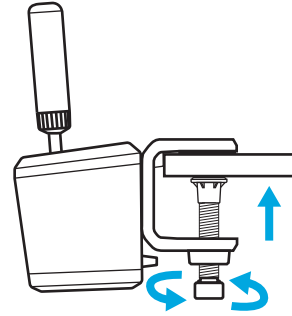

VASTMAKEN AAN EEN SIMULATIEOPSTELLING

Je kunt de meegeleverde bouten gebruiken om een plaat op de meeste simulatieopstellingen te bevestigen. Naast de tafelklem, is ook bevestiging aan de onderkant of achterkant van de RS Shifter & Handbrake mogelijk.

Afhankelijk van de dikte van de plaat waaraan je het product bevestigt, kunnen sluitringen (niet meegeleverd) nodig zijn om ervoor te zorgen dat de bouten niet te ver binnen de behuizing van je product komen. Volg deze richtlijn om ervoor te zorgen dat het product niet wordt beschadigd.

Waarbij T = de dikte van de plaat waarop je de versnellingspook bevestigt en 20mm het maximum is dat een bout in het product mag steken.

Als je bijvoorbeeld een 4 mm dikke plaat hebt, dan mag de bout niet langer zijn dan 24 mm (4 mm + 20 mm = 24 mm). Als je langere bouten gebruikt, moet je sluitringen van de juiste maat gebruiken om te zorgen dat de bout minder ver in het product uitsteekt.

Opmerking: als je meer dan één RS Shifter & Handbrake aan je uitrusting wilt bevestigen, kun je de bureauklem ook gebruiken voor verschillende configuraties.

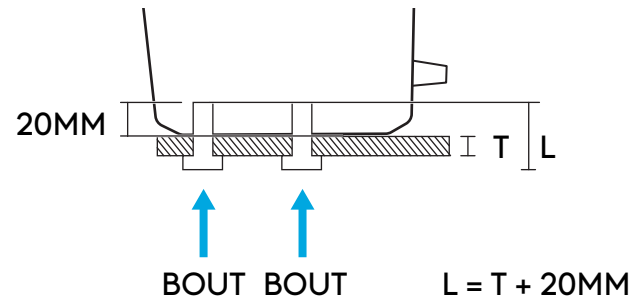
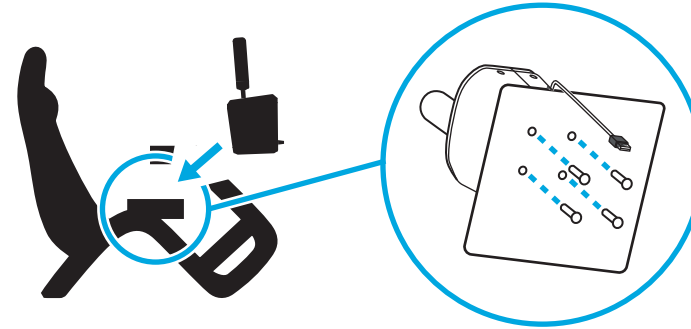

DE HANDGRIEP BEVESTIGEN EN UITLEG VAN DE MODI

Steek de hendel in het juiste gat, afhankelijk van de modus waarin je de RS Shifter & Handbrake wilt gebruiken.

- Het gat in het midden van het product, blauw omlijnd, is voor de modus sequentieel schakelen.
- Het gat naar achteren is voor de handrem-modi

Schroef de handgreep in het gewenste gat tot het helemaal vastzit - blijf draaien tot de handgreep stopt. Als je de handgreep niet volledig vastdraait, kan dit leiden tot schade aan het product of een onjuiste werking.

Met de schakelaar aan de voorkant van het product kun je de gewenste werkingsmodus selecteren.

Sequentieel schakelen  - gebruikt voor de sequentiële modus.

Digitale handrem  - een modus waarbij op een door de gebruiker te definiëren punt in de beweging van de handrem een druk op een knop kan worden verzonden. Dit kan nodig zijn bij bepaalde titels waar een handrem-as niet wordt ondersteund.

Handrem-as  - een volledig analoge, proportionele handrem-as.

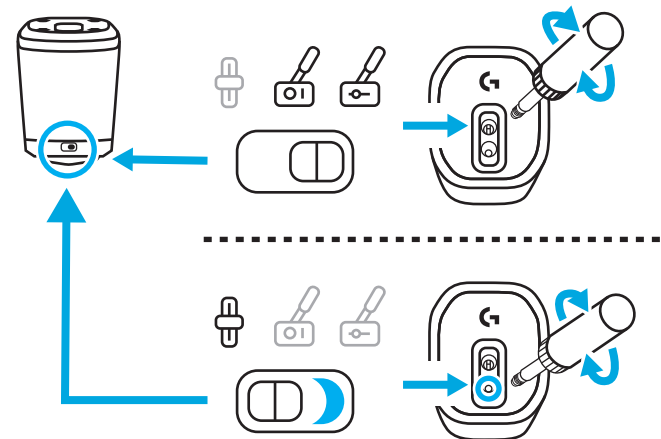
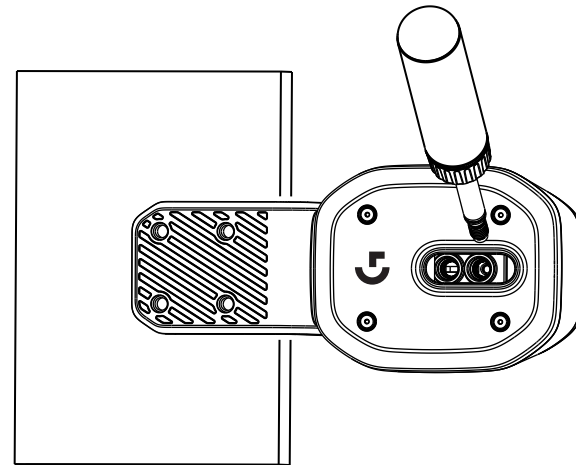

AANPASSING VAN DE HOOGTE VAN DE HANDGREEP





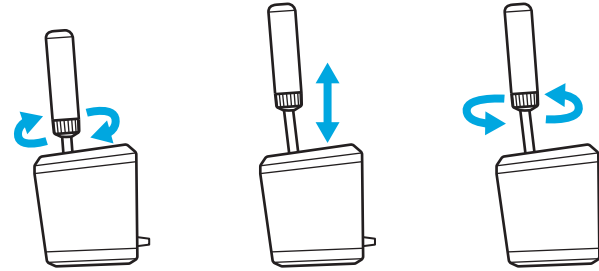





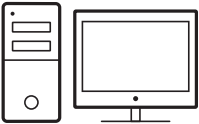







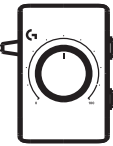

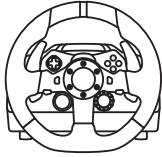

De hoogte van de handgreep kan worden aangepast door de kraag aan de onderkant los te draaien. Draai de kraag iets los, schuif de handgreep in de gewenste positie en draai dan de kraag vast om hem te vergrendelen.

Dit kan handig zijn voor verschillende posities van je bureaustoel of simulatorschakelplaat of zelfs als je twee RS Handbrake & Shifters naast elkaar gebruikt, waarbij de ene in sequentiële modus staat en de andere in handremmodus, zodat je gemakkelijk onderscheid kunt maken tussen de twee apparaten.



RS SHIFTER & HANDBRAKE INSTELLEN IN GAMES

Een handrem of sequentieel schakelen moet vaak specifiek worden ingesteld in games om het te laten werken. Dit is ook afhankelijk van op welk platform je bent en hoe het product is bevestigd. Deze tabel vat de opties samen:

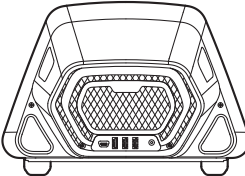
		
G29 G920 G923	   	     
PRO	       	   

Als de RS Shifter & Handbrake rechtstreeks is aangesloten op de pc werkt het als een eigen apparaat en moet het worden ingesteld in speltitels door de functies toe te wijzen via de optieschermen van de titel die je gebruikt.

Als je het stuurwiel aansluit op een stuur met een USB A-poort (zoals het Pro Racing Wheel), is er afhankelijk van de game nog steeds enige installatie vereist. Hoe dan ook: als het verbonden is met het stuurwiel, gedraagt het zich alsof het deel uitmaakt van het stuur:

- Sequentieel schakelen bedient dezelfde functies als de versnellingsregelaars op het stuurwiel
- De digitale handrem activeert de knop Circle (PlayStation) of B (Xbox/pc) van het stuurwiel.
- Handrem-as bedient de handrem-as die aanwezig is in het stuurwiel.

Als je verbinding maakt met wielen zoals de G29, G920 of G923, moet je de Logitech G Racing Adapter gebruiken om de USB-poort van de RS Handbrake & Shifter aan te passen aan de analoge 9-pins poort die wordt gebruikt voor de schakelfunctie van die wielen. Omdat deze sturen niet zijn ontworpen voor een handrem of sequentiële versnellingspook, is de functionaliteit niet zo compleet als wanneer je ze rechtstreeks aansluit op een pc of een USB A-stuurwiel. Sommige titels kunnen deze manier van werken niet ondersteunen, omdat ze niet de mogelijkheid hebben om de versnellingsfuncties opnieuw toe te wijzen.

Een lijst met ondersteunde titels kun je vinden op logitechG.com/support/RS-SH

BESTURINGSELEMENTEN TOEWIJZEN IN GAMES

Elke game kan iets verschillen in de exacte methode voor het toewijzen van besturingselementen, maar hetzelfde basisparadigma is van toepassing:

- 1** Zoek het scherm met besturingsopties van de game
- 2** Navigeer naar de functie die je opnieuw wilt toewijzen
- 3** Vertel de game dat je de besturing opnieuw wilt toewijzen. De methode hiervoor verschilt per game en platform - het kan door:
 - a Druk op de selectieknop (meestal de kruis- of A-knop) op het stuurwiel
 - b Klikken of dubbelklikken met de muis (alleen pc)
 - c Druk op Return op het toetsenbord (alleen pc)
- 4** Nu wacht de game tot je op het deel van de controller drukt/beweegt dat je wilt toewijzen - doe dit en de game registreert deze beweging en geeft de toewijzing weer.

Meer informatie hierover kun je vinden door de ondersteuningsvideo's te bekijken op de Logitech ondersteuningssite via deze link: logitechG.com/support/RS-SH

INSTELLINGEN OP CONSOLE VOOR G29, G920, G923 MET BEHULP VAN DE LOGITECH G RACING ADAPTER

Aangezien er in de G29, G920 en G923 geen ondersteuning is geïntegreerd voor een sequentiële versnellingspook of handrem, is de enige manier om de RS Handbrake & Shifter in te schakelen het gebruik van de Racing Adapter (apart verkrijgbaar).

- 1** Sluit het product aan op de USB-poort van de Racing Adapter.
- 2** Sluit de 9-pins kabel die bij de Racing Adapter is geleverd aan op de schakelpoort aan de onderkant van je stuurwiel.
- 3** Sluit het andere uiteinde van de 9-pins kabel aan op de juiste 9-pins aansluiting op de Racing Adapter.

OPMERKING: de modus Handrem-as wordt in deze configuratie niet ondersteund.

Zodra je bent aangesloten, moet je de besturingselementen in je games opnieuw toewijzen zoals aangegeven in het gedeelte Besturingselementen toewijzen in gametitels in deze handleiding. Als de adapter wordt aangesloten via de poort van de versnellingspook met 6 versnellingen op de sturen, zullen de functies van sequentieel schakelen en de digitale handrem de bestaande schakelposities als volgt nabootsen:

Sequentieel opschakelen: 3e versnelling

Sequentieel terugschakelen: 4e versnelling

Digitale handrem: 6e versnelling

Het is niet mogelijk om de Driving Force Shifter te bedienen wanneer je de RS Shifter & Handbrake in deze configuratie gebruikt, omdat de shifterpoort niet beschikbaar is; het is ook niet mogelijk om er meer dan één te bedienen.

OPMERKING: sommige games ondersteunen deze configuratie nog steeds niet als ze geen methode hebben om de schakelfuncties opnieuw toe te wijzen. Een lijst met ondersteunde titels is te vinden op de ondersteuningssite op logitechG.com/support/RS-SH

INSTELLINGEN VAN DE RS SHIFTER & HANDBRAKE AANPASSEN MET G HUB

Met het instellingenschermb in G HUB kun je aanpassingen maken en testen terwijl je ze maakt. Elk van de modi op het product kan als volgt worden aangepast:

Sequentieel schakelen: pas het activeringspunt van de schakelfunctie aan.

De relevante schakelfunctie gaat branden wanneer deze wordt geactiveerd.

Lagere waarden brengen het schakelpunt verder weg van het midden; hogere waarden brengen het dichterbij.

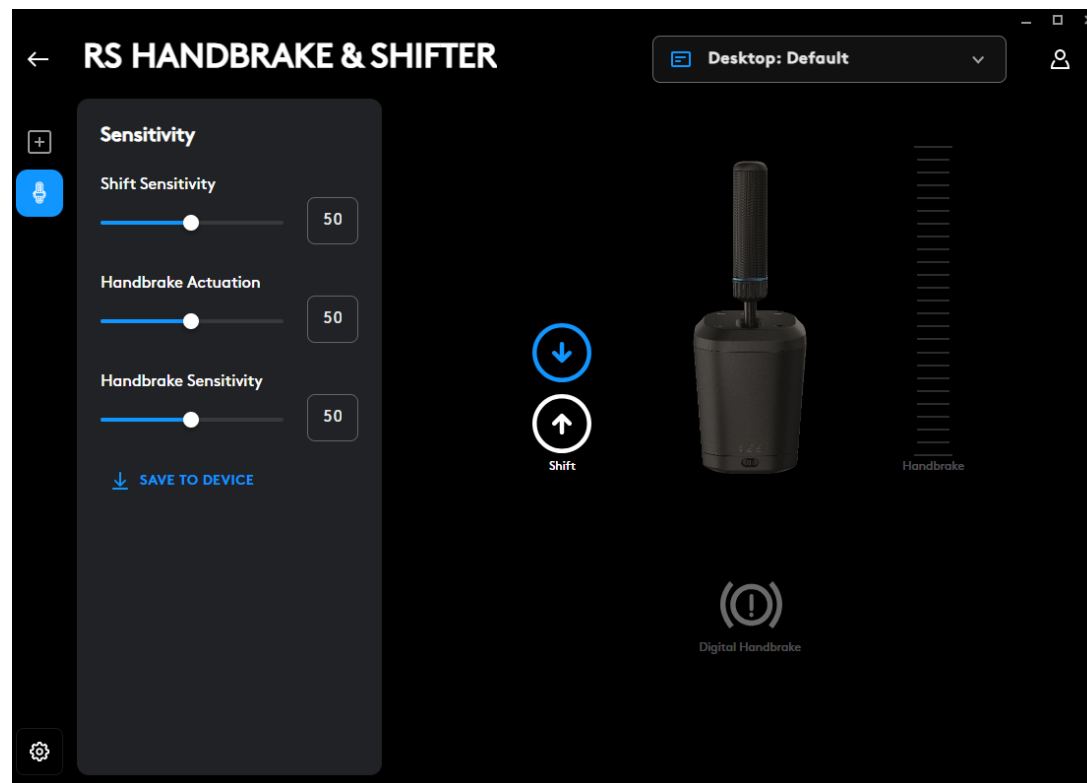

Digitale handrem: stel het activeringspunt van de "knop" van de digitale handrem in.

Het handrempictogram gaat branden als het activeringspunt wordt bereikt.

Lagere waarden brengen het digitale handrem-activeringspunt verder weg van het begin van de beweging van de hendel; hogere waarden brengen het dichterbij.

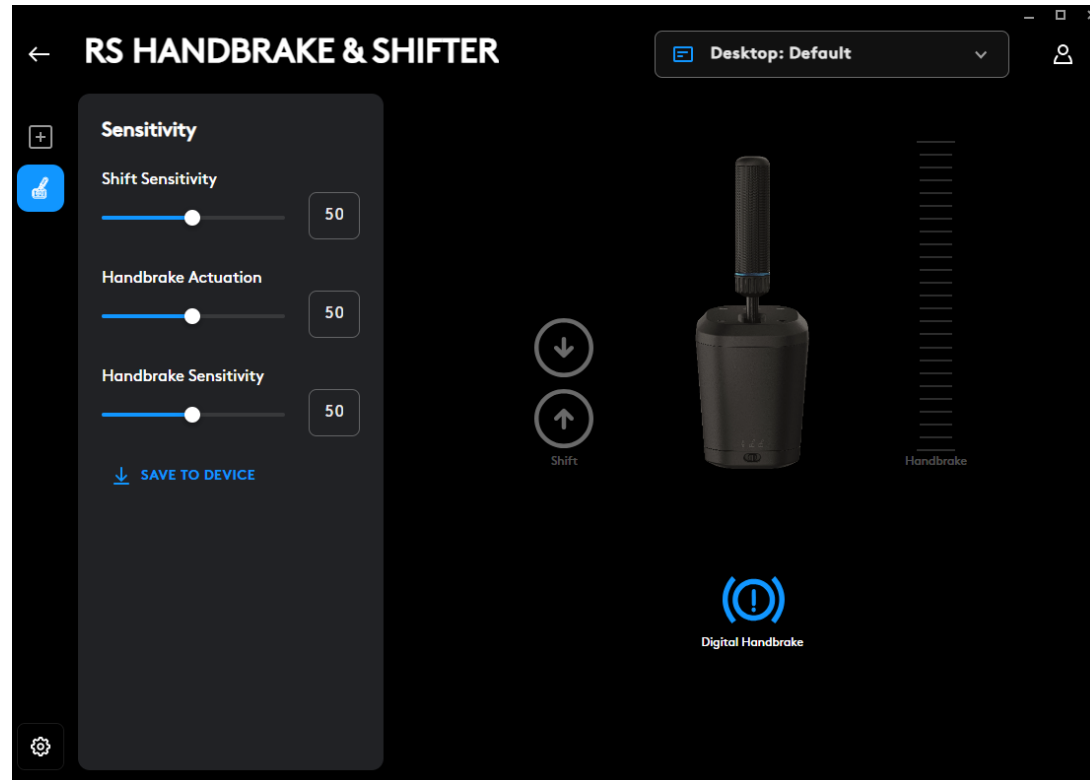

Handrem-as: aanpassing van de gevoeligheid van de ascurve

Lagere waarden maken de handrem minder gevoelig bij de eerste beweging; hogere waarden maken hem gevoeliger; 50 stelt een lineaire asrespons in.

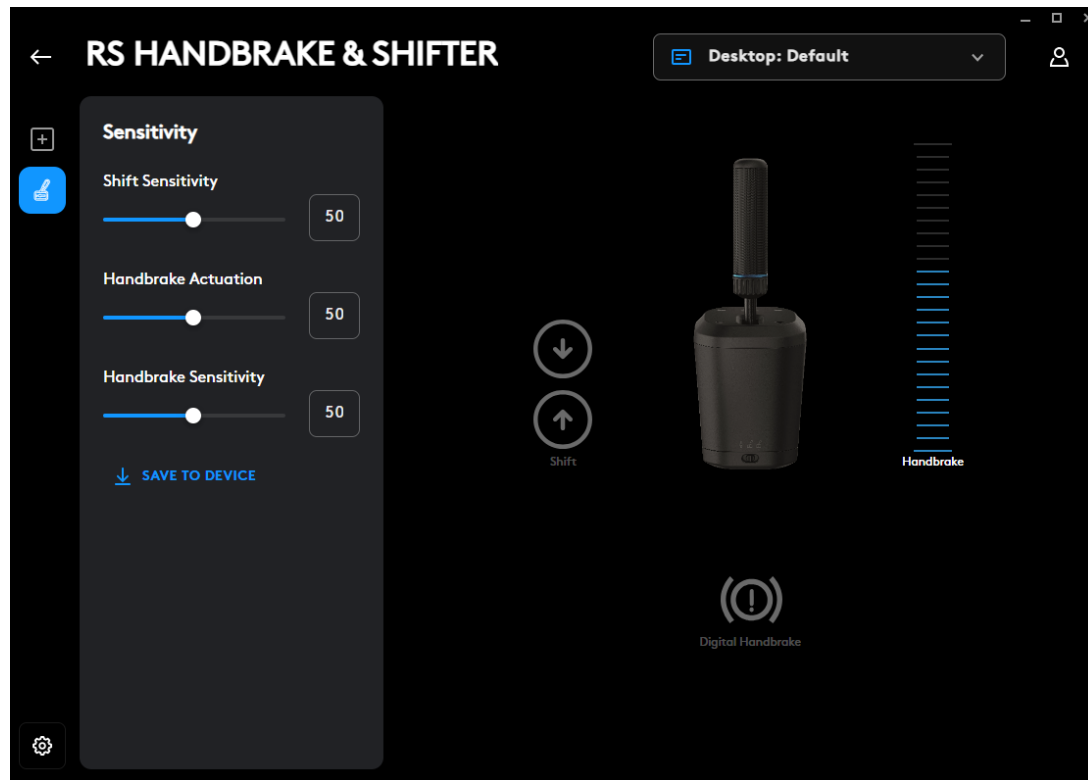

Aanpassing is alleen mogelijk met de G HUB-software op een pc. Meer details over het uitvoeren van deze aanpassingen kun je vinden door de betreffende video op de Logitech G-ondersteuningsite te bekijken.

Opslaan op apparaat

Zodra deze instellingen zijn aangepast, kunnen ze worden ingesteld in de firmware, zodat het product vervolgens kan worden gebruikt op een console (via een compatibel Logitech G-stuurwiel) en deze instellingen nog steeds aanwezig zijn. Klik op de optie Opslaan op apparaat om deze actie uit te voeren.

TOEWIJZINGEN

Het is ook mogelijk om toetsaanslagen en macro's toe te wijzen aan de functies sequentieel schakelen en digitale handrem. De methode om dit te doen is vergelijkbaar met die voor elk ander apparaat dat wordt ondersteund in G HUB.

Vragen?

logitechG.com/support/RS-SH

FASTSÄTTNING PÅ ETT SKRIVBORD

För att fästa produkten på ditt skrivbord måste du använda den medföljande klämman. RS Shifter & Handbrake kan fästas antingen framtill eller upptill på klämman med hjälp av de medföljande bultarna.

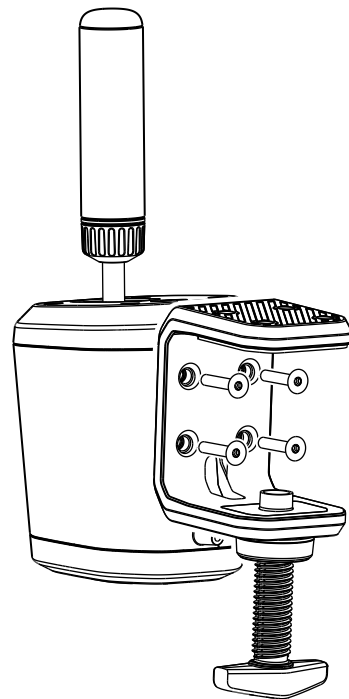

- 1 Skruva loss klämskruven tills den är öppen och fortsatt sedan att skruva loss tills locket hoppar ut – på så sätt blir det mycket lättare att sätta i och dra åt bultarna i huset.

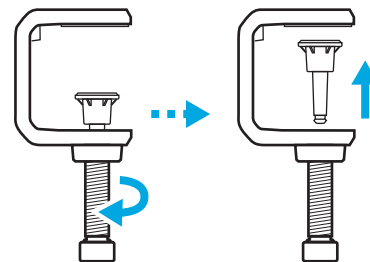

2 Placera klämman mot växelspakets kropp.
Sätt i och dra åt bultarna med hjälp av den medföljande sexkantsnyckeln.

3 Sätt tillbaka locket på klämskruven och tryck in det tills du känner att det klickar på plats.

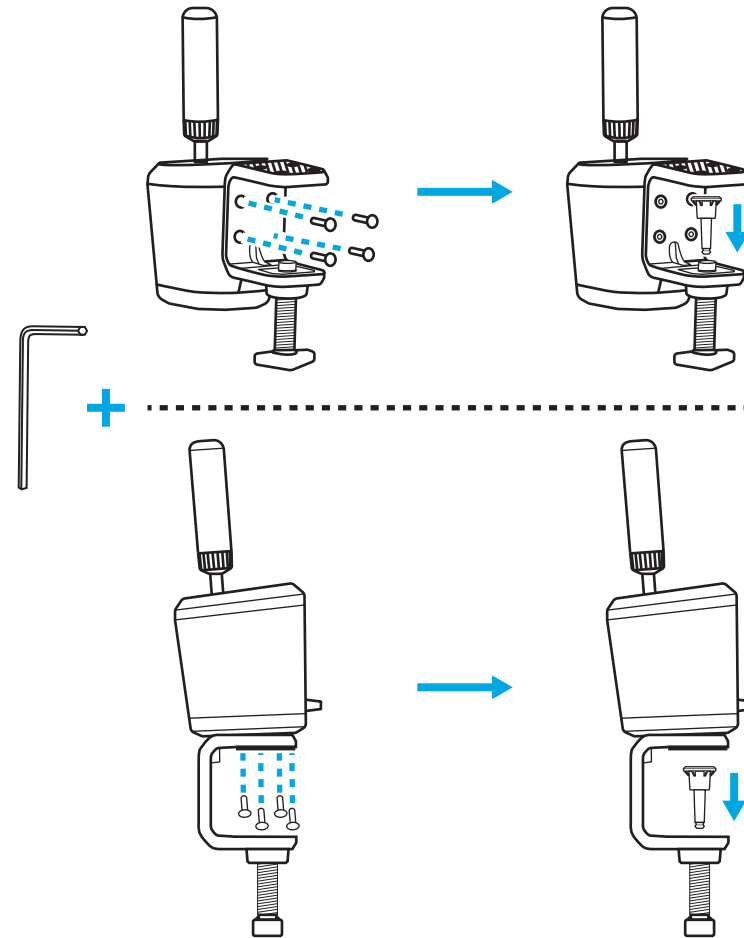

- 4** Placera på skrivbordet och justera klämskruven tills den når skrivbordets undersida – nu behöver du normalt bara ett helt varv till på klämskruven för att säkerställa en bra och solid fastsättning. Dra inte åt för hårt.

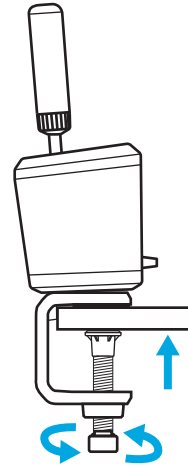
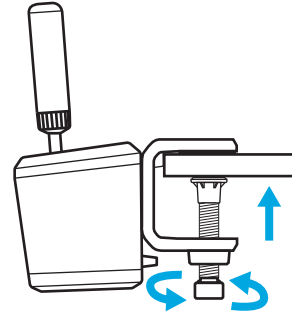

ANSLUTNING TILL SIMULATORUTRUSTNING

Du kan använda de medföljande bultarna för att fästa på en platta på de flesta simulatorutrustningar. På samma sätt som med bordsklämman går det att fästa RS Shifter & Handbrake på undersidan eller baksidan.

Beroende på tjockleken på den platta som du fäster på kan brickor (ingår ej) behövas för att säkerställa att bultarna inte går för långt in i produktens hölje. Följ dessa riktlinjer så att du inte skadar produkten.

T = tjockleken på den platta som du fäster växelspaken på och 20 mm är hur långt en bult maximalt kan tillåtas skruvas in i produkten.

Om du t.ex. har en 4 mm tjock platta får bulten inte vara längre än 24 mm ($4 \text{ mm} + 20 \text{ mm} = 24 \text{ mm}$). Om längre bultar används måste brickor av lämplig storlek användas för att minska hur långt bulten tränger in i produkten.

Observera: vill du fästa mer än en RS Shifter & Handbrake på din rigg kan bordsklämman också användas för olika konfigurationer.

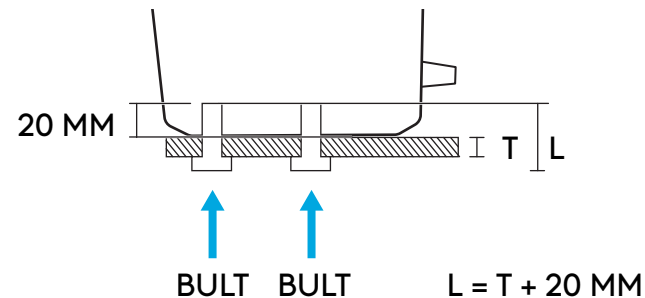
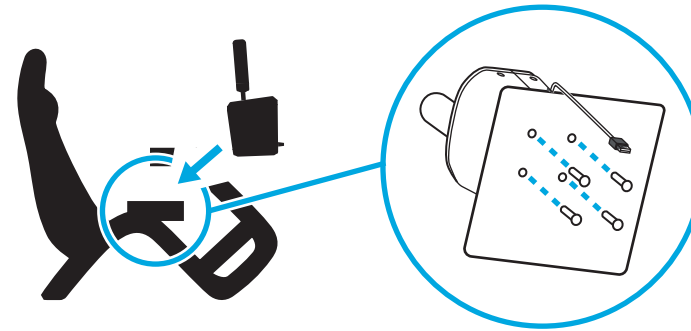

FÄSTA HANDTAGET OCH FÖRKLARING AV LÄGENA

För in handtaget i rätt hål beroende på vilket läge du vill använda RS Shifter & Handbrake i.

- Hålet i mitten av produkten, som är markerat med blått, är för sekvensväxlingsläget
- Hålet längst bak är för handbromslägena

Skruva in handtaget i önskat hål tills det är helt åtdraget – fortsätt att vrida tills handtaget stannar. Om handtaget inte dras åt helt kan det leda till skador på produkten eller felaktig funktion.

Med strömbrytaren på produktens framsida kan du välja önskat driftläge.

Sekvensväxling  – används för sekvensväxlingsläget.

Digital handbroms  – ett läge där en knapptryckning kan skickas vid en användardefinierad punkt i handtagets rörelse. Detta kan behövas i vissa spel där en handbromsaxel inte stöds.

Handbromsaxel  – en helt analog, proportionell handbromsaxel.

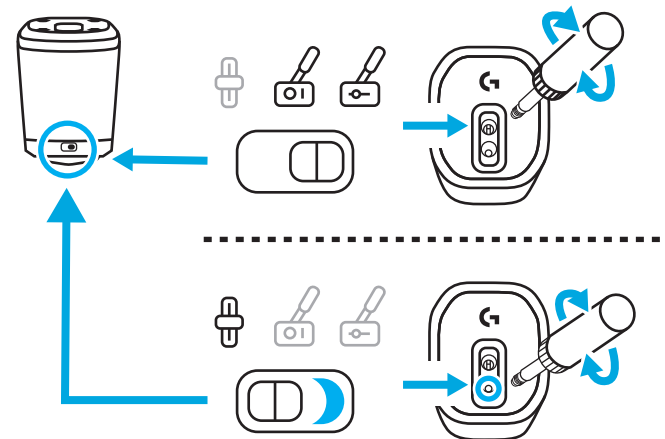
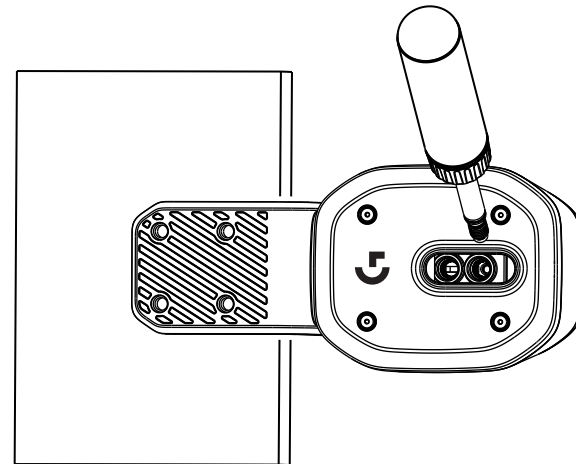

JUSTERING AV HANDTAGETS HÖJD

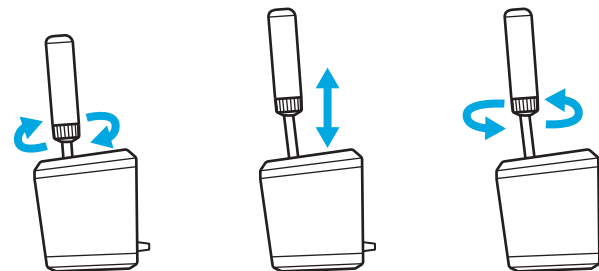

Handtagets höjd kan justeras genom att lossa på kragen vid dess bas. Lossa kragen något, skjut handtaget till önskat läge och dra sedan åt kragen för att låsa fast den.

Detta kan vara bra för att möjliggöra olika positioner på skrivbordet eller simulatorriggens växlingsplatta eller till och med använda två RS Handbrake & Shifter sida vid sida, med en i sekvensläge och den andra i handbromsläge, så att det blir lättare att skilja mellan de två enheterna.

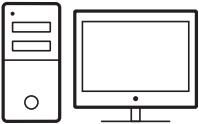

STÄLLA IN RS HANDBROMS OCH VÄXELSPAK I SPEL

En handbroms eller en sekventiell växelspak kan ofta behöva en viss specifik inställning i ett spel för att fungera. Detta varierar också beroende på vilken plattform du befinner dig på och hur produkten är ansluten. I denna tabell sammanfattas alternativen:

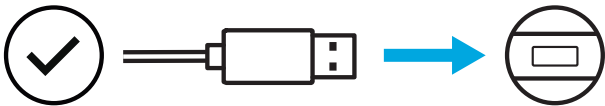
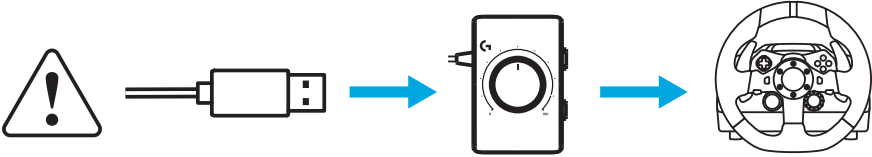
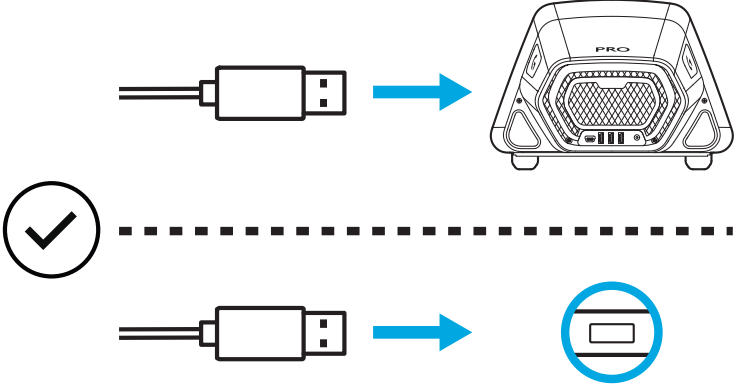
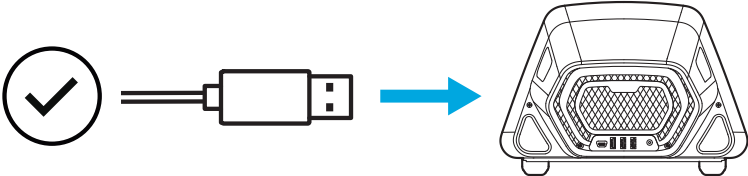
		
G29 G920 G923		
PRO		

När RS Shifter & Handbrake ansluts direkt till datorn fungerar den som en egen enhet och måste konfigureras i speltitlar genom att funktionerna tilldelas via alternativskärmarna i den titel du använder.

När du ansluter till en ratt med en USB A-port (i t.ex. Pro Racing Wheel) kan det fortfarande krävas en del inställningar, beroende på spelet. När den är ansluten till ratten fungerar den som om den vore en del av ratten:

- Sekvensväxlingen har samma funktioner som rattväxlarna
- Digital handbroms aktiverar rattens Circle-knapp (PlayStation) eller B-knapp (Xbox/PC)
- Handbromsaxeln aktiverar den handbromsaxel som finns i ratten

Vid anslutning till rattar som G29, G920 eller G923 krävs Logitech G Racing Adapter för att anpassa USB-porten som används på RS Handbrake & Shifter till den analoga 9-stiftsporten som används för växling med dessa rattar. Eftersom dessa rattar inte är konstruerade för handbroms eller sekventiell växling är funktionaliteten inte lika fullständig som när de ansluts direkt till en PC eller en USB A-ratt. Vissa spel kommer inte att kunna stödja detta driftläge eftersom de inte har möjlighet att omfördela växelfunktionerna.

En lista över spel som stöds finns på logitechG.com/support/RS-SH

TILLDELA KONTROLLER I SPEL

Varje spel kan skilja sig något åt när det gäller den exakta metoden för att tilldela kontroller, men samma grundläggande paradigmer gäller:

- 1** Hitta skärmen för kontrollalternativ i spelet
- 2** Navigera till den funktion som du vill omfördela
- 3** Meddela spelet att du vill omfördela kontrollen. Metoden för detta skiljer sig åt mellan spel och plattformar – det kan vara genom att:
 - a Tryck på valknappen (vanligtvis kors- eller A-knappen) på ratten
 - b Klicka eller dubbelklicka med musen (endast PC)
 - c Tryck på returknappen på tangentbordet (endast PC)
- 4** I detta läge väntar spelet på att du ska trycka på/flytta den del av kontrollen som du vill tilldela – gör det så registrerar spelet denna rörelse och visar omfördelningen.

Mer information om detta finns i supportvideorna på Logitechs supportwebbplats på den här länken: logitechG.com/support/RS-SH

INSTÄLLNING PÅ KONSOL FÖR G29, G920, G923 MED HJÄLP AV LOGITECH G RACING ADAPTER

Eftersom G29, G920 och G923 inte har något integrerat stöd för sekvensväxling eller handbroms är det enda sättet att aktivera RS Handbrake & Shifter att använda Racing Adapter (säljs separat).

- 1** Anslut produkten till USB-porten på Racing Adapter.
- 2** Anslut 9-stiftskabeln som medföljer Racing Adapter till växlingsporten på undersidan av din ratt.
- 3** Anslut den andra änden av 9-stiftskabeln till lämplig 9-stiftsanslutning på Racing Adapter.

OBS: handbromsaxelläget stöds inte i den här konfigurationen

När du har anslutit måste du tilldela kontrollerna i dina spel enligt anvisningarna i avsnittet Tilldela kontroller i spel i den här handboken. Eftersom adaptern ansluts via den 6-växlade växelspaksporten på rattarna kommer funktionerna för sekventiell växelspak och digital handbroms att efterlikna de befintliga växellägena, enligt följande:

Sekventiell uppväxling: Växel 3

Sekventiell nedväxling: Växel 4

Digital handbroms: Växel 6

Det går inte att använda Driving Force Shifter när RS Shifter & Handbrake används i denna konfiguration eftersom växelporten inte är tillgänglig, och det är inte heller möjligt att använda mer än en.

OBS: vissa spel kanske fortfarande inte stöder den här konfigurationen om de inte har någon metod för att omfördela växelfunktionerna. En lista över spel som stöds finns på supportwebbplatsen på logitechG.com/support/RS-SH

JUSTERA INSTÄLLNINGARNA FÖR RS VÄXELSPAK OCH HANDBROMS MED HJÄLP AV G HUB

Med inställningsskärmen i G HUB kan du justera och testa alla justeringar när du gör dem. Var och en av produktens lägen kan justeras enligt följande:

Sekventiell växelspak: justera växelfunktionens aktiveringspunkt

Den aktuella växlingsfunktionen lyser upp när den aktiveras.

Lägre värden flyttar växelspakens aktiveringspunkt längre bort från mitten. Högre värden flyttar den närmare.

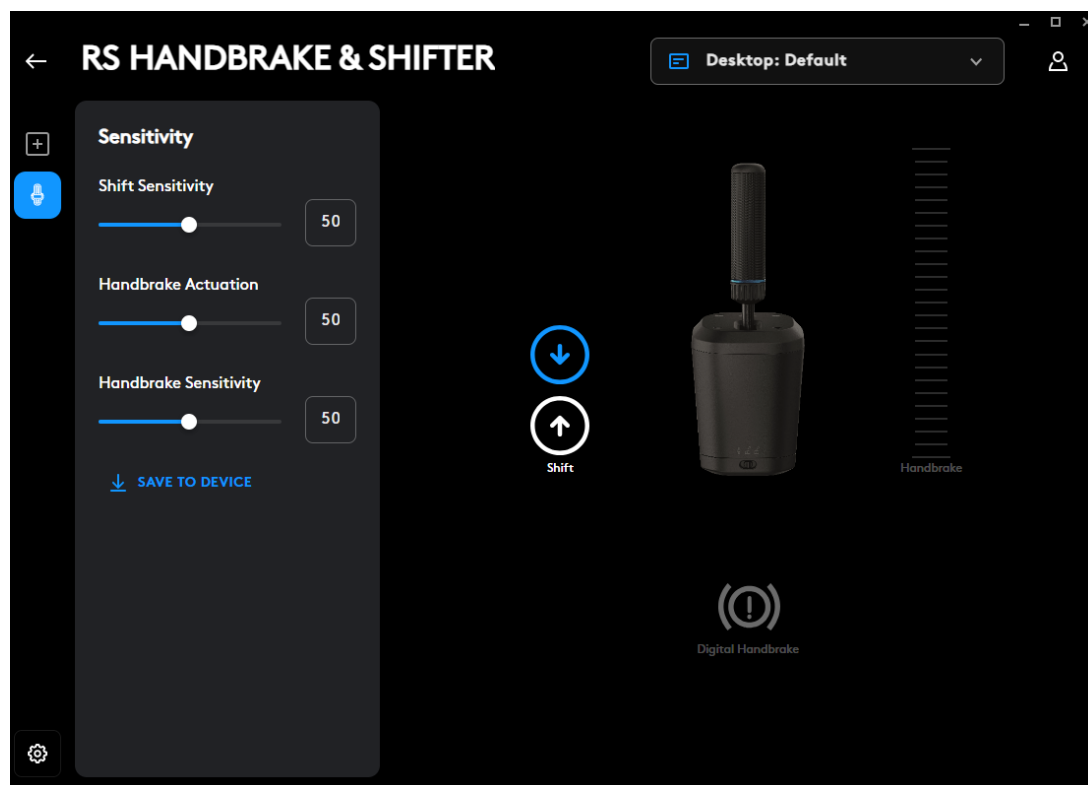

Digital handbroms: justera aktiveringspunkten för den digitala handbromsens "knapp"

Handbromssymbolen tänds när aktiveringspunkten nås

Lägre värden flyttar den digitala handbromsens aktiveringspunkt längre bort från början av spakens rörelse. Högre värden flyttar den närmare.

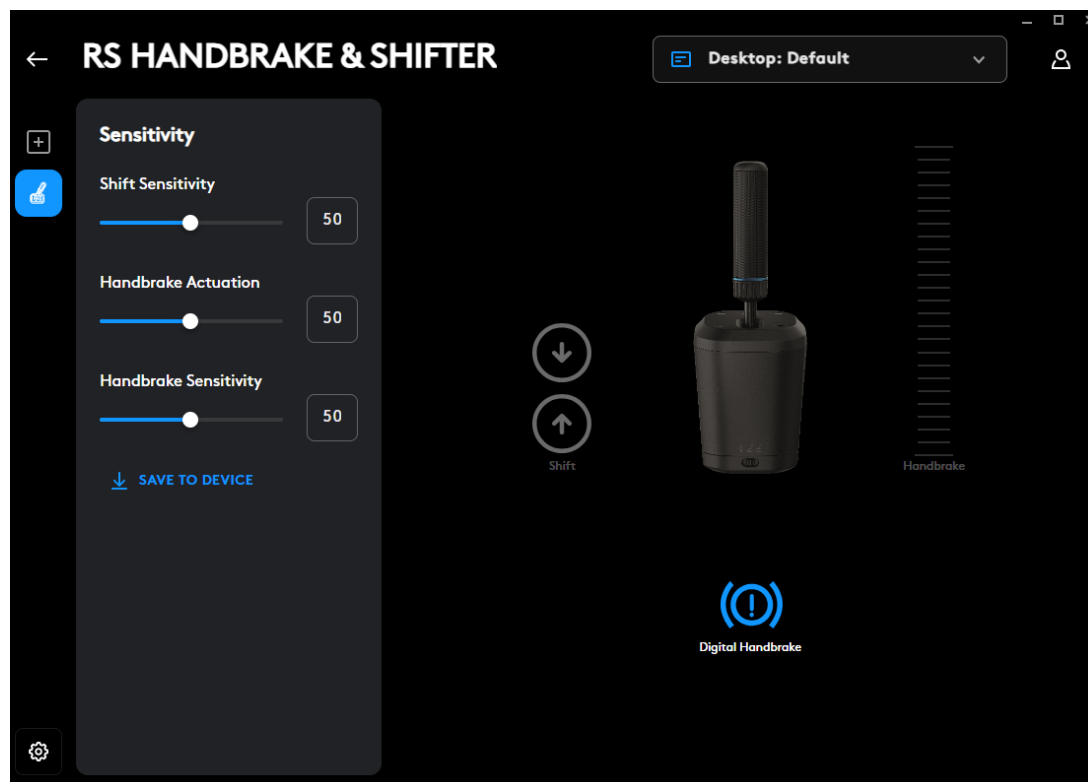

Handbromsaxel: justering av känsligheten för axelkurvan

Lägre värden gör handbromsen mindre känslig vid den första rörelsen. Högre värden gör den känsligare. Värdet 50 ger en linjär axelrespons.

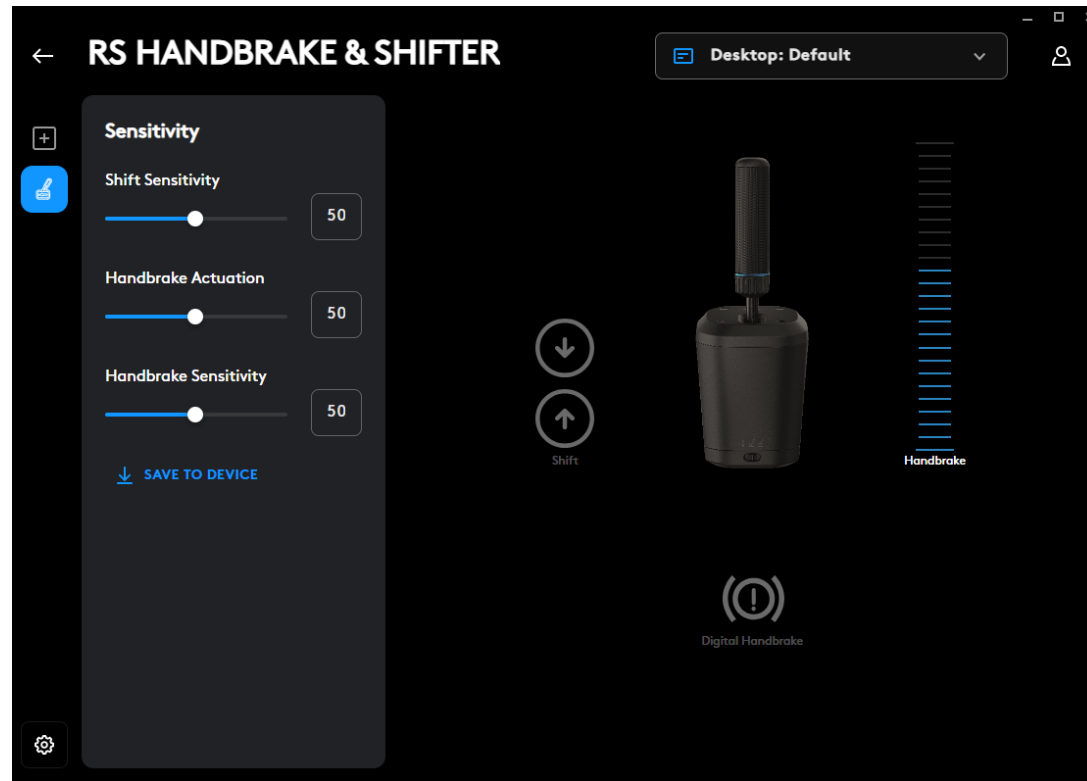

Justering är endast möjlig med hjälp av programvaran G HUB på en PC. Mer information om hur du utför dessa justeringar kan du få genom att titta på den relevanta videon på Logitech G:s supportsidea.

Spara till enhet

När dessa inställningar har justerats kan de ställas in i den inbyggda programvaran, så att produkten sedan kan användas på en konsol (via en kompatibel Logitech G-ratt) och dessa inställningar kommer fortfarande att finnas kvar. Klicka på alternativet Spara till enhet för att utföra denna åtgärd.

TILLDELNINGAR

Det är också möjligt att tilldela knapptryckningar och makron till funktionerna för sekventiell växling och digital handbroms. Metoden för att göra detta är i linje med alla andra enheter som stöds i G HUB.

Har du frågor?

logitechG.com/support/RS-SH

FASTGØRELSE TIL ET SKRIVEBORD

Hvis produktet skal fastgøres til dit skrivebord, skal du bruge den medfølgende klemme. RS Handbrake & Shifter kan monteres enten foran eller øverst på klemmen ved hjælp af de medfølgende bolte.

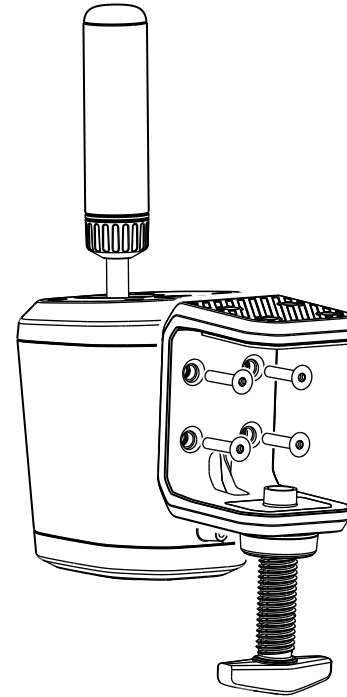

- 1 Løsn klemmeskruen, til den er åben, og fortsæt med at skrue, indtil hættens går af – det gør det meget nemmere at sætte boltene ind i enheden og spænde dem fast i enheden.

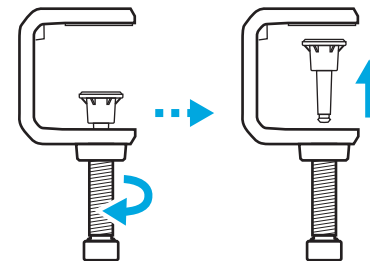

2 Placer klemmen mod gearskifteren, sæt boltene i, og spænd dem med den medfølgende unbrakonøgle.

3 Sæt hættan på klemmeskruen igen, og tryk på den, til du mærker, at den går på plads med et klik.

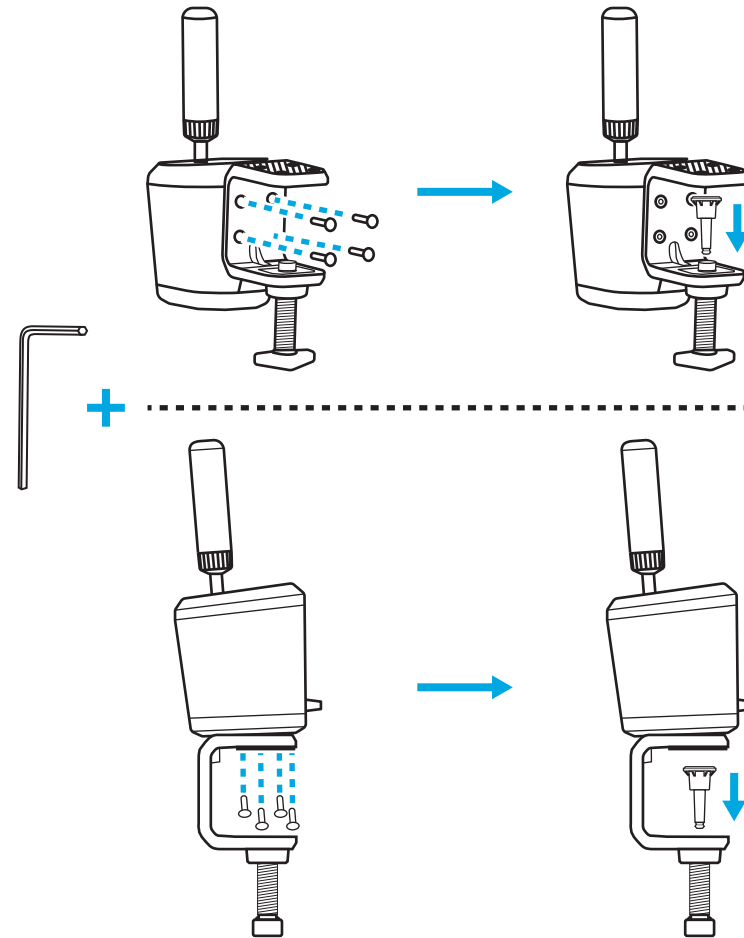

- 4** Placer den på skrivebordet, og juster klemmeskruen, til den er i kontakt med undersiden af skrivebordet – her skal du normalt kun dreje klemmeskruen en ekstra gang for at sikre en god og solid fastgørelse. Den må ikke spændes for hårdt.

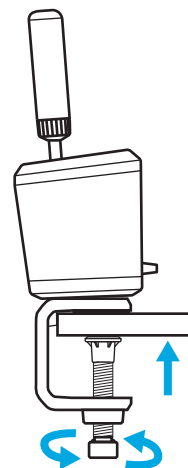
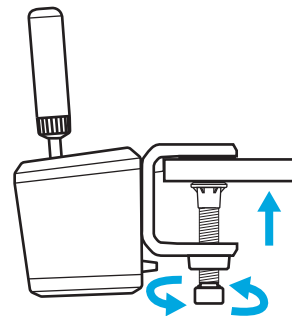

FASTGØRELSE TIL SIMULERINGSUDSTYR

Du kan bruge de medfølgende bolte til fastgørelse på en plade på det meste simuleringsudstyr. I lighed med bordklemmen er det muligt at fastgøre det til bunden eller bagsiden af RS Handbrake & Shifter.

Afhængigt af tykkelsen af den plade, enheden skal fastgøres til, kan det være nødvendigt med spændeskiver (medfølger ikke) for at sikre, at boltene ikke går for langt ind i produktets indkapsling. Følg denne vejledning for at sikre, at du ikke beskadiger produktet.

Hvor T = tykkelsen på den plade, du fastgør gearskifteren til, og 20 mm er så langt, en bolt maks. må gå ind i produktet.

Hvis du f.eks. har en 4 mm tyk plade, må bolten ikke være mere end 24 mm lang ($4 \text{ mm} + 20 \text{ mm} = 24 \text{ mm}$). Hvis der bruges længere bolte, skal der bruges spændeskiver af passende størrelse for at mindske, hvor langt boltene griber ind i produktet.

Bemærk: Hvis du vil montere mere end én RS Handbrake & Shifter på dit udstyr, kan bordklemmen også bruges til forskellige konfigurationer.

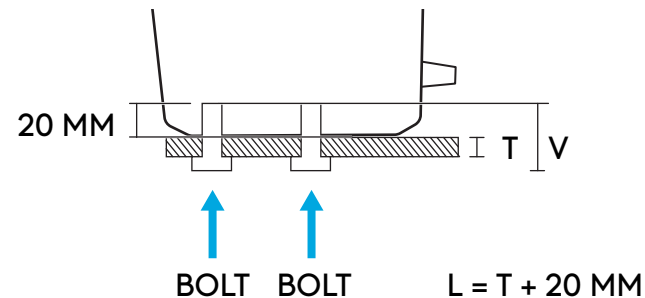
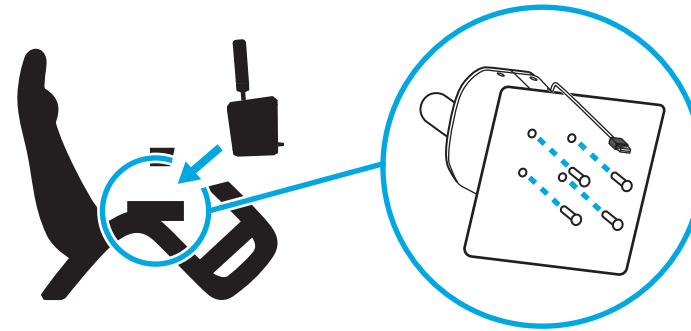

FASTGØRELSE AF HÅNDTAGET OG FORKLARING AF POSITIONER

Sæt håndtaget i det relevante hul, afhængigt af hvilken tilstand du ønsker at bruge RS Handbrake & Shifter i.

- Åbningen i midten af produktet, som er markeret med blå, er til den sekventielle gearskiftertilstand.
- Åbningen bagpå er til håndbremsens tilstande

Skru håndtaget ind i den ønskede åbning, indtil det er helt fastspændt – bliv ved med at dreje, indtil håndtaget stopper. Hvis håndtaget ikke spændes helt, kan det resultere i skader på produktet eller forkert funktion.

Du kan vælge den ønskede funktionsmåde vha. omskifteren på forsiden af produktet.

Sekventiel gearskifter  – bruges til sekventiel tilstand.

Digital håndbremse  – en tilstand, hvor der på et brugerdefineret punkt i håndtagets bevægelse kan sendes et tryk på en knap. Dette kan være nødvendigt i visse titler, hvor en håndbremseakse ikke understøttes.

Håndbremseakse  – en fuldt analog, proportional håndbremseakse.

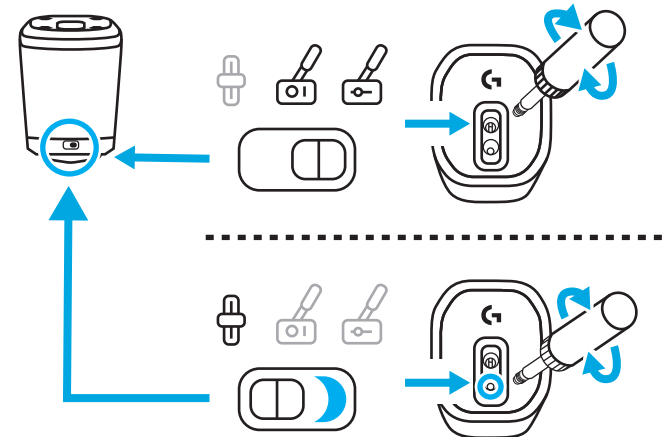
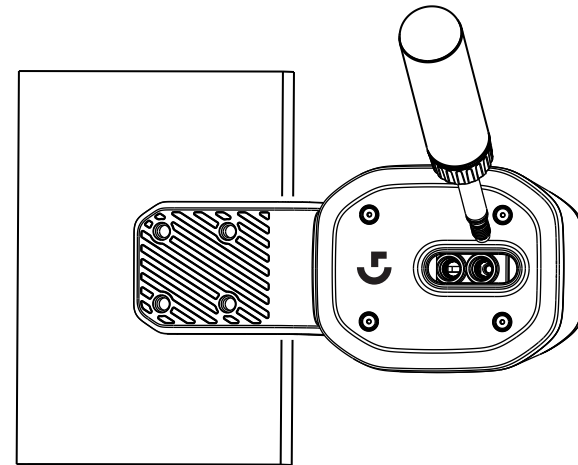

JUSTERING AF HÅNDTAGETS HØJDE





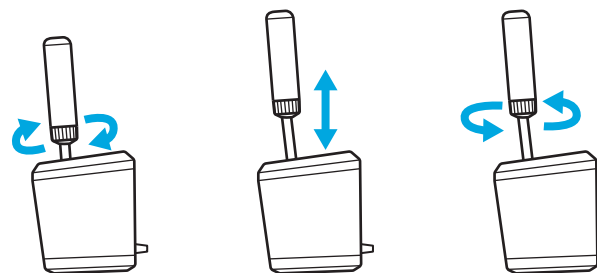





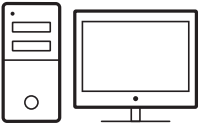







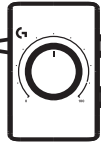

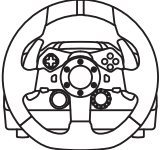

Håndtagets højde kan justeres ved at løsne kraven i bunden. Løsn kraven en smule, skub håndtaget til den ønskede position, og stram derefter kraven for at låse den på plads.

Dette kan være nyttigt for at opnå forskellige positioner på dit skrivebord eller din gearskifterplade til simuleringsudstyr, eller hvis du bruger to RS Handbrake & Shifter side om side, hvor den ene er i sekventiel tilstand og den anden i håndbremsetilstand, så det bliver lettere at skelne mellem de to enheder.



OPSÆTNING AF RS SHIFTER & HANDBRAKE I SPILTITLER

Der kan ofte være brug for en særlig opsætning i spiltitler, hvis en håndbremse eller sekventiel gearskifter skal kunne fungere. Dette varierer også, afhængigt af hvilken platform du bruger, og hvordan produktet er fastgjort. Denne tabel opsummerer mulighederne:

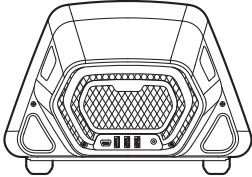
		
G29 G920 G923	   	     
PRO	        	   

Når RS Shifter & Handbrake er sluttet direkte til pc'en, fungerer den som sin egen enhed og skal indstilles i spiltitler ved at tildele funktionerne ved hjælp af indstillingsskærmene i den spiltitel, du bruger.

Ved tilslutning til et rat med en USB A-port (f.eks. Pro Racing Wheel), kan det stadig være nødvendigt med en vis opsætning, afhængigt af spillet. Uanset hvad fungerer den som en del af rattet, når den er forbundet med rattet:

- Sekventiel gearskifter har samme funktioner som gearskifterne på rattet
- Digital håndbremse aktiverer cirkelknappen (PlayStation) eller B (Xbox/PC) på rattet
- Håndbremseaksen aktiverer den håndbremseakse, der findes i rattet.

Ved tilslutning til rat som G29, G920 eller G923 skal du bruge Logitech G Racing Adapter for at tilpasse den USB-port, der bruges på RS Shifter & Handbrake, til den analoge 9-pin-port, der bruges til skiftefunktionen på disse rat. Da disse rat ikke er designet til en håndbremse eller sekventiel gearskifter, er funktionaliteten ikke så komplet, som når de er tilsluttet direkte til en pc eller et USB A-rat. Nogle titler kan ikke understøtte denne funktionsmåde, fordi de ikke kan har mulighed for at tildele gearfunktionerne igen.

Du kan se en liste over understøttede titler på logitechG.com/support/RS-SH

TILDELING AF KONTROLKNAPPER I SPILTITLER

Hver spiltitel kan variere lidt i den præcise fremgangsmåde til tildeling af kontrolknapper, men der er samme grundlæggende paradigme:

- 1** Find skærmen med kontrolindstillinger i spiltitlen
- 2** Naviger til den funktion, du vil tildele igen
- 3** Angiv i spillet, at du vil tildele kontrolknappen på ny. Fremgangsmåden til dette vil variere mellem spil og platforme – det kan være ved:
 - a Tryk på valgknappen (som regel kryds- eller A-knappen) på rattet
 - b Klik eller dobbeltklik med musen (kun pc)
 - c Tryk på tilbageknappen på tastaturet (kun pc)
- 4** På dette tidspunkt venter spiltitlen på, at du trykker på/bevæger den del af controlleren, som du vil tildele – når du gør det, bør spiltitlen registrere bevægelsen og vise den nye tildeling.

Du kan finde yderligere oplysninger om dette ved at se supportvideoerne på Logitechs supportside via dette link: logitechG.com/support/RS-SH

KONFIGURATION PÅ KONSOL TIL G29, G920, G923 VHA. LOGITECH G RACING ADAPTER

Da G29, G920 og G923 ikke har integreret understøttelse af en sekventiel gearskifter eller håndbremse, er den eneste måde at aktivere RS Handbrake & Shifter på at bruge Racing Adapter (sælges separat).

- 1** Slut produktet til USB-porten på Racing Adapter.
- 2** Tilslut kablet med 9 ben, der følger med Racing Adapter, til gearskifterporten på undersiden af rattet.
- 3** Tilslut den anden ende af kablet med 9 ben til forbindelsen til 9 ben på Racing Adapter.

BEMÆRK: Tilstanden håndbremseakse understøttes ikke i denne konfiguration.

Når du er tilsluttet, skal du tildele kontrolknapperne i dine spil igen som beskrevet i afsnittet Tildeling af kontrolknapper i spiltitler i denne vejledning. Da adapteren tilsluttes via gearskifterporten med 6 hastigheder på rattene, vil funktionerne i den sekventielle gearskifter og den digitale håndbremse efterligne de eksisterende gearskiftepositioner som følger:

Sekventielt skift op: Gear 3

Sekventielt skift ned: Gear 4

Digital håndbremse: Gear 6

Det er ikke muligt at betjene Driving Force-gearstangen, når man bruger RS Handbrake & Shifter i denne konfiguration, da gearstangsporten ikke er tilgængelig. Det er heller ikke muligt at betjene mere end én.

BEMÆRK: Nogle spiltitler understøtter muligvis stadig ikke denne konfiguration, hvis de ikke har nogen metode til at tildele gearskiftefunktionerne igen. Du kan se en liste over understøttede titler på supportsiden på logitechG.com/support/RS-SH

JUSTERING AF INDSTILLINGER FOR RS SHIFTER & HANDBRAKE VHA. G HUB

Indstillingskærmen i G HUB giver dig mulighed for at justere og teste evt. justeringer, mens du foretager dem. Hver af produktets tilstande kan justeres på følgende måde:

Sekventiel gearskifter: Juster aktiveringspunktet i gearskiftefunktionen

Den relevante skiftefunktion lyser, når den aktiveres.

Lavere værdier flytter gearskifterens aktiveringspunkt længere væk fra midten, mens højere værdier flytter det tættere på.

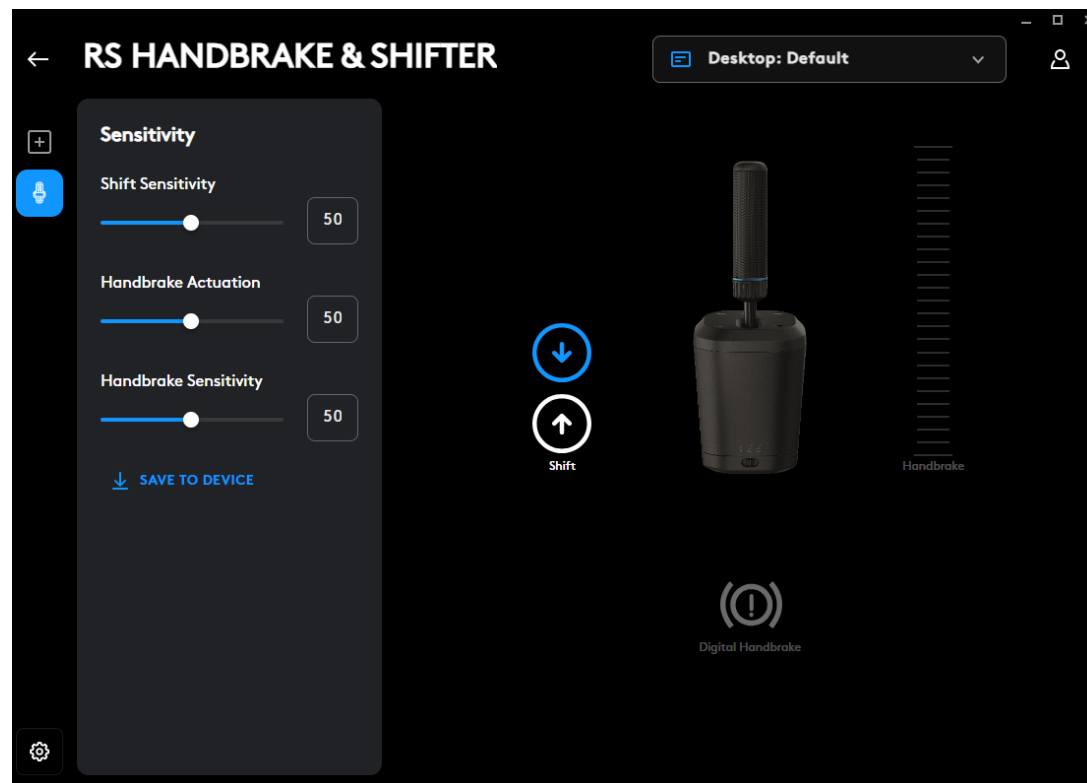

Digital håndbremse: Juster aktiveringspunktet for den digitale håndbremses "knap"

Håndbremseikonet lyser, når aktiveringspunktet er nået

Lavere værdier flytter aktiveringspunktet for den digitale håndbremse længere væk fra starten af håndtagets bevægelse, mens højere værdier flytter det tættere på.

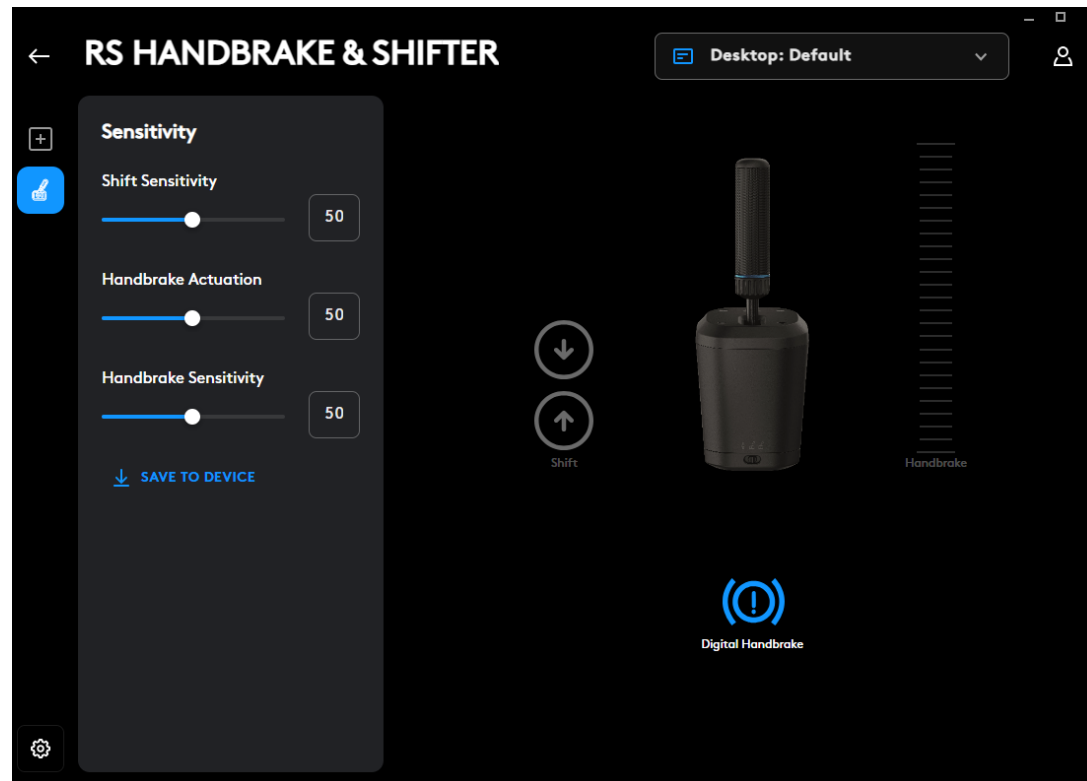

Håndbremseakse: justering af aksekurvens følsomhed

Lavere værdier gør håndbremsen mindre følsom ved den første bevægelse, mens højere værdier gør den mere følsom, og 50 angiver en lineær akserespons.

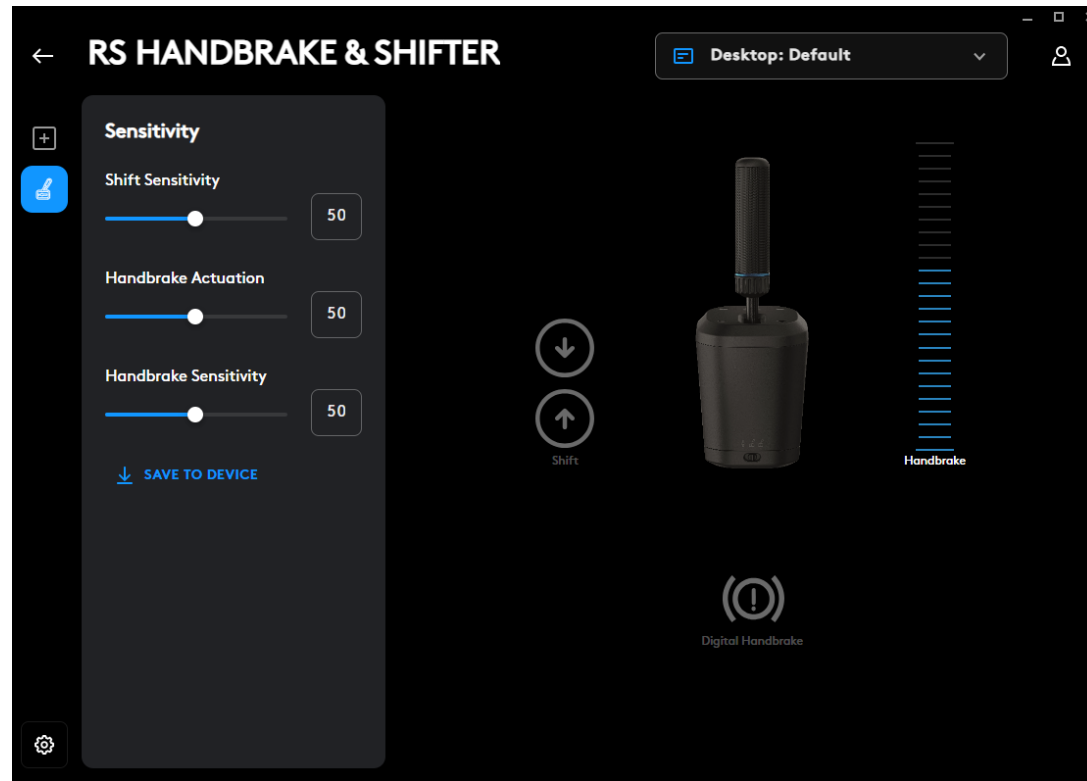

Justering er kun mulig vha. G HUB-softwaren på en pc. Du kan få flere oplysninger om, hvordan du udfører disse justeringer, ved at se den relevante video på support siden til Logitech G.

Gem på enhed

Når disse indstillinger er blevet justeret, kan de indstilles i firmwaren, så produktet derefter kan bruges på en konsol (via et kompatibelt Logitech G-rat), og disse indstillinger vil være gemt. Klik på indstillingen Gem på enhed for at udføre denne handling.

TILDELINGER

Det er også muligt at tildele tastetryk og makroer til funktionerne til sekventielle gearskift og digital håndbremse. Fremgangsmåden til dette er mere eller mindre den samme som til enhver anden enhed, der understøttes i G HUB.

Har du spørgsmål?

logitechG.com/support/RS-SH

FESTING TIL ET SKRIVEBORD

For å feste produktet til skrivebordet ditt, må du bruke den medfølgende klemmen. RS Shifter & Handbrake kan festes enten foran eller på toppen av klemmen, ved hjelp av de medfølgende boltene.

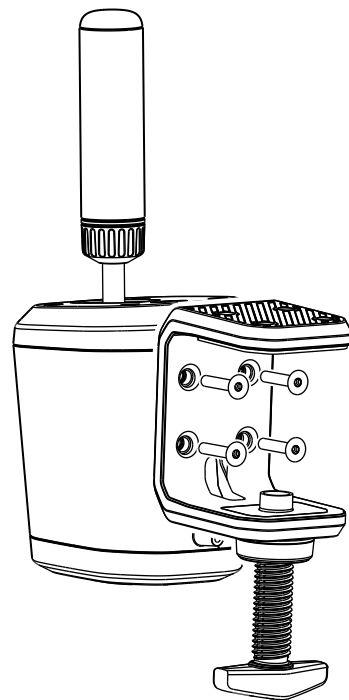

- 1 Skru ut klemmeskruen til den er åpen, og fortsett deretter å skru ut til hetten spretter ut – på denne måten blir det mye enklere å sette inn og stramme boltene i kroppen.

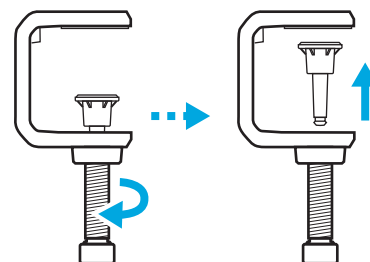

2 Plasser klemmen mot giret, sett inn og stram til boltene ved hjelp av den medfølgende sekskantnøkkelen.

3 Sett på plass hetten på klemmeskruen igjen, og trykk den inn til du kjenner at den klikker på plass.

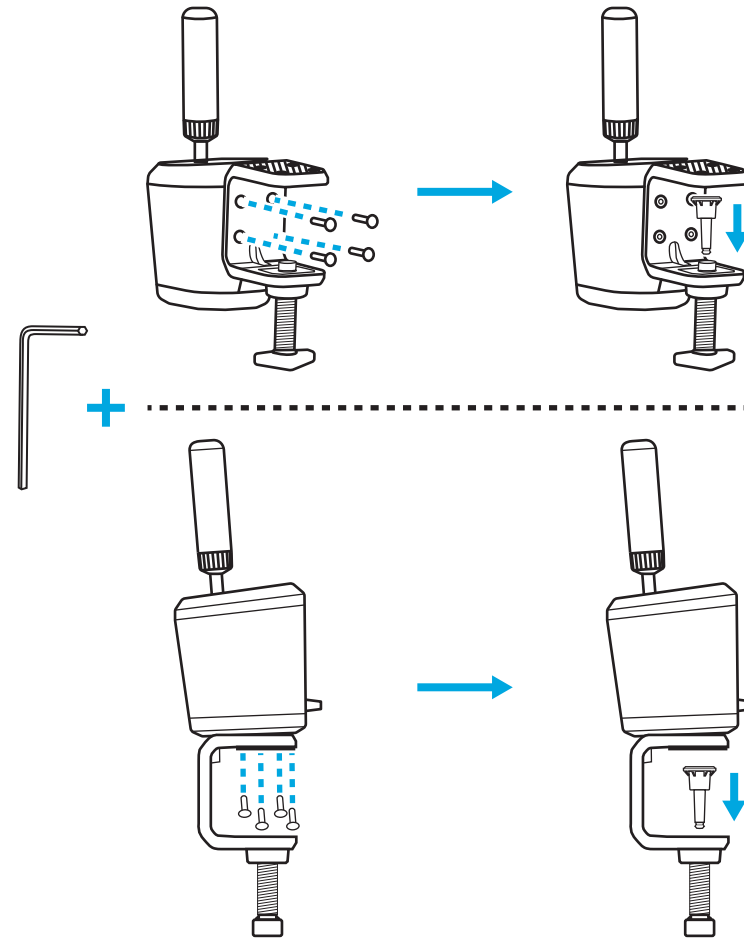

- 4** Plasser den på skrivebordet, og juster klemmeskruen til den treffer bunnen av skrivebordet – på dette punktet trenger du normalt bare å vri klemmeskruen en hel omdreining til for å sikre et godt og solid feste. Ikke stram for mye.

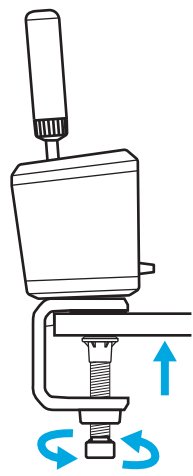
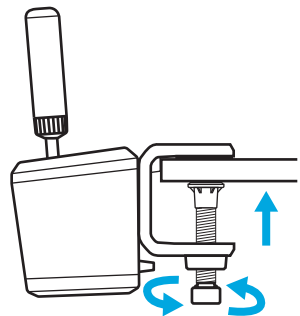

FESTING TIL EN SIMULERINGSRIGG

Du kan bruke de medfølgende boltene til å feste til en plate på de fleste simuleringsrigger. I likhet med bordklemmen er det mulig å feste den på undersiden eller baksiden av RS Shifter & Handbrake-kroppen.

Avhengig av tykkelsen på platen du fester til, kan det være nødvendig med skiver (medfølger ikke) for å sikre at boltene ikke går for langt inn i produktets hylse. Følg disse retningslinjene for å sikre at du ikke skader produktet.

Der T = tykkelsen på platen du fester giret til, og 20 mm er det maksimale inngrepet en bolt kan ha på innsiden av produktet.

Hvis du for eksempel har en 4 mm tykk plate, kan boltene ikke være mer enn 24 mm lang ($4 \text{ mm} + 20 \text{ mm} = 24 \text{ mm}$). Hvis du bruker lengre bolter, må du bruke skiver av passende størrelse for å redusere hvor langt boltene stikker inn i produktet.

Merk: Hvis du vil feste mer enn én RS Shifter & Handbrake til riggen din, kan bordklemmen også brukes til å tilpasse ulike konfigurasjoner.

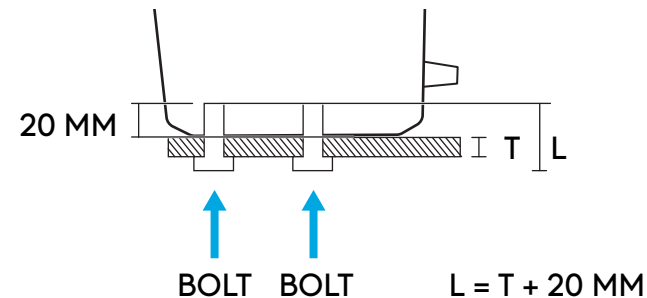
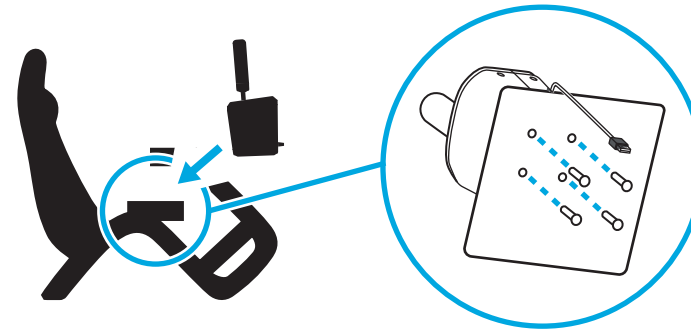

FESTE HÅNDTAKET OG FORKLARING AV MODUSER

Sett håndtaket inn i det aktuelle hullet, avhengig av hvilken modus du ønsker å bruke RS Shifter & Handbrake i.

- Hullet mot midten av produktet, skissert i blått, er til sequential shifter-modusen
- Hullet bak er til håndbremsmodusene

Skru håndtaket inn i det ønskede hullet til det er helt strammet – fortsett å vri til håndtaket stopper. Hvis håndtaket ikke strammes helt til, kan det føre til skade på produktet eller feil funksjon.

Med bryteren på forsiden av produktet kan du velge ønsket driftsmodus.

Sequential Shifter  – brukes til Sequential-modus.

Digital håndbrems  – en modus der et knappetrykk kan sendes til et punkt i håndtakets bevegelse, som kan defineres av brukeren. Dette kan være nødvendig for enkelte titler der håndbremsaksen ikke støttes.

Håndbremsakse  – en helt analog, proporsjonal håndbremseakse.

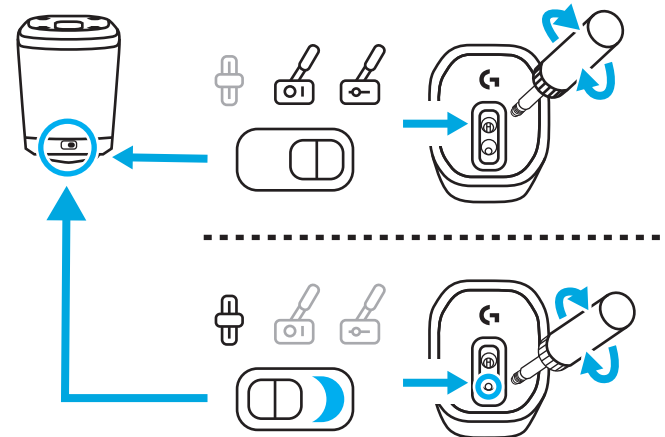
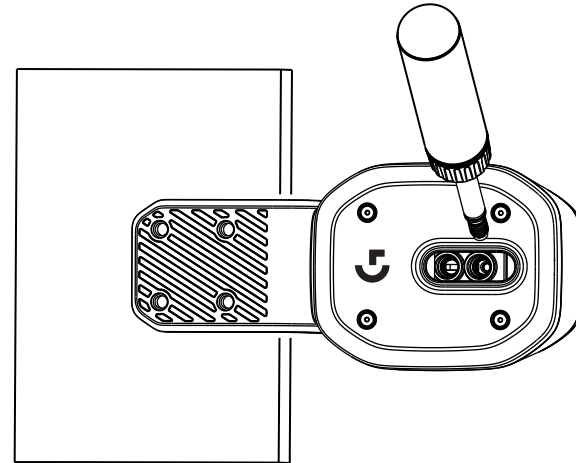

JUSTERING AV HÅNDTAKETS HØYDE





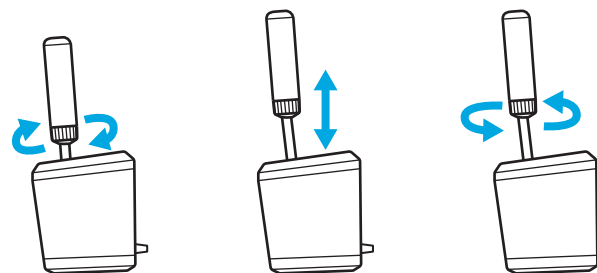





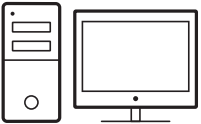
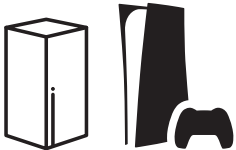
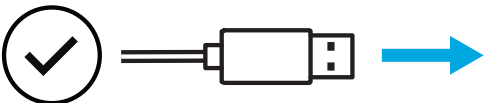

Høyden på håndtaket kan justeres ved å løsne på kragen ved foten. Løsne kragen litt, skyv håndtaket til ønsket posisjon, og stram deretter kragen for å låse den på plass.

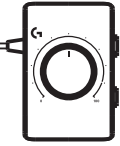
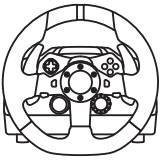
Dette kan være nyttig for å tilpasse ulike posisjoner på skrivebordet eller simuleringsriggen, eller til og med hvis du bruker to RS Handbrake & Shifters ved siden av hverandre, med den ene i sekvensiell modus og den andre i håndbremsmodus, for å gjøre det lettere å skille mellom de to enhetene.



SETTE OPP RS SHIFTER OG HANDBRAKE I SPILLTITLER

En håndbrems eller et sekvensielt gir kan ofte trenge noen spesifikke oppsett som må utføres i spilltiter for å få de til å fungere. Dette vil også variere avhengig av hvilken plattform du er på, og hvordan produktet er festet. Denne tabellen oppsummerer alternativene:

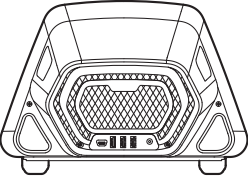
		
G29 G920 G923	  	   
PRO	     	  

Når RS Shifter & Handbrake er koblet direkte til PC-en, fungerer den som sin egen enhet, og må konfigureres i spilltitler ved å tilordne funksjonene ved hjelp av alternativer-skjermen i den tittelen du bruker.

Når du kobler til et ratt med en USB A-port (f.eks. Pro Racing Wheel), kan det likevel være nødvendig med noen innstillinger, avhengig av spillet. Når den er koblet til rattet, fungerer den uansett som om den er en del av rattet:

- Sequential Shifter har samme funksjoner som girspakene på rattet
- Digital håndbrems aktiverer Circle (PlayStation)- eller B-knappen (Xbox/PC) på rattet
- Håndbremseaksen vil aktivere håndbremseaksen som er i rattet

Når du kobler til hjul som G29, G920 eller G923, må du bruke Logitech G Racing Adapter for å tilpasse USB-porten som brukes på RS Handbrake & Shifter til den analoge porten med 9 pinner som brukes til girfunksjonen på disse hjulene. Siden disse rattene ikke er konstruert for håndbrems eller sekvensielt gir, er ikke funksjonaliteten like komplett som når de er koblet direkte til en PC eller et USB A-ratt. Noen titler støtter ikke denne driftsmåten, ettersom de ikke har muligheten til å tilordne girfunksjonene på nytt.

Du finner en liste over titler som støttes på logitechG.com/support/RS-SH

TILORDNE KONTROLLER I SPILLTITLER

Den nøyaktige metoden for å tilordne kontroller kan variere mellom alle spilltitler, men det samme grunnleggende paradigmet gjelder:

- 1** Finn kontrollalternativer-skjermbildet for spilltittelen
- 2** Naviger til funksjonen du ønsker å tilordne på nytt
- 3** Fortell spilltittelen at du vil tilordne kontrollen på nytt. Metoden for dette vil variere mellom spill og plattformer – det kan være ved hjelp av:
 - a Trykk på valgknappen (vanligvis kryss- eller A-knappen) på rattet
 - b Klikk eller dobbeltklikk med musen (kun PC)
 - c Trykk på retur på tastaturet (kun PC)
- 4** På dette tidspunktet venter spilltittelen på at du skal trykke på/flytte den delen av kontrolleren som du vil tilordne – gjør det, og spilltittelen registrerer bevegelsen og viser tilordningen.

Du finner mer informasjon om dette ved å se på supportvideoene på Logitechs supportnettsted på denne lenken: logitechG.com/support/RS-SH

OPPSETT PÅ KONSOLL FOR G29, G920, G923 VED HJELP AV LOGITECH G RACING ADAPTER

Ettersom G29, G920 og G923 ikke har integrert støtte for sekvensiell girspak eller håndbrems, er den eneste måten å aktivere RS Handbrake & Shifter på å bruke Racing Adapter (selges separat).

- 1** Koble produktet til USB-porten på Racing Adapter.
- 2** Koble kabelen med 9 pinner som følger med Racing Adapter, til girporten på undersiden av rattet.
- 3** Koble den andre enden av den kabelen med 9 pinner til den aktuelle tilkoblingen med 9 pinner på Racing Adapter.

MERK: Handbrake Axis-modus støttes ikke i denne konfigurasjonen

Når du er tilkoblet, må du tilordne kontrollene i spillene dine på nytt i henhold til instruksjonene i avsnittet Tilordne kontroller i spilltitler, i denne brukerveiledningen. Ettersom adapteren kobles til via 6-trinns girspakporten på rattene, vil de sekvensielle funksjonene for girspak og digital håndbrems emulere de eksisterende girstillingene, som følger:

Sekvensielt gir opp: Gear 3

Sekvensielt gir ned: Gear 4

Digital håndbrems: Gear 6

Det er ikke mulig å bruke Driving Force Shifter når du bruker RS Shifter & Handbrake i denne konfigurasjonen, ettersom girporten ikke er tilgjengelig, og det er heller ikke mulig å bruke mer enn én.

MERK: Noen spilltitler støtter kanskje fortsatt ikke denne konfigurasjonen hvis de ikke har noen metode for å tilordne girskiftfunksjonene på nytt. Du finner en liste over titler som støttes på supportsiden på logitechG.com/support/RS-SH

JUSTERING AV INNSTILLINGER FOR RS SHIFTER AND HANDBRAKE VED HJELP AV G HUB

På innstillings skjermen i G HUB kan du justere og teste eventuelle justeringer etter hvert som du foretar dem. Alle modusene på produktet kan justeres på følgende måte:

Sequential Shifter: juster aktiveringspunktet for girskiftfunksjonen

Den aktuelle girskiftfunksjonen lyser opp når den aktiveres.

Lavere verdier vil flytte girskiftets aktiveringspunkt lenger bort fra midten, mens høyere verdier vil flytte det nærmere.

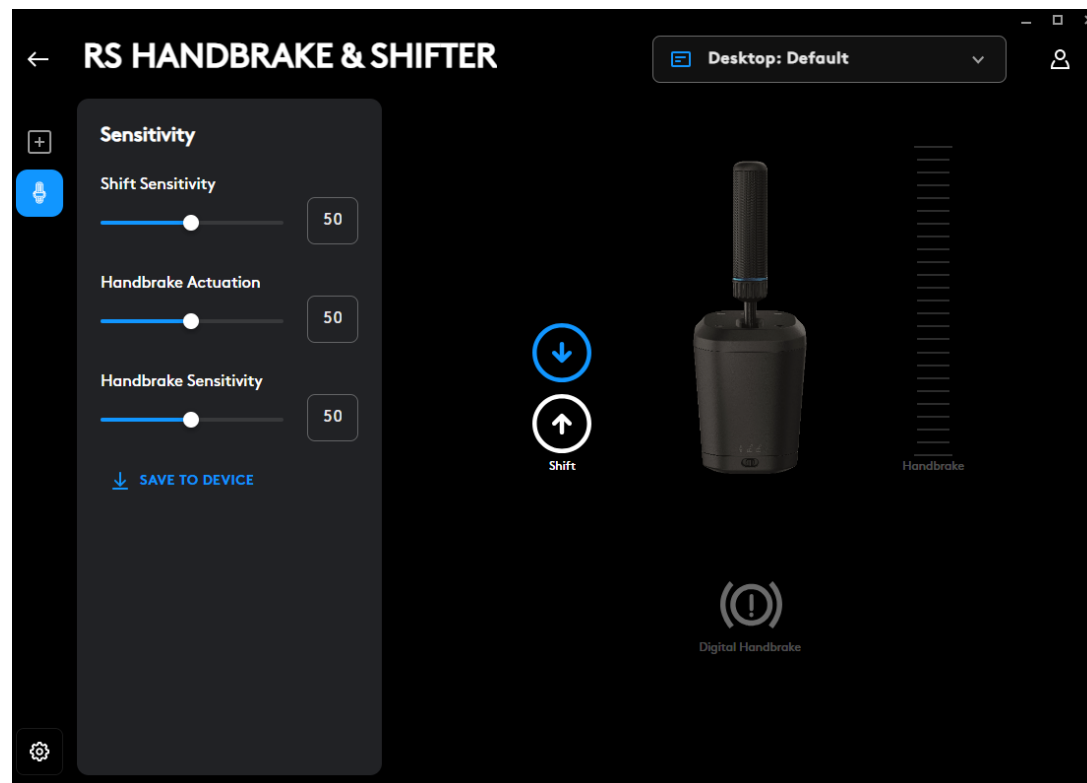

Digital håndbrems: juster aktiveringspunktet for «knappen» for den digitale håndbremsen

Håndbremsikonet vil lyse når aktiveringspunktet er nådd

Lavere verdier vil flytte det digitale aktiveringspunktet for håndbremsen lenger bort fra starten av spakens bevegelse, mens høyere verdier vil flytte det nærmere.

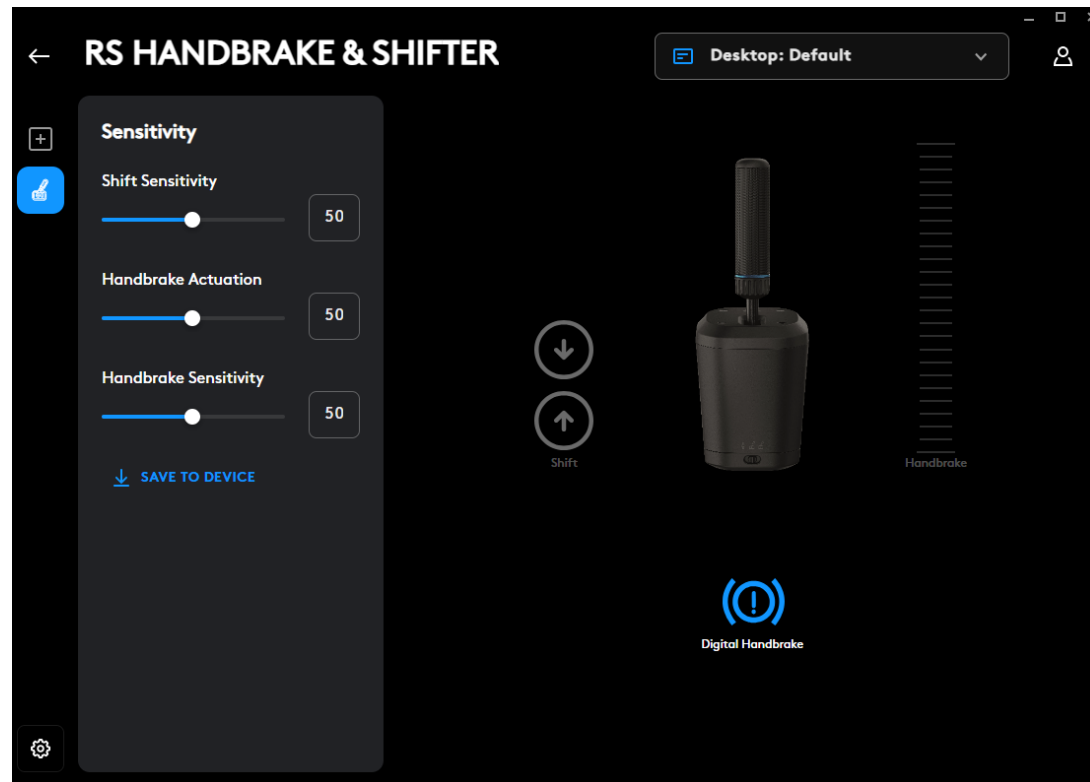

Håndbremsakse: justering av aksekurvens følsomhet

Lavere verdier gjør håndbremsen mindre følsom ved første bevegelse, mens høyere verdier gjør den mer følsom. 50 angir en lineær akserespons.

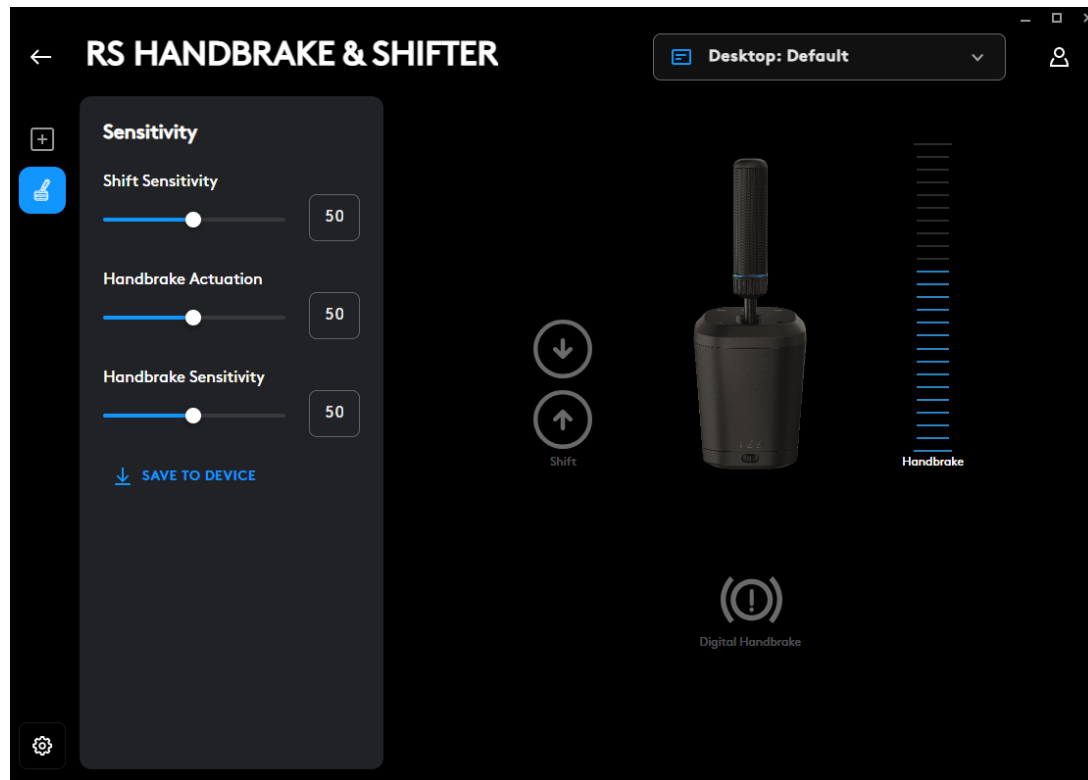

Justering er kun mulig ved hjelp av G HUB-programvaren på en PC. Du finner mer informasjon om hvordan du utfører disse justeringene ved å se den aktuelle videoen på Logitech G-supportsiden.

Lagre til enhet

Når disse innstillingene er justert, kan de angis i fastvaren, slik at produktet deretter kan brukes på en konsoll (via et kompatibelt Logitech G-ratt), og disse innstillingene vil fortsatt være til stede. Klikk på alternativet Lagre til enhet for å utføre denne handlingen.

TILORDNINGER

Det er også mulig å tilordne tastetrykk og makroer til sekvensiell giring og digitale håndbremsfunksjoner. Metoden for å gjøre dette er på linje med alle andre enheter som støttes i G HUB.

Har du spørsmål?

logitechG.com/support/RS-SH

KIINNITTÄMINEN PÖYTÄÄN

Kiinnitä tuote pöytään käyttämällä mukana toimitettua kiinnitintä. RS Shifter & Handbrake voidaan kiinnittää joko kiinnittimen etu- tai yläosaan mukana toimitetuilla pulteilla.

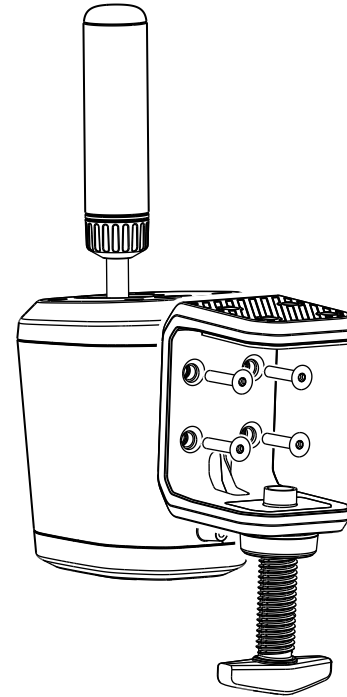

- 1 Kierrä kiinnitysruuvi auki ja jatka sitten kiertämistä, kunnes korkki ponnahtaa ulos – näin on paljon helpompi asettaa ja kiristää pultit runkoon.

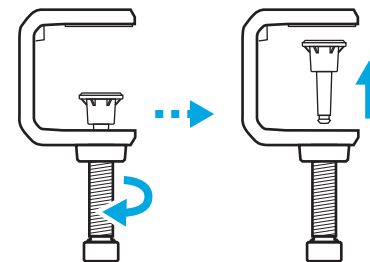

2 Aseta kiinnitin vaihdekepin runkoa vasten, aseta pultit paikoilleen ja kiristä ne mukana tulevalla kuusiokoloavaimella.

3 Aseta kiinnitysruuvin korkki takaisin paikalleen ja työnnä sitä sisään, kunnes tunnet sen napsahdavan paikalleen.

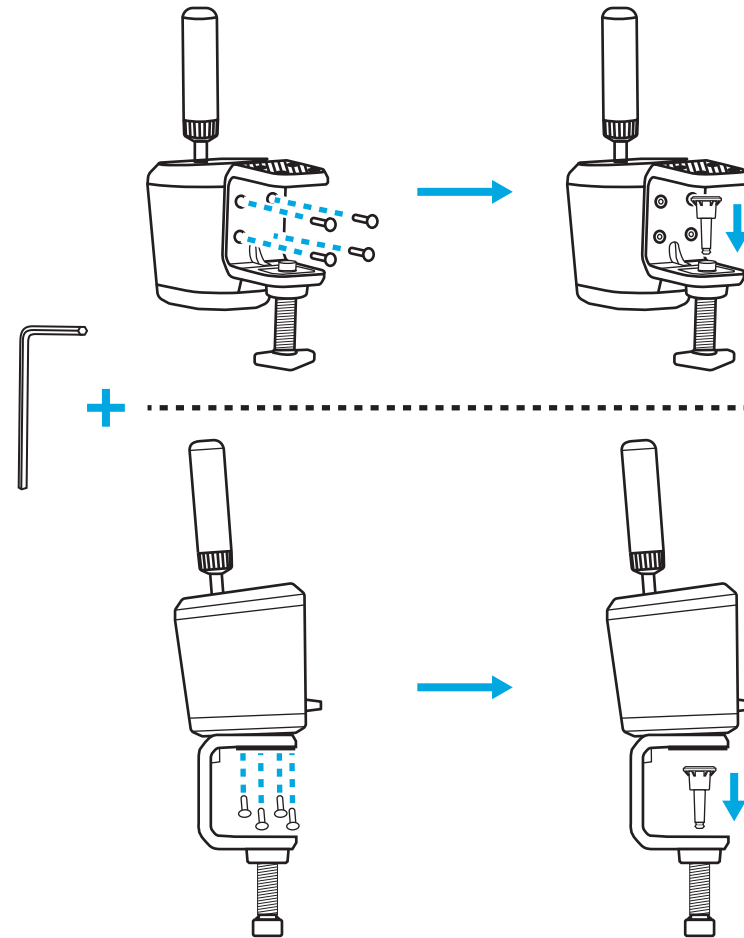

- 4** Aseta kiinnitysruuvi pöydälle ja säädä, kunnes se osuu pöydän pohjaan – tämän jälkeen kiinnitysruuvia on kierrettävä yleensä enää yhden kierroksen verran tukevan kiinnityksen varmistamiseksi. Älä kiristä liikaa.

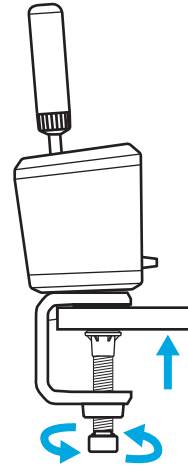
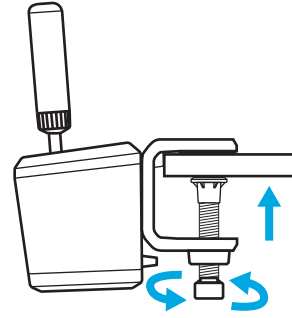

KIINNITTÄMINEN SIMULAATTORITELINEESEEN

Mukana toimitetuilla pulteilla voit kiinnittää tuotteen levyyn useimmissa simulaattoritelineissä. Kuten pöytäkiinnittimen tapauksessa, kiinnitys on mahdollista RS Shifter & Handbraken rungon ala- tai takaosaan.

Kiinnityslevyn paksuudesta riippuen aluslevyt (eivät sisälly toimitukseen) saattavat olla tarpeen, jotta pulkit eivät ulotu liian pitkälle tuotteesi kotelon sisään. Noudata tätä ohjetta, jotta et vahingoita tuotetta.

T = sen levyn paksuus, johon kiinnität vaihdekepin.
20 mm on maksimiarvo, jonka verran pulkki saa ulottua tuotteen sisälle.

Jos esimerkiksi levy on 4 mm paksu, pultin pituus saa olla enintään 24 mm (4 mm + 20 mm = 24 mm). Jos käytetään pidempiä pultteja, on käytettävä sopivan kokoisia aluslevyjä, jotta voidaan rajoittaa pultin ulottumista tuotteen sisälle.

Huomautus: jos haluat kiinnittää useamman kuin yhden RS Shifter & Handbraken telineeseesi, voit käyttää pöytäkiinnitintä myös eri kokoonpanojen mahdollistamiseen.

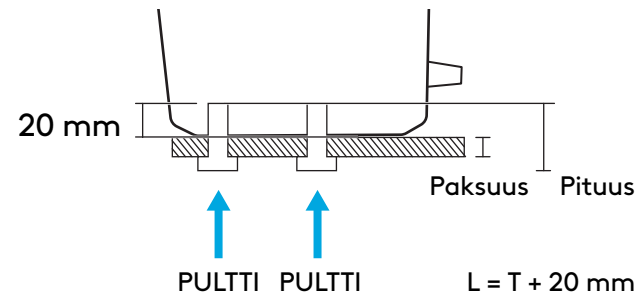
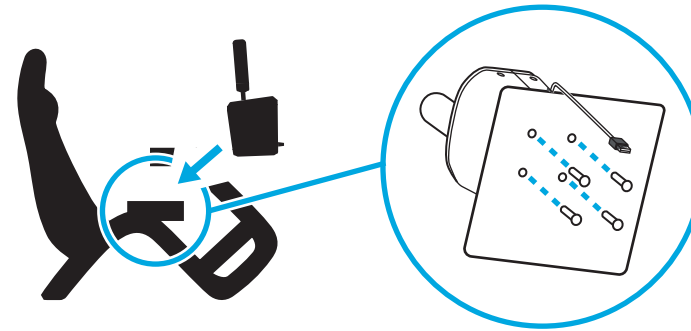

KAHVAN KIINNITTÄMINEN JA TILOJEN SELITYS

Työnnä kahva sopivaan reikään sen mukaan, missä tilassa haluat käyttää RS Shifter & Handbrakea.

- Tuotteen keskellä oleva reikä, joka on kehystetty sinisellä, on sekventiaalitilaa varten.
- Takaosassa oleva reikä on käsijarrutiloja varten.

Kierrä kahva asianmukaiseen reikään, kunnes se on täysin kiristetty – kierrä, kunnes kahva pysähtyy. Jos kahvaa ei kiristetä kokonaan, tuote voi vaurioitua tai toimia virheellisesti.

Tuotteen etuosassa olevan kytkimen avulla voit valita haluamasi toimintatilan.

Sekventiaalinen vaihdekeppi  – sekventiaalitilaa varten.

Digitaalinen käsijarru  – toimintatila, jossa käyttäjän määritettävissä olevassa kahvan liikkeen kohdassa voidaan lähettää painikkeen painallus. Tämä voi olla tarpeen tietyissä nimikkeissä, joissa käsijarruakselia ei tueta.

Käsijarruakseli  – täysin analoginen, proportionaalinen käsijarruakseli.

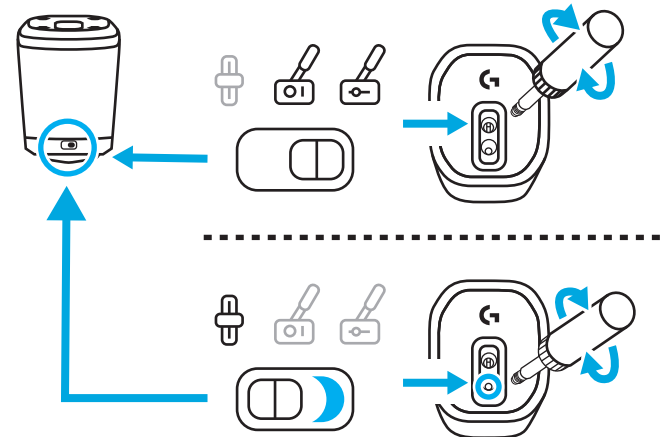
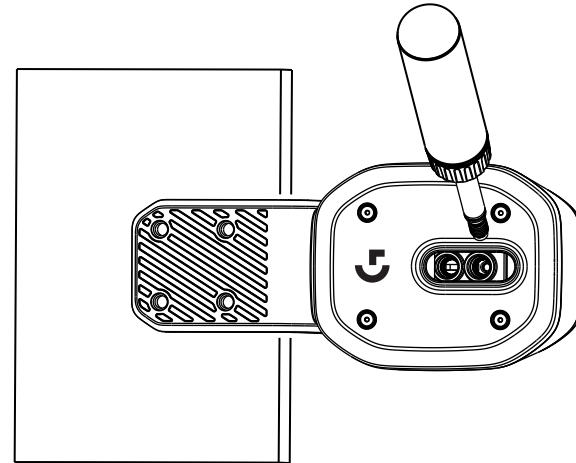

KAHVAN KORKEUDEN SÄÄTÖ





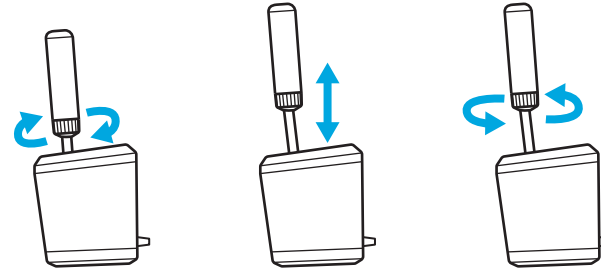





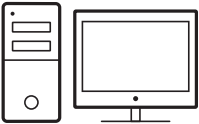





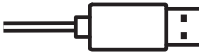

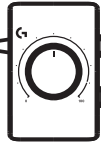

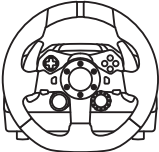

Kahvan korkeutta voidaan säätää löysäämällä sen juuressa olevaa kaulusta. Löysää kaulusta hieman, liu'uta kahva haluttuun asentoon ja kiristä sitten kaulus paikalleen.

Tämä voi olla hyödyllistä, jos haluat mukauttaa työpöydän tai simulaattoritelineen vaihdekeppilevyn asentoja tai jos käytät vierekkäin kahta RS Handbrake & Shifteriä, joista toinen on sekventiaalisessa tilassa ja toinen käsijarrutilassa, jotta näiden kahden yksikön erottaminen toisistaan olisi helpompaa.



RS SHIFTER & HANDBRAKEN MÄÄRITTÄMINEN PELINIMIKKEILLE

Käsijarru tai sekventiaalinen vaihdekeppi saattavat usein vaatia erityisasetuksia, jotta ne toimisivat pelinimikkeissä. Tämä vaihtelee myös sen mukaan, millä alustalla olet ja miten tuote on kiinnitetty. Tässä taulukossa on yhteenveto vaihtoehdoista:

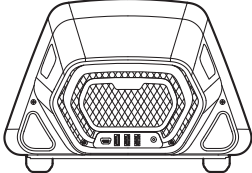
		
G29	   	     
G920		
G923		
PRO	        	   

Kun RS Shifter & Handbrake on kytketty suoraan PC:hen, se toimii omana laitteenaan, ja se on määritettävä pelinimikkeissä osoittamalla toiminnot käyttämäsi pelinimikkeen asetusnäytöillä.

Pelistä riippuen joitakin asetuksia voi olla tarpeen tehdä myös liitettäessä ohjauspyörään (esim. PRO Racing Wheel) USB A -portin välityksellä. Ohjauspyörään liitettynä RS Shifter & Handbrake toimii joka tapauksessa osana ohjauspyörää:

- Sekventiaalinen vaihdekeppi käyttää samoja toimintoja kuin ohjauspyörässä olevat vaihdekatkaisimet.
- Digitaalinen käsijarru aktivoi ohjauspyörän ympyräpainikkeen (PlayStation) tai B-painikkeen (Xbox/PC).
- Käsijarruakseli aktivoi ohjauspyörässä olevan käsijarruakselin.

Kun kytket ohjauspyöriin, kuten G29, G920 tai G923, tarvitaan Logitech G Racing Adapteria tarvitaan RS Handbrake & Shifterin USB-portin sovittamiseksi 9-nastaiseen analogiseen porttiin, jota käytetään kyseisten ohjauspyörien vaihtenvaihtotoimintoon. Koska näitä ohjauspyöriä ei ole suunniteltu käsijarrua tai sekventiaalista vaihdekeppiä varten, toiminnallisuus ei ole yhtä täydellinen kuin suoraan tietokoneeseen tai USB A -ohjauspyörään kytkettäessä. Jotkin nimikkeet eivät pysty tukemaan tätä toimintatilaa, koska niissä ei ole mahdollisuutta määrittää vaihdetoimintoja uudelleen.

Luettelo tuetuista nimikkeistä on osoitteessa logitechG.com/support/RS-SH

OHJAINTEN MÄÄRITTÄMINEN PELINIMIKKEISSÄ

Pelinimikkeet voivat hieman poiketa toisistaan ohjainten tarkan määrittämisen suhteen, mutta samat peruseriaatteet pätevät:

- 1** Etsi pelinimikkeen ohjausvaihtoehtojen näyttö
- 2** Siirry siihen toimintoon, jonka haluat määrittää uudelleen.
- 3** Kerro pelinimikkeelle, että haluat määrittää ohjaimen uudelleen. Menetelmä vaihtelee pelien ja alustojen välillä – se voi olla jokin seuraavista:
 - a Valintapainikkeen (yleensä risti- tai A-painikkeen) painaminen ohjauspyörässä.
 - b Napsauttaminen tai kaksoisnapsauttaminen hiirellä (vain tietokone).
 - c Näppäimistön return-näppäimen painaminen (vain tietokone).
- 4** Tässä vaiheessa pelinimike odottaa, että painat/liikutat sitä ohjaimen osaa, jonka haluat määrittää – tee niin, ja pelinimikkeen pitäisi rekisteröidä liike ja näyttää uudelleenmäärittäminen.

Lisätietoja tästä saat katsomalla tukivideoita Logitechin tukisivustolta tästä linkistä:
logitechG.com/support/RS-SH

KONSOLIIN ASENNUS G29:LLE, G920:LLE JA G923:LLE LOGITECH G RACING ADAPTER -SOVITTIMELLA

Koska G29-, G920- ja G923-malleissa ei ole integroitua tukea sekventiaaliselle vaihdekepile tai käsijarrulle, ainoa tapa ottaa RS Handbrake & Shifter käyttöön on käyttää Racing Adapteria (myydään erikseen).

- 1** Liitä tuote Racing Adapter -sovittimen USB-porttiin.
- 2** Kytke Racing Adapterin mukana toimitettu 9-nastainen kaapeli ohjauspyörän alaosassa olevaan vaihdekepin porttiin.
- 3** Liitä 9-napaisen kaapelin toinen pää Racing Adapterin asianmukaiseen 9-napaiseen liitäntään.

HUOMAUTUS: käsijarruakselitilaa ei tueta tässä kokoonpanossa.

Kun liitäntä on valmis, sinun on määritettävä pelien ohjaimet uudelleen tämän käyttöoppaan kohdassa Ohjainten määrittäminen pelinimikkeissä annettujen ohjeiden mukaisesti. Kun sovitin kytketään ohjauspyörän 6-vaihteisen vaihdekepin portin kautta, sekventiaalisen vaihdekepin ja digitaalisen käsijarrun toiminnot emuloivat vaihdeasentoja seuraavasti:

Sekventiaalinen vaihto ylöspäin: Vaihde 3

Sekventiaalinen vaihto alaspäin: Vaihde 4

Digitaalinen käsijarru: Vaihde 6

Driving Force Shifter -vaihdekepin käyttö ei ole mahdollista, kun RS Shifter & Handbrake on käytössä tässä kokoonpanossa, koska vaihdekepin portti ei ole käytettävissä; myöskään useamman kuin yhden kappaleen käyttö ei ole mahdollista.

HUOMAUTUS: jotkin pelit eivät ehkä edelleenkään tue tätä kokoonpanoa, jos niissä ei ole tapaa määrittää vaihtenvaihtotoimintoja uudelleen. Luettelo tuetuista nimikkeistä on tukisivustolla osoitteessa logitechG.com/support/RS-SH

RS SHIFTER & HANDBRAKEN ASETUSTEN SÄÄTÄMINEN G HUBIN AVULLA

G HUBin asetusnäytön avulla voit säätää ja testata säätöjä samalla kun teet niitä. Jokaista tuotteen tilaa voidaan säätää seuraavasti:

Sekventiaallinen vaihdekeppi: vaihtotoiminnon kytkentäpisteen säätö.

Asianmukainen vaihtotoiminto valaistaan kytkennän yhteydessä.

Pienemmät arvot siirtävät vaihdekepin kytkentäpistettä kauemmas keskikohdasta, suuremmat arvot siirtävät sitä lähemmäs.

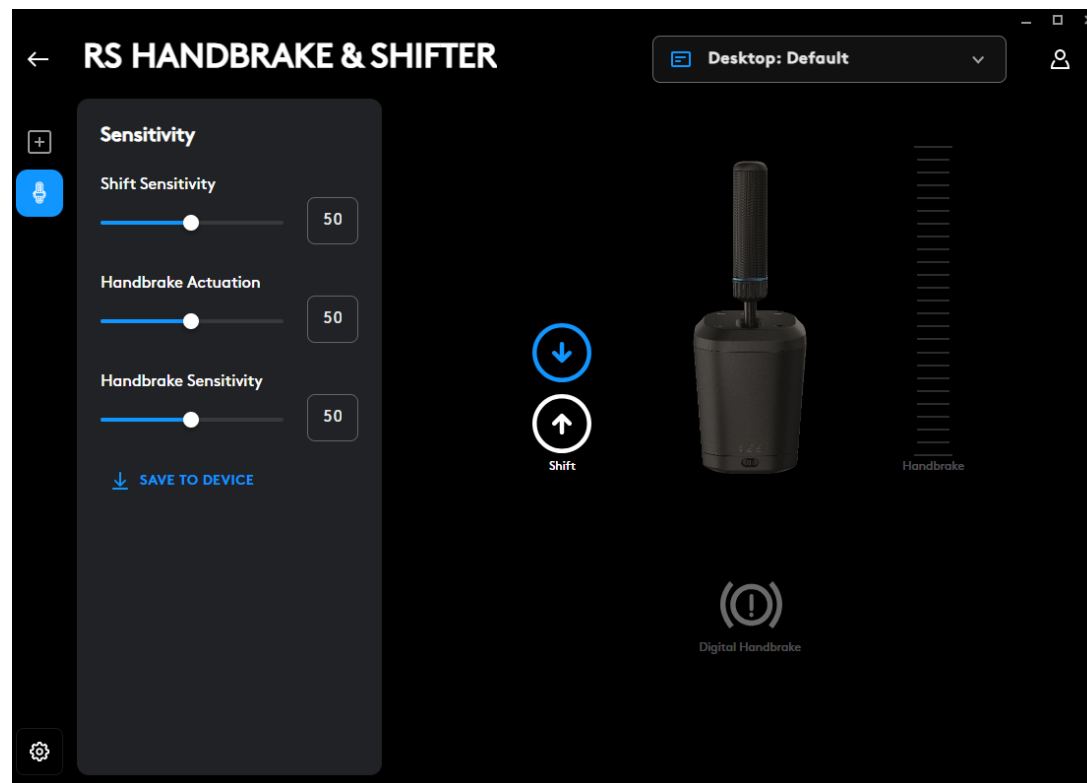

Digitaalinen käsijarru: digitaalisen käsijarrun ”painikkeen” kytkentäpisteen säätö.

Käsijarrun kuvake valaistetaan, kun kytkentäpiste saavutetaan.

Pienemmät arvot siirtävät digitaalisen käsijarrun kytkentäpistettä kauemmas vivun liikkeen alusta; suuremmat arvot siirtävät sitä lähemmäs.

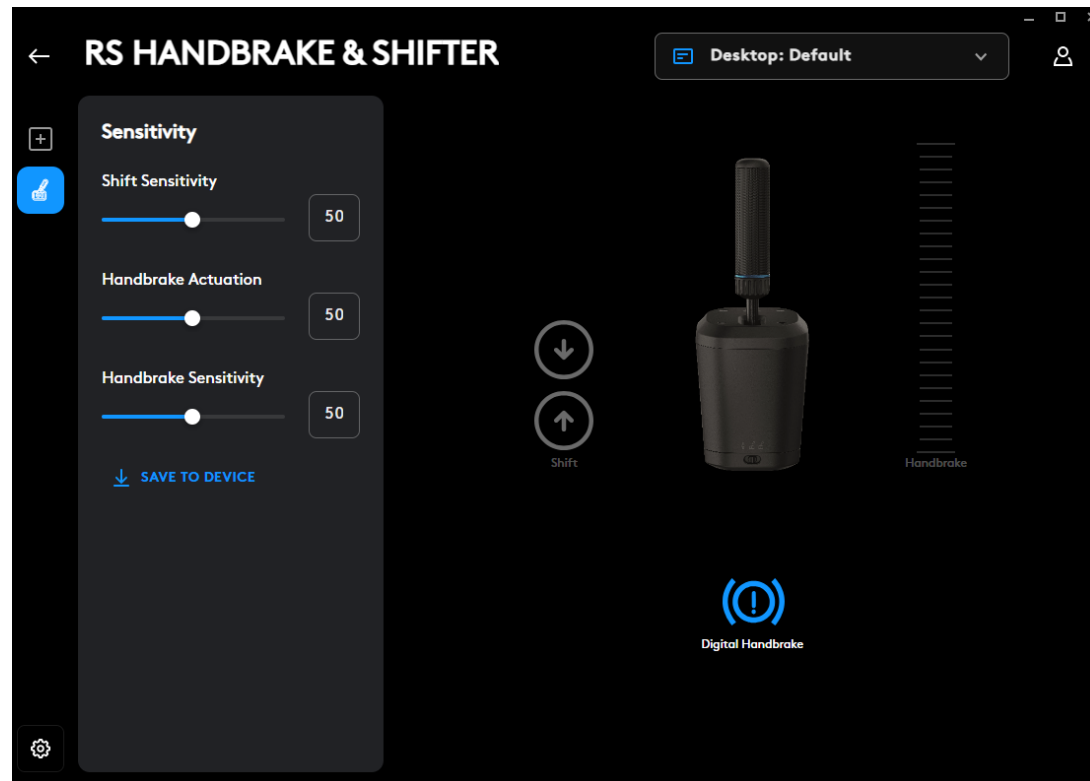

Käsijarruakseli: akselikäyrän herkkyyden säätö

Pienemmät arvot tekevät käsijarrusta vähemmän herkän alkuliikkeessä; suuremmat arvot tekevät siitä herkemmän; 50 asettaa lineaarisen akselivasteen.

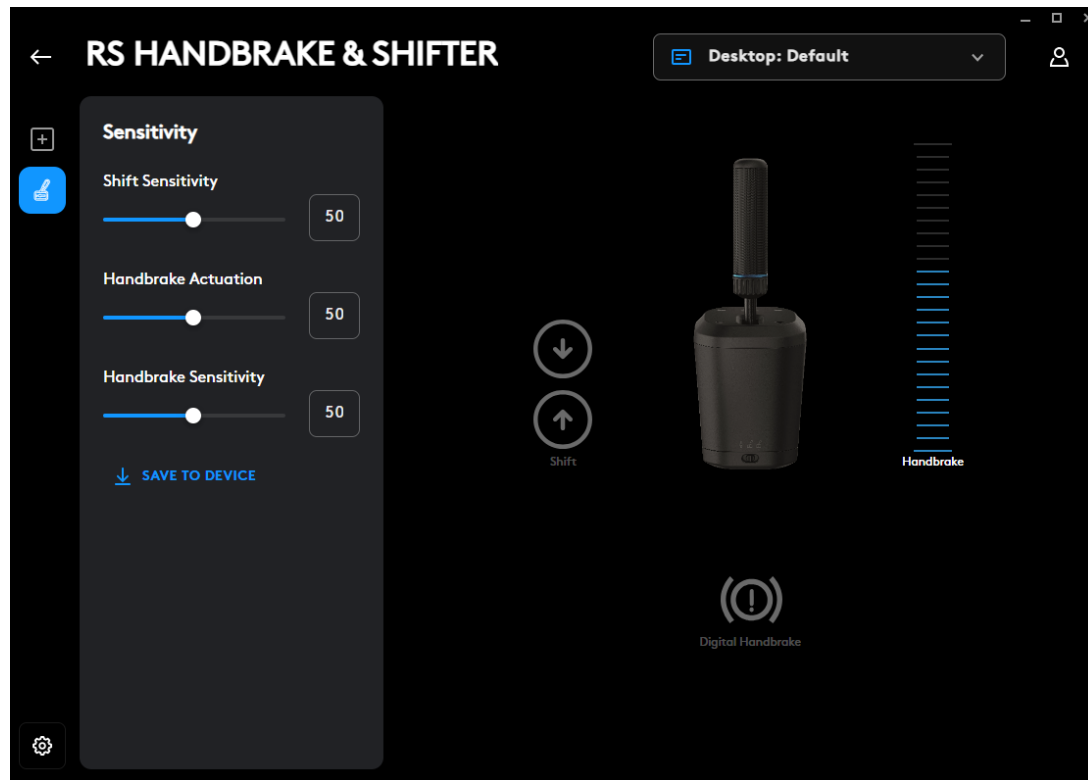

Säätö on mahdollista vain G HUB -ohjelmiston avulla tietokoneella. Lisätietoja näiden säätöjen suorittamisesta saat katsomalla asiaa koskevan videon Logitech G -tukisivustolta.

Tallenna laitteeseen

Kun nämä asetukset on säädetty, ne voidaan asettaa laiteohjelmistoon, jotta tuotetta voidaan käyttää konsolilla (yhteensopivan Logitech G -ohjauspyörän avulla) siten, että nämä asetukset ovat edelleen käytössä. Suorita tämä toiminto valitsemalla Tallenna laitteeseen -vaihtoehto.

MÄÄRITYKSET

On myös mahdollista määrittää näppäimistön painalluksia ja makroja sekventiaalisen vaihtamisen ja digitaalisen käsijarrun toiminnoille. Menetelmä on samanlainen kuin minkä tahansa muun G HUBissa tuetun laitteen kohdalla.

Kysyttävää?

logitechG.com/support/RS-SH

ΠΡΟΣΑΡΤΗΣΗ ΣΕ ΓΡΑΦΕΙΟ

Για να στερεώσετε το προϊόν στο γραφείο σας, θα πρέπει να χρησιμοποιήσετε τον παρεχόμενο σφιγκτήρα. Ο λεβιές ταχυτήτων RS και το χειρόφρενο μπορούν να συνδεθούν είτε στο μπροστινό είτε στο πάνω μέρος του σφιγκτήρα χρησιμοποιώντας τα παρεχόμενα μπουλόνια.

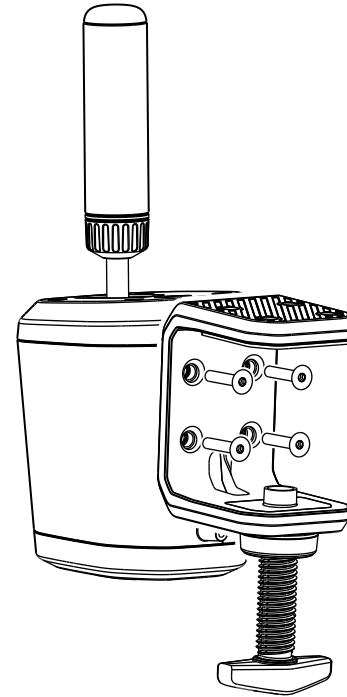

- 1 Ξεβιδώστε τη βίδα του σφιγκτήρα μέχρι να ανοίξει και, στη συνέχεια, συνεχίστε να ξεβιδώνετε μέχρι να πεταχτεί έξω το καπάκι - με αυτόν τον τρόπο θα είναι πολύ πιο εύκολο να εισάγετε και να σφίξετε τα μπουλόνια στον κορμό.

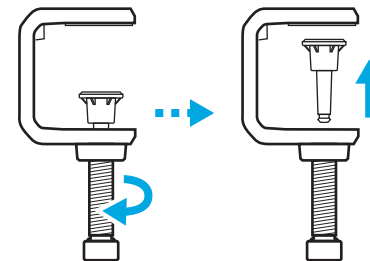

- 2** Τοποθετήστε τον σφιγκτήρα στον κορμό του μοχλού ταχυτήτων, τοποθετήστε και σφίξτε τα μπουλόνια χρησιμοποιώντας το παρεχόμενο εξάγωνο κλειδί.
- 3** Επανατοποθετήστε το καπάκι της βίδας του σφιγκτήρα και πιέστε το μέχρι να το νιώσετε να κουμπώνει στη θέση του.

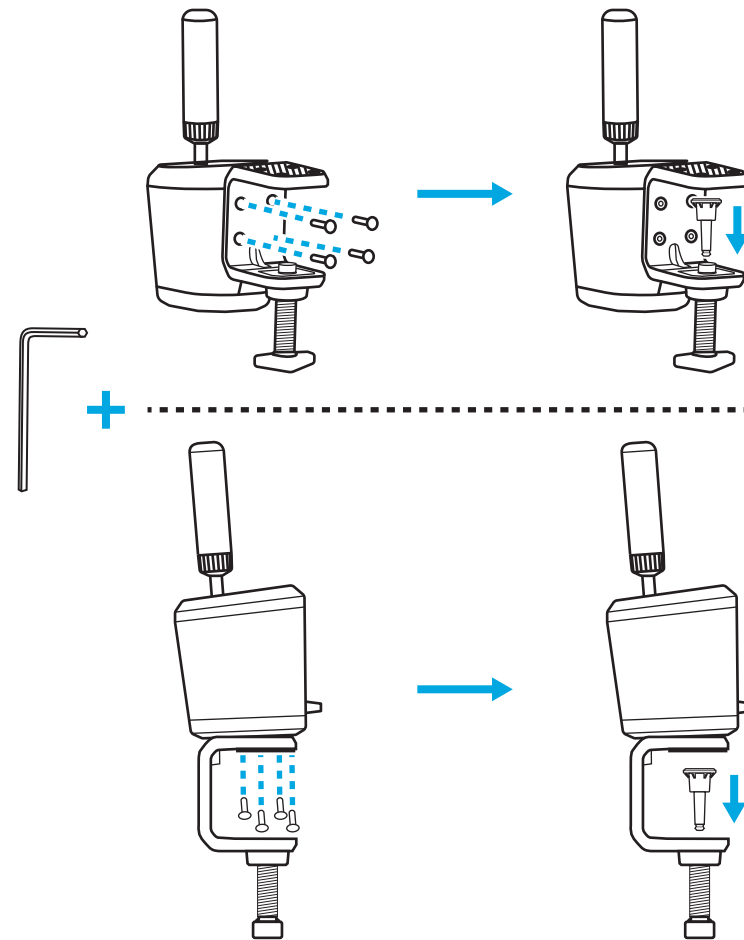

- 4** Τοποθετήστε στο γραφείο σας και ρυθμίστε τη βίδα του σφιγκτήρα μέχρι να φτάσει στο κάτω μέρος του γραφείου - σε αυτό το σημείο, συνήθως χρειάζεστε μόνο άλλη μία πλήρη στροφή της βίδας του σφιγκτήρα, για να εξασφαλίσετε μια καλή και σταθερή προσάρτηση. Μην το σφίξετε υπερβολικά.

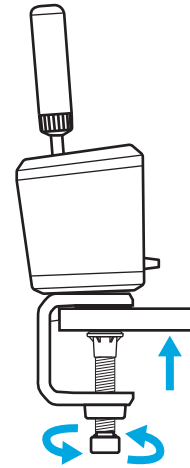
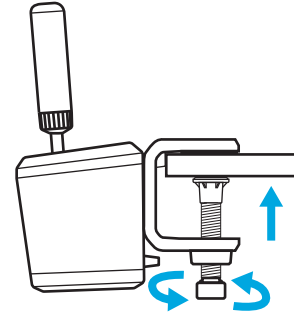

ΠΡΟΣΑΡΤΗΣΗ ΣΕ ΕΞΟΠΛΙΣΜΟ ΠΡΟΣΟΜΟΙΩΣΗΣ

Μπορείτε να χρησιμοποιήσετε τα παρεχόμενα μπουλόνια, για προσάρτηση σε μια πλάκα στους περισσότερους εξοπλισμούς προσομοίωσης. Παρόμοια με το σφικτήρα γραφείου, είναι δυνατή η προσάρτηση στο κάτω ή στο πίσω μέρος του κορμού του λεβιέ ταχυτήτων RS με χειρόφρενο.

Ανάλογα με το πάχος της πλάκας στην οποία γίνεται η προσάρτηση, ενδέχεται να χρειαστούν ροδέλες (δεν περιλαμβάνονται), για να διασφαλιστεί ότι τα μπουλόνια δεν θα εισχωρήσουν πολύ βαθιά στο περίβλημα του προϊόντος σας. Ακολουθήστε αυτή την οδηγία, για να διασφαλίσετε ότι δεν θα προκαλέσετε ζημιά στο προϊόν σας.

Όπου T = το πάχος της πλάκας στην οποία προσαρτάτε τον μοχλό ταχυτήτων και 20 mm είναι το μέγιστο όριο που μπορεί ένα μπουλόνι να εισχωρήσει στο εσωτερικό του προϊόντος.

Για παράδειγμα, εάν έχετε μια πλάκα πάχους 4 mm, τότε το μήκος του μπουλονιού δεν μπορεί να υπερβαίνει τα 24 mm ($4 \text{ mm} + 20 \text{ mm} = 24 \text{ mm}$). Εάν χρησιμοποιείτε μακρύτερα μπουλόνια, θα πρέπει να χρησιμοποιηθούν ροδέλες κατάλληλου μεγέθους, για να μειωθεί η απόσταση που το μπουλόνι εισχωρεί στο εσωτερικό του προϊόντος.

Σημείωση: για τη σύνδεση περισσότερων του ενός λεβιέ ταχυτήτων RS με χειρόφρενο στον εξοπλισμό σας, ο σφικτήρας γραφείου μπορεί επίσης να χρησιμοποιηθεί για την προσαρμογή διαφορετικών διαμορφώσεων.

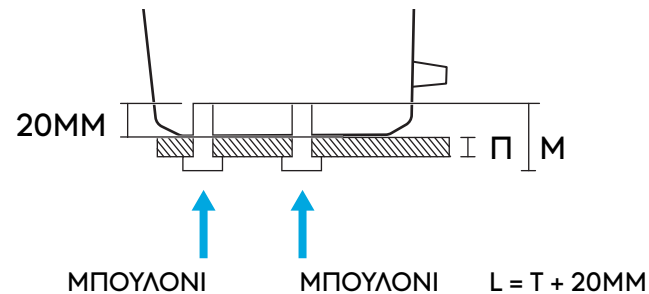
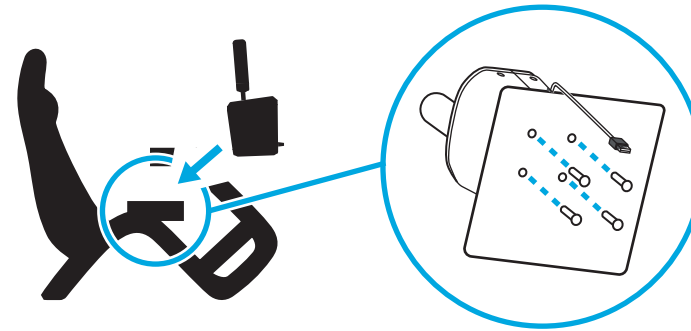

ΠΡΟΣΑΡΤΗΣΗ ΤΗΣ ΛΑΒΗΣ ΚΑΙ ΕΠΕΞΗΓΗΣΗ ΤΩΝ ΛΕΙΤΟΥΡΓΙΩΝ

Εισαγάγετε τη λαβή στην κατάλληλη οπή ανάλογα με τη λειτουργία στην οποία θέλετε να χρησιμοποιήσετε τον λεβιέ ταχυτήτων RS με χειρόφρενο.

- Η οπή προς το κέντρο του προϊόντος, που περιγράφεται με μπλε χρώμα, είναι για τη λειτουργία σειριακού μοχλού ταχυτήτων
- Η οπή προς τα πίσω είναι για τις λειτουργίες του χειρόφρενου

Βιδώστε τη λαβή στην απαιτούμενη οπή μέχρι να σφίξει πλήρως και συνεχίστε να τη στρέφετε μέχρι η λαβή να σταματήσει. Αν δεν σφίξει πλήρως η λαβή, μπορεί να προκληθεί ζημιά στο προϊόν ή εσφαλμένη λειτουργία.

Ο διακόπτης στο μπροστινό μέρος του προϊόντος σας επιτρέπει να επιλέξετε τη λειτουργία που επιθυμείτε.

Σειριακός μοχλός ταχυτήτων  - χρησιμοποιείται για τη σειριακή λειτουργία.

Ψηφιακό χειρόφρενο  - μια λειτουργία όπου, σε ένα σημείο της κίνησης της λαβής που μπορεί να ορίσει ο χρήστης, μπορεί να σταλεί ένα πάτημα κουμπιού. Αυτό μπορεί να χρειαστεί σε ορισμένα παιχνίδια, όπου δεν υποστηρίζεται άξονας χειρόφρενου.

Άξονας χειρόφρενου  - ένας πλήρως αναλογικός άξονας χειρόφρενου.

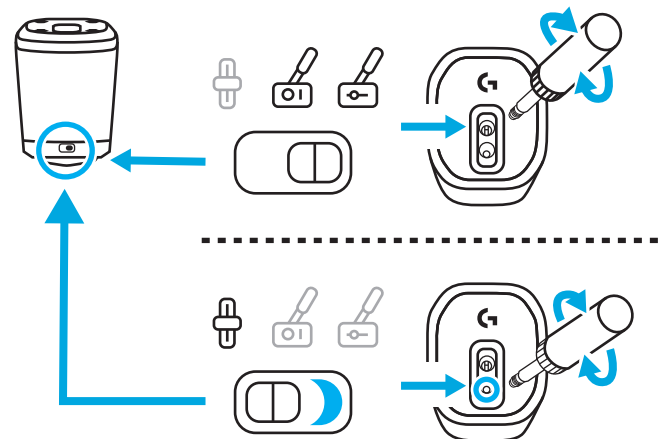
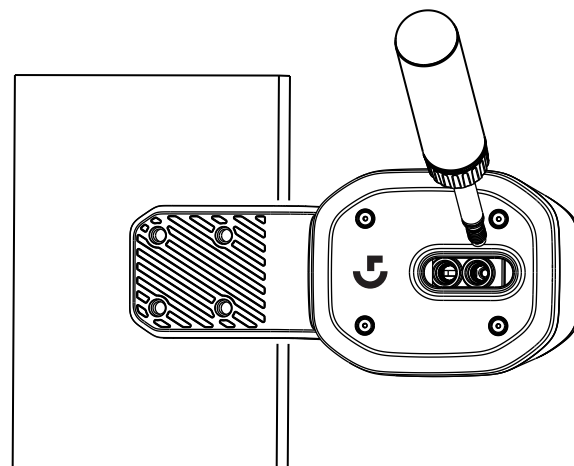

ΡΥΘΜΙΣΗ ΤΟΥ ΥΨΟΥΣ ΤΗΣ ΛΑΒΗΣ





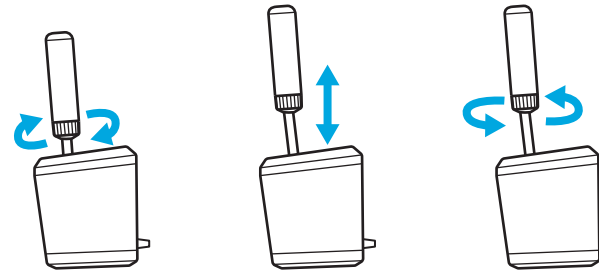













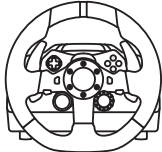

Το ύψος της λαβής μπορεί να ρυθμιστεί χαλαρώνοντας το κολάρο στη βάση της. Χαλαρώστε ελαφρώς το κολάρο, σύρετε τη λαβή στην επιθυμητή θέση και, στη συνέχεια, σφίξτε το κολάρο, για να ασφαλίσει στη θέση του.

Αυτό μπορεί να είναι χρήσιμο για την προσαρμογή διαφορετικών θέσεων της πλάκας αλλαγής ταχυτήτων γραφείου ή του εξοπλισμού προσομοίωσης σας ή ακόμη και αν χρησιμοποιείτε δύο λεβιέδες ταχυτήτων RS με χειρόφρενο δίπλα-δίπλα, με τον ένα σε σειριακή λειτουργία και τον άλλο σε λειτουργία χειρόφρενου, για να διευκολύνετε τη διαφοροποίηση μεταξύ των δύο μονάδων.



ΡΥΘΜΙΣΗ ΤΟΥ ΜΟΧΛΟΥ ΤΑΧΥΤΗΤΩΝ ΚΑΙ ΤΟΥ ΧΕΙΡΟΦΡΕΝΟΥ ΣΕ ΤΙΤΛΟΥΣ ΠΑΙΧΝΙΔΙΩΝ

Ένα χειρόφρενο ή ένας σειριακός μοχλός ταχυτήτων μπορεί συχνά να χρειάζεται κάποια ειδική ρύθμιση που πρέπει να γίνει σε τίτλους παιχνιδιών, για να λειτουργήσει. Αυτό θα διαφέρει επίσης ανάλογα με την πλατφόρμα στην οποία βρίσκεστε και τον τρόπο με τον οποίο είναι προσαρτημένο το προϊόν. Ο παρακάτω πίνακας συνοψίζει τις επιλογές:

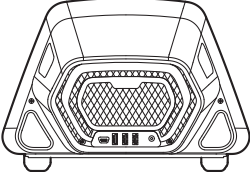
		
G29	   	     
G920		
G923		
PRO	     	   

Όταν είναι απευθείας συνδεδεμένος στον υπολογιστή, ο λεβιές ταχυτήτων RS με χειρόφρενο λειτουργεί ως αυτόνομη συσκευή και θα πρέπει να ρυθμιστεί σε τίτλους παιχνιδιών, με αντιστοίχιση των λειτουργιών, χρησιμοποιώντας τις οθόνες επιλογών του τίτλου παιχνιδιού που χρησιμοποιείτε.

Όταν συνδέεται σε τιμόνι με θύρα USB A (όπως το Pro Racing Wheel), ενδέχεται να απαιτείται κάποια επιπλέον ρύθμιση, ανάλογα με το παιχνίδι. Ότι και αν ισχύει, όταν συνδέεται σε τιμόνι, λειτουργεί σαν να είναι μέρος του τιμονιού:

- Ο σειριακός μοχλός ταχυτήτων έχει τις ίδιες λειτουργίες με τους ενσωματωμένους στο τιμόνι επιλογείς
- Το ψηφιακό χειρόφρενο θα ενεργοποιήσει το κουμπί Circle (PlayStation) ή B (Xbox/PC) του τιμονιού
- Ο άξονας χειρόφρενου θα ενεργοποιήσει τον άξονα χειρόφρενου που υπάρχει στο τιμόνι

Κατά τη σύνδεση με τιμόνια όπως τα G29, G920 ή G923, απαιτείται η χρήση του προσαρμογέα ράλι ταχύτητας Logitech G για την προσαρμογή της θύρας USB που χρησιμοποιείται στον λεβιές ταχυτήτων RS με χειρόφρενο στην αναλογική θύρα 9 ακίδων που χρησιμοποιείται για τη λειτουργία αλλαγής ταχυτήτων αυτών των τιμονιών. Δεδομένου ότι αυτά τα τιμόνια δεν έχουν σχεδιαστεί για χειρόφρενο ή σειριακό μοχλό ταχυτήτων, η λειτουργικότητα δεν είναι τόσο πλήρης όσο όταν συνδέονται απευθείας σε υπολογιστή ή σε τιμόνι μέσω USB A. Ορισμένα παιχνίδια δεν θα είναι σε θέση να υποστηρίξουν αυτόν τον τρόπο λειτουργίας, καθώς δεν διαθέτουν τη δυνατότητα επαναπροσδιορισμού των λειτουργιών ταχυτήτων.

Μια λίστα με τους υποστηριζόμενους τίτλους παιχνιδιών μπορείτε να βρείτε στη διεύθυνση logitechG.com/support/RS-SH

ΑΝΤΙΣΤΟΙΧΙΣΗ ΧΕΙΡΙΣΤΗΡΙΩΝ ΣΕ ΤΙΤΛΟΥΣ ΠΑΙΧΝΙΔΙΩΝ

Κάθε τίτλος παιχνιδιού μπορεί να διαφέρει ελαφρώς ως προς την ακριβή μέθοδο αντιστοίχισης χειριστηρίων, ωστόσο, ισχύει το ίδιο βασικό παράδειγμα:

- 1** Βρείτε την οθόνη επιλογών χειριστηρίων του τίτλου του παιχνιδιού
- 2** Πλοηγηθείτε στη λειτουργία που θέλετε να αντιστοιχίσετε εκ νέου.
- 3** Ενημερώστε το παιχνίδι ότι θέλετε να αντιστοιχίσετε εκ νέου το χειριστήριο. Η μέθοδος γι' αυτό διαφέρει ανάλογα με τα παιχνίδια και τις πλατφόρμες - μπορεί να είναι:
 - a Πατώντας το κουμπί επιλογής (συνήθως το κουμπί Cross ή A) στο τιμόνι
 - b Κάνοντας κλικ ή διπλό κλικ με το ποντίκι (μόνο για PC)
 - c Πατώντας return στο πληκτρολόγιο (μόνο για PC)
- 4** Σε αυτό το σημείο το παιχνίδι θα περιμένει να πατήσετε/μετακινήσετε το μέρος του χειριστηρίου που θέλετε να αντιστοιχίσετε - κάντε το και το παιχνίδι θα πρέπει να καταγράψει την κίνηση αυτή και να εμφανίσει την εκ νέου αντιστοίχιση.

Περισσότερες λεπτομέρειες σχετικά με αυτό μπορείτε να βρείτε παρακολουθώντας τα βίντεο υποστήριξης στον ιστότοπο υποστήριξης της Logitech σε αυτόν τον σύνδεσμο: logitechG.com/support/RS-SH

ΡΥΘΜΙΣΗ ΚΟΝΣΟΛΑΣ ΓΙΑ G29, G920, G923 ΜΕ ΧΡΗΣΗ ΤΟΥ ΠΡΟΣΑΡΜΟΓΕΑ ΠΡΟΣΟΜΟΙΩΣΗΣ ΡΑΛΙ ΤΑΧΥΤΗΤΑΣ LOGITECH G

Καθώς τα τιμόνια G29, G920 και G923 δεν έχουν ενσωματωμένη υποστήριξη για σειριακό λεβιέ ταχυτήτων ή χειρόφρενο, ο μόνος τρόπος ενεργοποίησης του λεβιέ ταχυτήτων RS με χειρόφρενο είναι με τη χρήση προσαρμογέα ράλι ταχύτητας (πωλείται ξεχωριστά).

- 1** Συνδέστε το προϊόν στη θύρα USB του προσαρμογέα ράλι ταχύτητας.
- 2** Συνδέστε το καλώδιο 9 ακίδων που παρέχεται με τον προσαρμογέα ράλι ταχύτητας στη θύρα μοχλού ταχυτήτων στην κάτω πλευρά του τιμονιού σας.
- 3** Συνδέστε το άλλο άκρο του καλωδίου 9 ακίδων στην κατάλληλη σύνδεση 9 ακίδων στον προσαρμογέα ράλι ταχύτητας.

ΣΗΜΕΙΩΣΗ: η λειτουργία άξονα χειρόφρενου δεν υποστηρίζεται σε αυτή τη διαμόρφωση.

Μόλις συνδεθείτε, θα πρέπει να αντιστοιχίσετε εκ νέου τα χειριστήρια στα παιχνίδια σας, σύμφωνα με τις οδηγίες στην ενότητα Αντιστοίχιση χειριστηρίων σε τίτλους παιχνιδιών του παρόντος εγχειριδίου. Δεδομένου ότι ο προσαρμογέας συνδέεται μέσω της θύρας μοχλού 6 ταχυτήτων στα τιμόνια, οι λειτουργίες του σειριακού μοχλού ταχυτήτων και του ψηφιακού χειρόφρενου θα μιμηθούν τις υπάρχουσες θέσεις του μοχλού ταχυτήτων, ως εξής:

Σειριακή αύξηση: Θέση μοχλού 3

Σειριακή μείωση: Θέση μοχλού 4

Ψηφιακό χειρόφρενο: Θέση μοχλού 6

Δεν είναι δυνατή η λειτουργία του μετατοπιστή κινητήριας δύναμης όταν χρησιμοποιείται ο λεβιές ταχυτήτων RS με χειρόφρενο σε αυτήν τη διαμόρφωση, καθώς η θύρα του λεβιέ ταχυτήτων δεν είναι διαθέσιμη, ούτε είναι δυνατή η λειτουργία περισσοτέρων του ενός.

ΣΗΜΕΙΩΣΗ: Ορισμένοι τίτλοι παιχνιδιών ενδέχεται να μην υποστηρίζουν αυτή τη διαμόρφωση, εάν δεν διαθέτουν μέθοδο εκ νέου αντιστοίχισης των λειτουργιών αλλαγής ταχυτήτων. Μια λίστα με τους υποστηριζόμενους τίτλους παιχνιδιών μπορείτε να βρείτε στον ιστότοπο υποστήριξης στη διεύθυνση logitechG.com/support/RS-SH

ΠΡΟΣΑΡΜΟΓΗ ΤΩΝ ΡΥΘΜΙΣΕΩΝ ΤΟΥ ΜΟΧΛΟΥ ΤΑΧΥΤΗΤΩΝ ΚΑΙ ΤΟΥ ΧΕΙΡΟΦΡΕΝΟΥ ΜΕΣΩ ΤΟΥ G HUB

Η οθόνη ρυθμίσεων στο G HUB σας επιτρέπει να προσαρμόζετε και να δοκιμάζετε τις ρυθμίσεις καθώς τις πραγματοποιείτε. Κάθε μία από τις λειτουργίες του προϊόντος μπορεί να ρυθμιστεί ως εξής:

Σειριακός μοχλός ταχυτήτων: ρυθμίστε το σημείο ενεργοποίησης της λειτουργίας αλλαγής ταχυτήτων

Η αντίστοιχη λυχνία λειτουργίας αλλαγής θα ανάβει καθώς ενεργοποιείται.

Οι χαμηλότερες τιμές απομακρύνουν το σημείο ενεργοποίησης του μοχλού από το κέντρο, ενώ οι υψηλότερες τιμές το φέρνουν πιο κοντά.

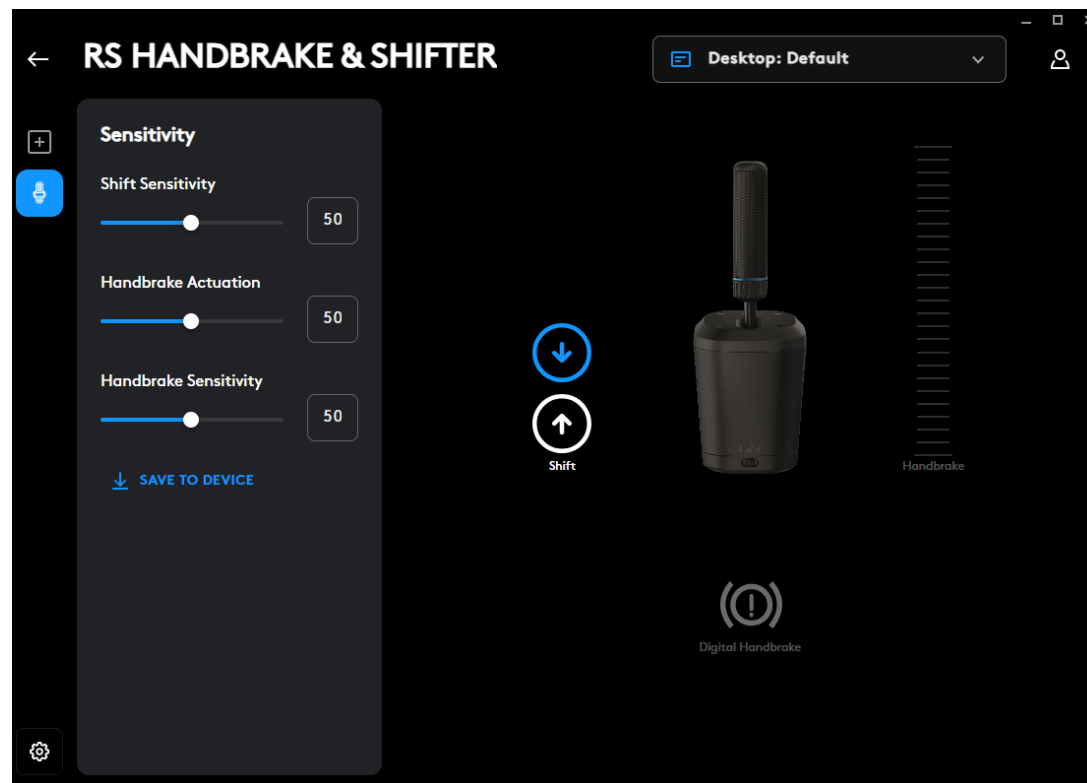

Ψηφιακό χειρόφρενο: ρυθμίστε το σημείο ενεργοποίησης του «κουμπιού» του ψηφιακού χειρόφρενου.

Το εικονίδιο χειρόφρενου θα ανάψει όταν φτάσει στο σημείο ενεργοποίησης

Οι χαμηλότερες τιμές θα απομακρύνουν το σημείο ενεργοποίησης του ψηφιακού χειρόφρενου από την αρχή της κίνησης του μοχλού- οι υψηλότερες τιμές θα το φέρουν πιο κοντά.

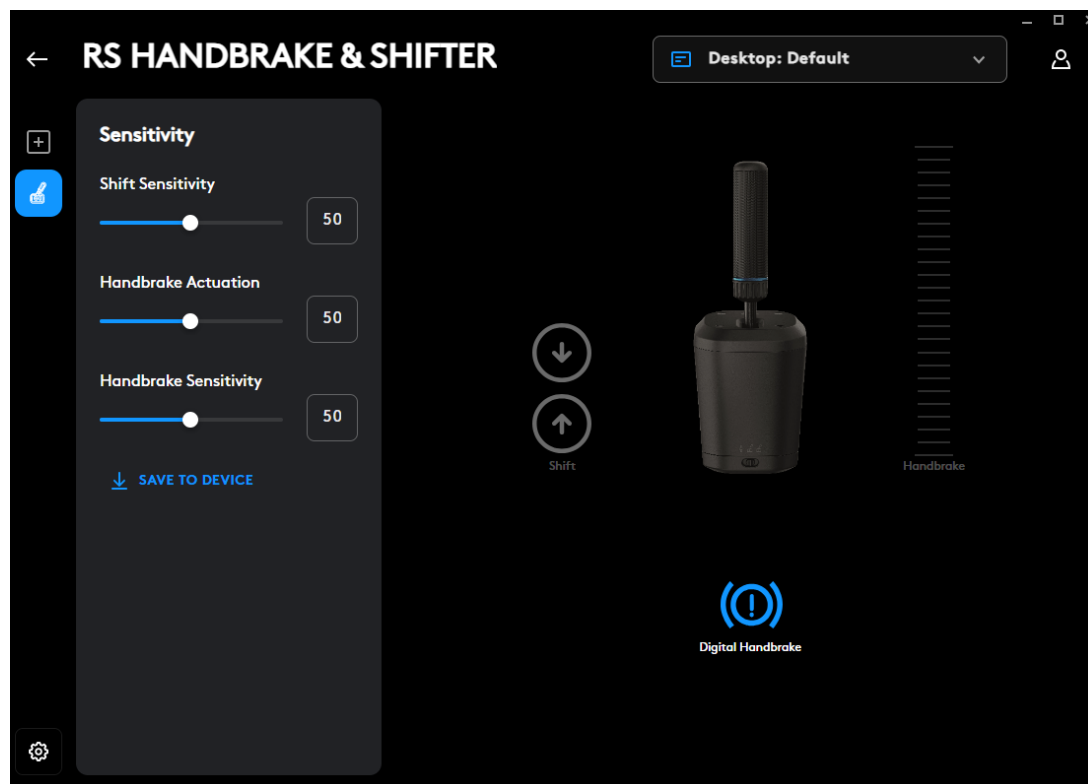

Άξονας χειρόφρενου: ρύθμιση της ευαισθησίας της καμπύλης του άξονα

Οι χαμηλότερες τιμές θα κάνουν το χειρόφρενο λιγότερο ευαίσθητο στην αρχική κίνηση, ενώ οι υψηλότερες τιμές το κάνουν πιο ευαίσθητο. Η ρύθμιση 50 θέτει μια γραμμική απόκριση του άξονα.

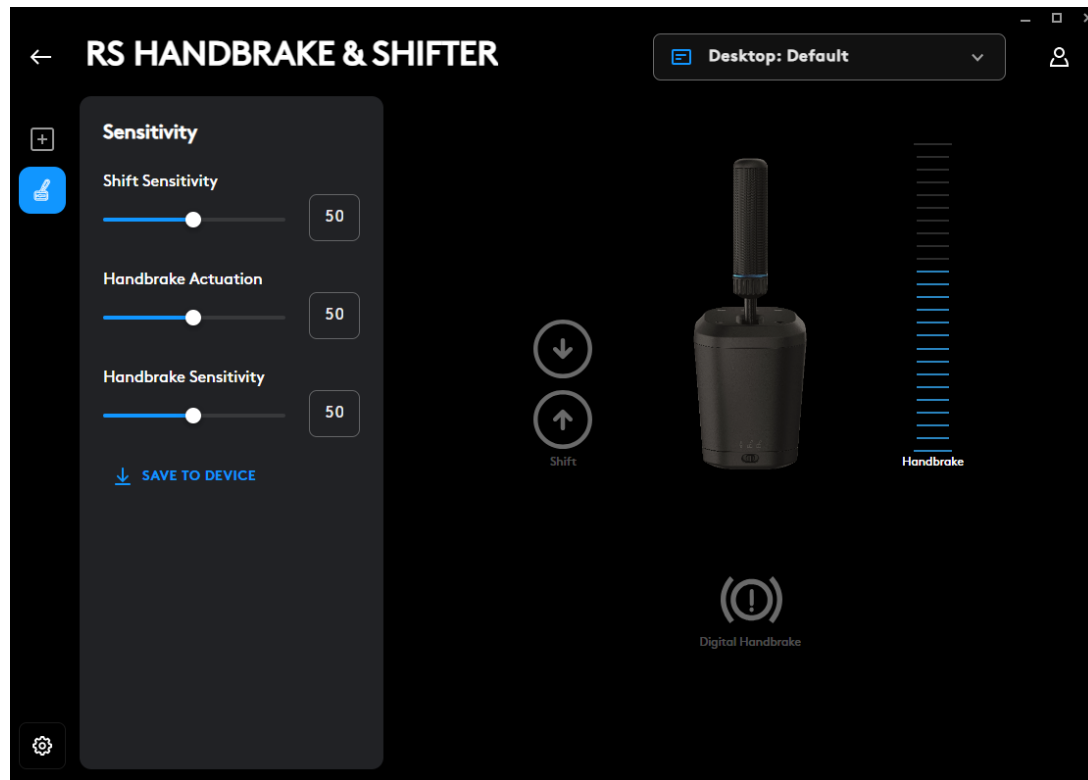

Η ρύθμιση είναι δυνατή μόνο με τη χρήση του λογισμικού G HUB σε υπολογιστή. Περισσότερες λεπτομέρειες σχετικά με τον τρόπο εκτέλεσης αυτών των ρυθμίσεων μπορείτε να βρείτε παρακολουθώντας το σχετικό βίντεο στον ιστότοπο υποστήριξης της Logitech G.

Αποθήκευση σε συσκευή

Αφού προσαρμοστούν αυτές οι ρυθμίσεις, μπορούν να οριστούν στο υλικολογισμικό, ώστε το προϊόν να μπορεί στη συνέχεια να χρησιμοποιηθεί σε μια κονσόλα (μέσω ενός συμβατού τιμονιού Logitech G) και οι ρυθμίσεις αυτές να εξακολουθούν να υπάρχουν. Κάντε κλικ στην επιλογή Αποθήκευση στη συσκευή, για να εκτελέσετε αυτή την ενέργεια.

ΑΝΤΙΣΤΟΙΧΙΣΕΙΣ

Είναι επίσης δυνατή η αντιστοίχιση πληκτρολόγησης και μακροεντολών στις λειτουργίες του σειριακού μοχλού ταχυτήτων και του ψηφιακού χειρόφρενου. Η μέθοδος για να γίνει αυτό είναι ίδια με αυτήν για κάθε άλλη συσκευή που υποστηρίζεται από το G HUB.

ΕΧΕΤΕ ΕΡΩΤΗΣΕΙΣ;

logitechG.com/support/RS-SH

КРЕПЛЕНИЕ К СТОЛУ

Чтобы прикрепить изделие к столу, необходимо использовать входящий в комплект зажим. RS Shifter and Handbrake можно прикрепить к передней или верхней части зажима с помощью входящих в комплект болтов.

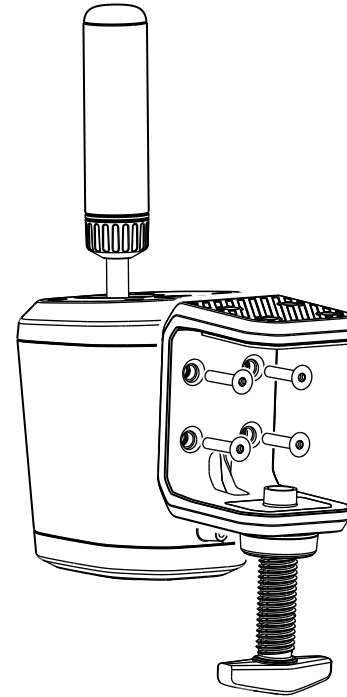

- 1 Открутите винт зажима, пока он не откроется, а затем продолжайте откручивать, пока крышка не выскочит — так будет гораздо проще вставить и затянуть болты в корпусе.

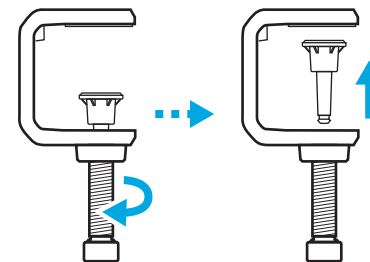

2 Установите зажим на корпус переключателя скоростей, вставьте и затяните болты с помощью входящего в комплект шестигранного ключа.

3 Установите на место крышку зажимного винта и задвиньте ее до щелчка.

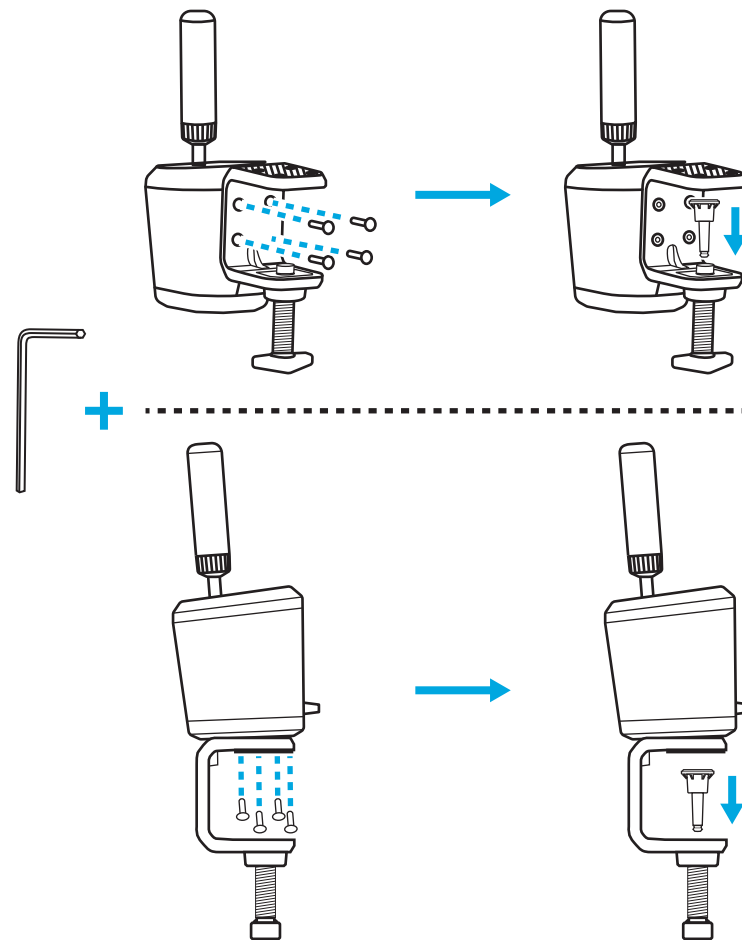

- 4** Установите на столе и отрегулируйте винт зажима, пока он не упрется в нижнюю часть стола — обычно для надежного крепления требуется еще один полный оборот винта зажима. Не затягивайте слишком сильно.

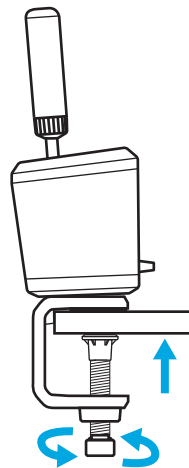
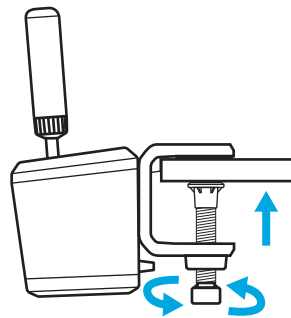

ПРИСОЕДИНЕНИЕ К СИМУЛЯТОРУ

Вы можете использовать входящие в комплект болты для крепления к пластине на большинстве симуляторов. Аналогично настольному зажиму, возможно крепление к нижней или задней части корпуса RS Shifter and Handbrake.

В зависимости от толщины пластины, к которой вы крепите болт, могут потребоваться шайбы (не входят в комплект), чтобы болты не слишком сильно входили в корпус вашего изделия. Следуйте этим рекомендациям, чтобы не повредить изделие.

Где T = толщина пластины, к которой крепится переключатель скоростей, а 20 мм — это максимальное расстояние, на которое болт может проникнуть внутрь изделия.

Например, если у вас пластина толщиной 4 мм, то длина болта не может превышать 24 мм ($4 \text{ мм} + 20 \text{ мм} = 24 \text{ мм}$). Если используются более длинные болты, необходимо использовать шайбы соответствующего размера, чтобы уменьшить расстояние, на которое болт входит внутрь изделия.

Примечание: для крепления нескольких RS Shifter and Handbrake к вашему симулятору можно также использовать настольный зажим для различных конфигураций.

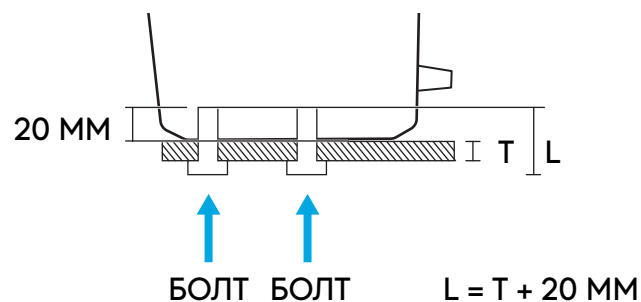
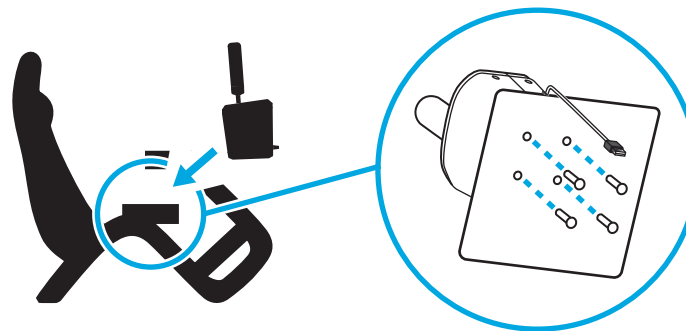

ПРИКРЕПЛЕНИЕ РУКОЯТКИ И ОБЪЯСНЕНИЕ РЕЖИМОВ

Вставьте рукоятку в соответствующее отверстие в зависимости от того, в каком режиме вы хотите использовать RS Shifter and Handbrake.

- Отверстие в середине изделия, выделенное синим цветом, предназначено для последовательного переключателя режимов.
- Отверстие сзади предназначено для режимов ручного тормоза

Вкрутите рукоятку в нужное отверстие до упора — продолжайте вращать, пока ручка не остановится. Неполная затяжка рукоятки может привести к повреждению изделия или неправильной работе.

Переключатель на передней части устройства позволяет выбрать нужный режим работы.

Последовательный переключатель скоростей  — используется для последовательного режима.

Цифровой ручной тормоз  — режим, в котором в определенный пользователем момент движения рукоятки можно нажать кнопку. Это может потребоваться в некоторых играх, где ось ручного тормоза не поддерживается.

Ось ручного тормоза  — полностью аналоговая, пропорциональная ось ручного тормоза.

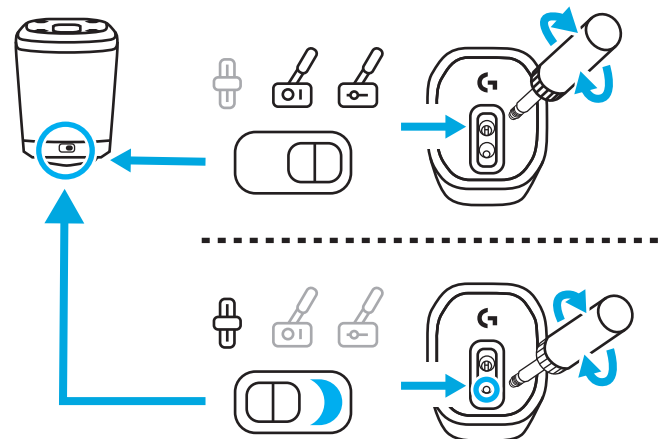
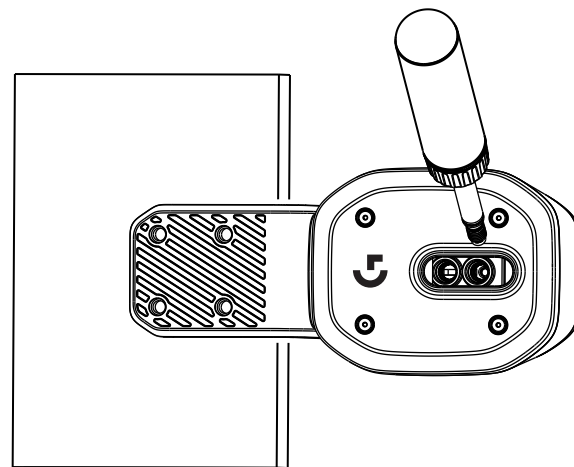

РЕГУЛИРОВКА ВЫСОТЫ РУКОЯТКИ





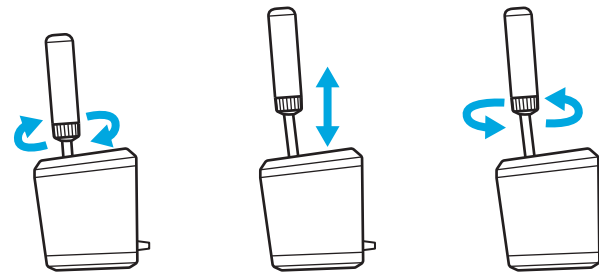





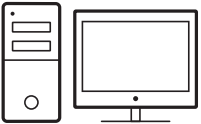
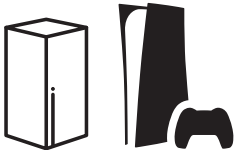





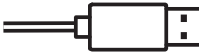

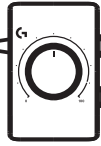

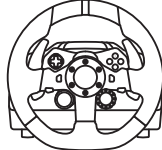

Высоту рукоятки можно регулировать, ослабив хомут у ее основания. Слегка ослабьте хомут, переместите рукоятку в нужное положение, а затем затяните хомут, чтобы зафиксировать ее на месте.

Это может быть полезно при различном расположении стола или пластины переключателей симулятора, а также при использовании двух RS Handbrake and Shifters рядом, когда один из них работает в последовательном режиме, а другой — в режиме ручного тормоза, чтобы облегчить дифференциацию между двумя устройствами.



НАСТРОЙКА РУЧНОГО ТОРМОЗА И ПЕРЕКЛЮЧАТЕЛЯ СКОРОСТЕЙ RS В ИГРАХ

Ручной тормоз или последовательный переключатель скоростей часто требуют определенной настройки в играх, чтобы они правильно работали. Это также зависит от того, какую платформу вы используете и как прикреплено изделие. В этой таблице приведены краткие сведения о вариантах:

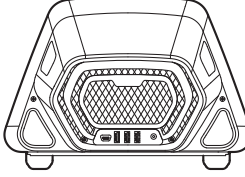
		
G29 G920 G923	   	     
PRO	       	   

При прямом подключении к ПК RS Shifter and Handbrake работает как собственное устройство, и его необходимо настроить в играх, назначив функции с помощью экранов параметров используемой игры.

При подключении к рулю с портом USB A (например, Pro Racing Wheel) может потребоваться некоторая настройка, в зависимости от игры. В любом случае, когда он соединен с рулем, он ведет себя так, как будто является частью руля:

- Последовательный переключатель скоростей выполняет те же функции, что и рычаги управления на руле
- Цифровой ручной тормоз задействует круг (PlayStation) или B (Xbox/ПК) на руле
- Ось ручного тормоза задействует ось ручного тормоза руля

При подключении к таким рулям, как G29, G920 или G923, необходимо использовать адаптер для симулятора гонок Logitech G, чтобы адаптировать USB-порт, используемый в RS Handbrake and Shifter, к аналоговому 9-контактному порту, используемому для функции переключения передач на этих рулях. Поскольку эти рули не были разработаны для ручного тормоза или последовательного переключателя скоростей, их функциональность не такая полная, как при прямом подключении к компьютеру или рулю с USB A. Некоторые игры не смогут поддерживать этот режим работы, так как в них нет возможности переназначать функции передач.

Список поддерживаемых игр можно найти на сайте logitechG.com/support/RS-SH

НАЗНАЧЕНИЕ ЭЛЕМЕНТОВ УПРАВЛЕНИЯ В ИГРАХ

Каждая игра может немного отличаться по способу назначения элементов управления, но основной принцип остается неизменным:

- 1** Найдите экран параметров управления в игре
- 2** Перейдите к функции, которую вы хотите переназначить.
- 3** Укажите в игре, что вы хотите переназначить элемент управления. В разных играх и платформах это можно сделать по-разному:
 - a Нажатие кнопки выбора (обычно это крест или A) на руле
 - b Щелчок или двойной щелчок мышью (только для ПК)
 - c Нажатие клавиши Return на клавиатуре (только для ПК)
- 4** На этом этапе игра будет ждать, пока вы нажмете/переместите ту часть контроллера, которую хотите назначить — сделайте это, и название игры зарегистрирует это движение и отобразит переназначение.

Более подробную информацию об этом можно получить, просмотрев видеоролики на сайте поддержки Logitech по этой ссылке: logitechG.com/support/RS-SH

НАСТРОЙКА НА КОНСОЛИ ДЛЯ G29, G920, G923 С ПОМОЩЬЮ АДАПТЕРА ДЛЯ СИМУЛЯТОРА ГОНОК LOGITECH G

Поскольку в G29, G920 и G923 не встроена поддержка последовательного переключателя скоростей или ручного тормоза, единственный способ включить RS Handbrake and Shifter — это использовать адаптер для симулятора гонок (продается отдельно).

- 1** Подключите устройство к порту USB на адаптере для симулятора гонок.
- 2** Подключите 9-контактный кабель, поставляемый с адаптером для симулятора гонок, к порту переключателя скоростей на нижней стороне руля.
- 3** Подключите другой конец 9-контактного кабеля к соответствующему 9-контактному разъему на адаптере для симулятора гонок.

ПРИМЕЧАНИЕ: режим оси ручного тормоза не поддерживается в данной конфигурации

После подключения вам нужно будет переназначить элементы управления в играх, как указано в разделе «Назначение элементов управления в играх» данного руководства. Поскольку адаптер подключается через порт 6-ступенчатого переключателя скоростей на руле, функции последовательного переключателя скоростей и цифрового ручного тормоза будут эмулировать существующие положения переключения передач, как показано ниже:

Последовательное переключение скоростей вверх: Передача 3

Последовательное переключение скоростей вниз: Передача 4

Цифровой ручной тормоз: Передача 6

При использовании RS Shifter and Handbrake в данной конфигурации невозможно использовать переключатель рычаг переключения передач Driving Force, так как порт переключателя недоступен; также невозможно использовать несколько.

ПРИМЕЧАНИЕ: некоторые игры могут не поддерживать эту конфигурацию, если в них нет способа переназначить функции переключения передач. Список поддерживаемых игр можно найти на сайте поддержки по адресу logitechG.com/support/RS-SH

РЕГУЛИРОВКА НАСТРОЕК ПЕРЕКЛЮЧАТЕЛЯ СКОРОСТЕЙ И РУЧНОГО ТОРМОЗА RS С ПОМОЩЬЮ G HUB

Экран настроек в G HUB позволяет настраивать и тестировать любые настройки по мере их выполнения. Каждый из режимов устройства может быть настроен следующим образом:

Последовательный переключатель скоростей: настройка точки срабатывания функции переключения.

При срабатывании соответствующей функции переключения загорается соответствующий индикатор.

При меньших значениях точка срабатывания переключателя скоростей сдвигается дальше от центра, при больших — ближе.

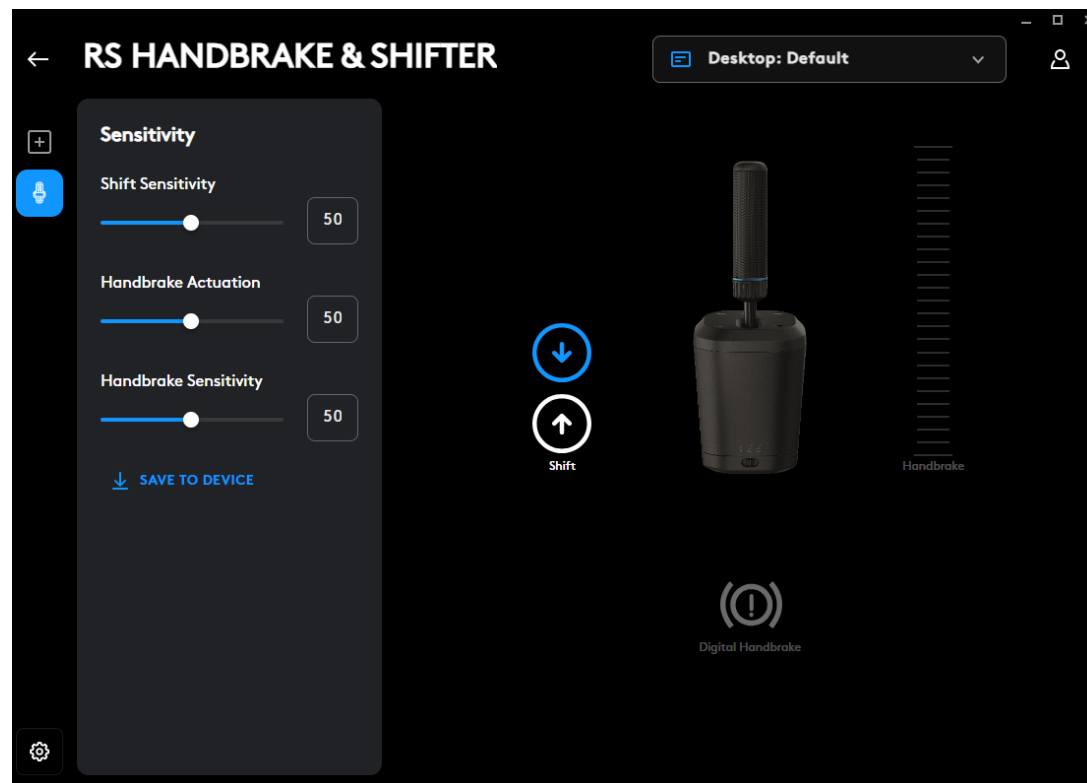

Цифровой ручной тормоз: настройка точки срабатывания «кнопки» цифрового ручного тормоза.

Значок ручного тормоза загорается по мере достижения точки срабатывания

При меньших значениях точка срабатывания цифрового ручного тормоза будет удалена от начала движения рычага, при больших — приближена.

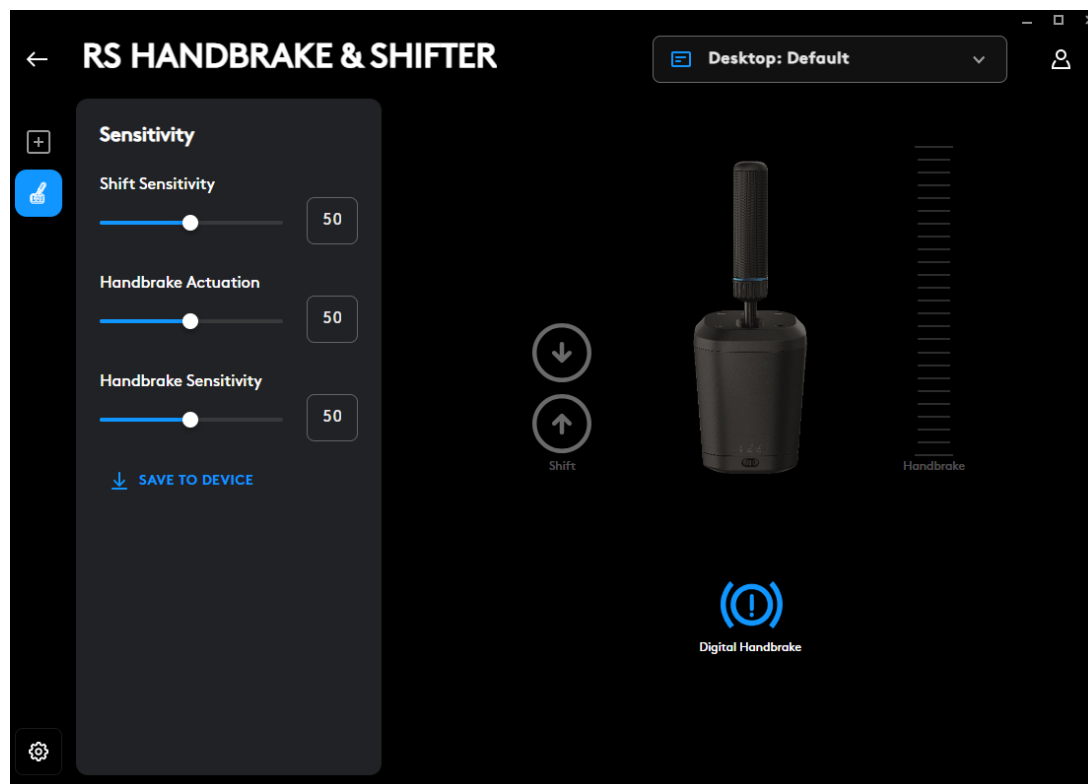

Ось ручного тормоза: регулировка чувствительности кривой оси

Меньшие значения делают ручной тормоз менее чувствительным при начальном движении; большие значения делают его более чувствительным; 50 устанавливает линейную реакцию оси.

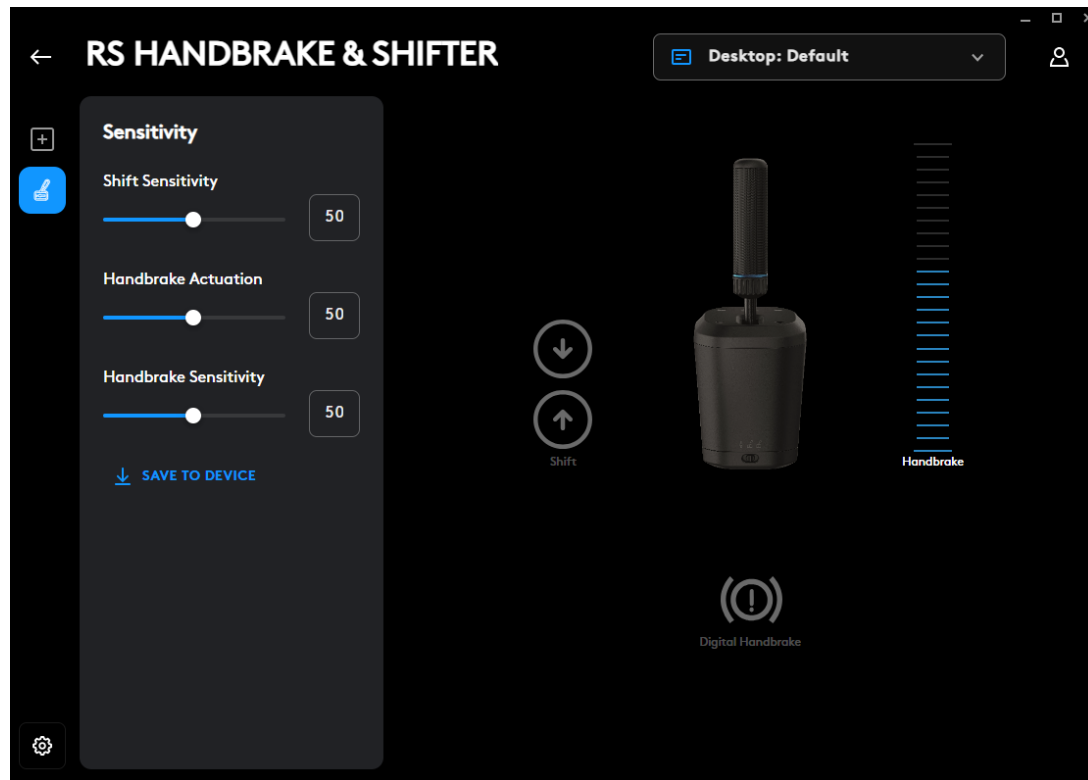

Настройка возможна только с помощью программного обеспечения G HUB на ПК. Более подробную информацию о том, как выполнить эти настройки, можно найти, посмотрев соответствующий видеоролик на сайте поддержки Logitech G.

Сохранить на устройстве

После настройки этих параметров они могут быть заданы в прошивке, поэтому изделие можно использовать на консоли (через совместимый руль Logitech G), и эти настройки будут сохранены. Чтобы выполнить это действие, нажмите «Сохранить на устройстве».

НАЗНАЧЕНИЯ

Также можно назначить сочетания клавиш и макросы для функций последовательного переключения скоростей и цифрового ручного тормоза. Способ выполнения соответствует любому другому устройству, поддерживаемому в G HUB.

Возникли вопросы?

logitechG.com/support/RS-SH

MOCOWANIE DO BIURKA

Aby przymocować produkt do biurka, trzeba użyć dołączonego zacisku. Dźwignię zmiany biegów i hamulec ręczny RS Shifter & Handbrake można przymocować do przedniej lub górnej części zacisku za pomocą dołączonych śrub.

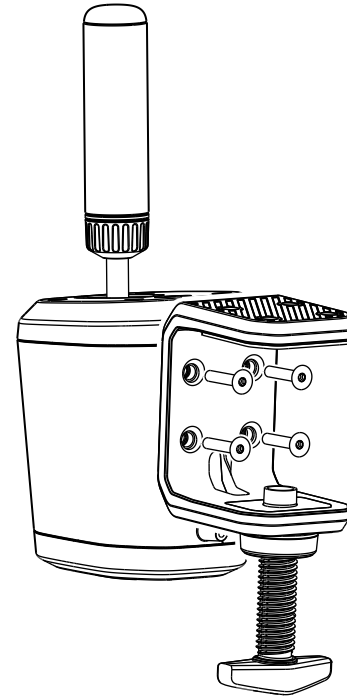

- 1 Odkręć wkręt zaciskowy, aż do jego otwarcia, a następnie kontynuuj odkręcanie, aż do wyjścia nasadki — pozwoli to na znacznie łatwiejsze włożenie i dokręcenie śrub do korpusu.

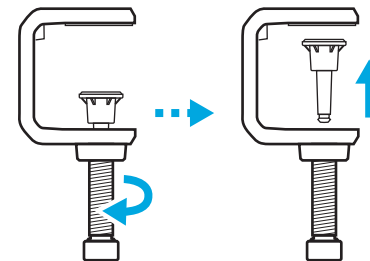

2 Przyłóż zacisk do korpusie dźwigni zmiany biegów. Włóż i dokręć śruby za pomocą dołączonego klucza imbusowego.

3 Załóż na miejsce nasadkę wkrętu zaciskowego i wciśnij ją aż do jej zatrzaśnięcia na miejscu ze słyszalnym kliknięciem.

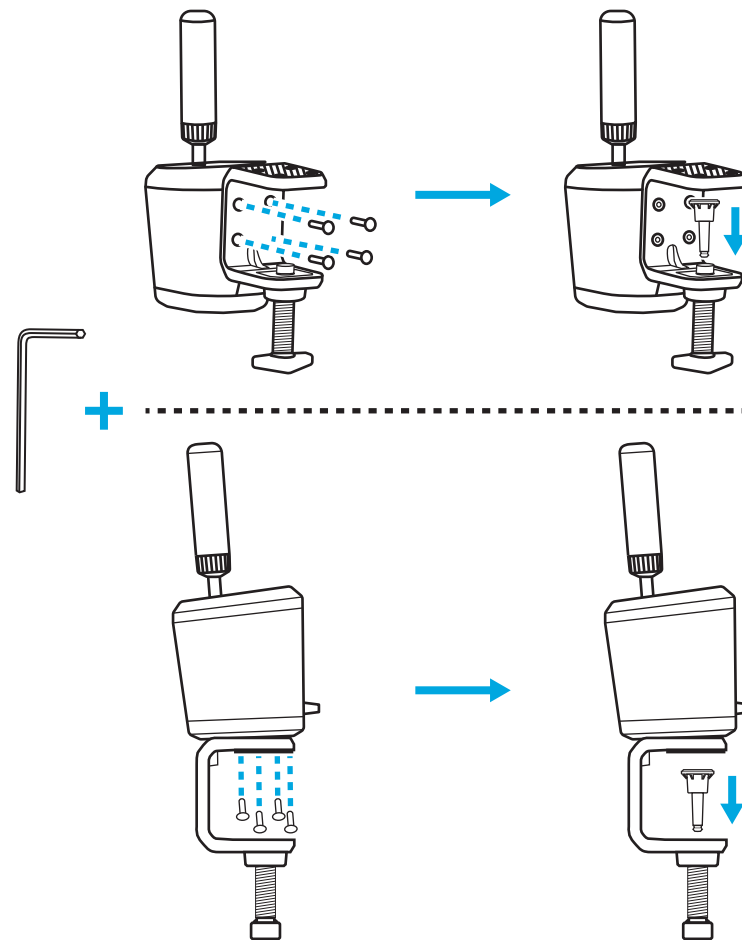

- 4** Umieść na biurku i wyreguluj wkręt zaciskowy aż do jego zetknięcia ze spodem biurka — w tym momencie zwykle wystarczy jeszcze jeden pełen obrót wkrętu zaciskowego, aby zapewnić dobre, solidne mocowanie. Nie dokręcaj zbyt mocno.

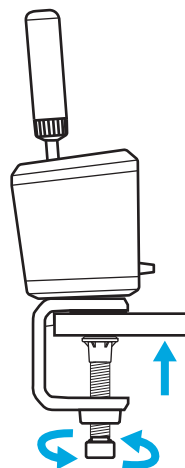
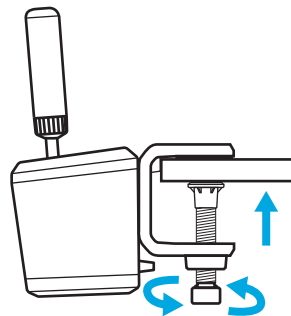

PODŁĄCZANIE DO PLATFORMY SYMULACYJNEJ

Można użyć dołączonych śrub w celu przymocowania zestawu do płyty większości platform symulacyjnych. Podobnie jak w przypadku zacisku biurkowego, możliwe jest przymocowanie do dolnej lub tylnej części korpusu dźwigni zmiany biegów i hamulca ręcznego RS Shifter & Handbrake.

W zależności od grubości płyty, na której prowadzone jest mocowanie, mogą być potrzebne podkładki (brak w zestawie), aby upewnić się, że śruby nie wejdą za daleko w obudowę produktu. Przestrzegaj przedstawionych wytycznych, aby nie uszkodzić produktu.

Gdzie T = grubość płyty, na której prowadzone jest mocowanie dźwigni zmiany biegów, a 20 mm to maksymalna dopuszczalna głębokość, na którą śruba może zagłębić się do wnętrza produktu.

Jeżeli używana płyta ma przykładowo grubość 4 mm, śruba nie może być dłuższa niż 24 mm ($4 \text{ mm} + 20 \text{ mm} = 24 \text{ mm}$). Przy używaniu dłuższych śrub konieczne będzie zastosowanie podkładek w odpowiednim rozmiarze, aby zmniejszyć długość, na jaką śruba wchodzi do wnętrza produktu.

Uwaga: aby przymocować więcej niż jedną dźwignię zmiany biegów i hamulec ręczny RS Shifter & Handbrake do swojej platformy, można również użyć zacisku biurkowego, aby uwzględnić różne konfiguracje.

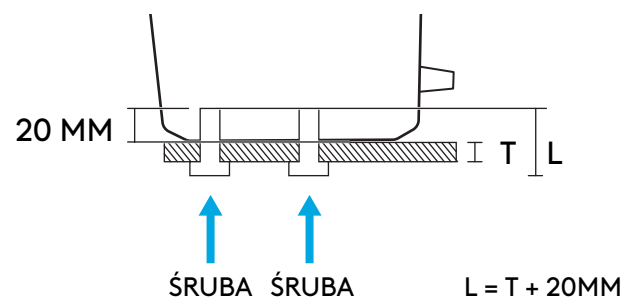
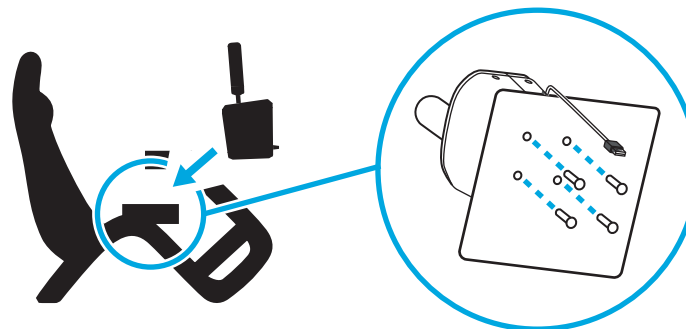

MOCOWANIE DŹWIGNI I OBJAŚNIENIE TRYBÓW

Włóż dźwignię do odpowiedniego otworu w zależności od trybu, w którym chcesz korzystać z dźwigni zmiany biegów i hamulca ręcznego RS Shifter & Handbrake.

- Otwór w pobliżu środka produktu, zaznaczony na niebiesko, służy do trybu sekwencyjnej zmiany biegów
- Otwór w pobliżu tyłu służy do obsługi trybów hamulca ręcznego

Wkręć do oporu uchwyt w wymagany otwór — kontynuuj obracanie aż do zatrzymania dźwigni. Niedokładne dokręcenie dźwigni może skutkować uszkodzeniem produktu lub jego niewłaściwym działaniem.

Przełącznik z przodu produktu pozwala wybrać żądany tryb pracy.

Sekwencyjna dźwignia zmiany biegów  — tryb sekwencyjnej zmiany biegów.

Cyfrowy hamulec ręczny  — tryb, w którym, po osiągnięciu definiowanego przez użytkownika miejsca na torze ruchu dźwigni, może być przesyłany sygnał wciśnięcia przycisku. Może to być potrzebne w niektórych grach, w których nie jest obsługiwana oś hamulca ręcznego.

Oś hamulca ręcznego  — w pełni analogowa, proporcjonalna oś hamulca ręcznego.

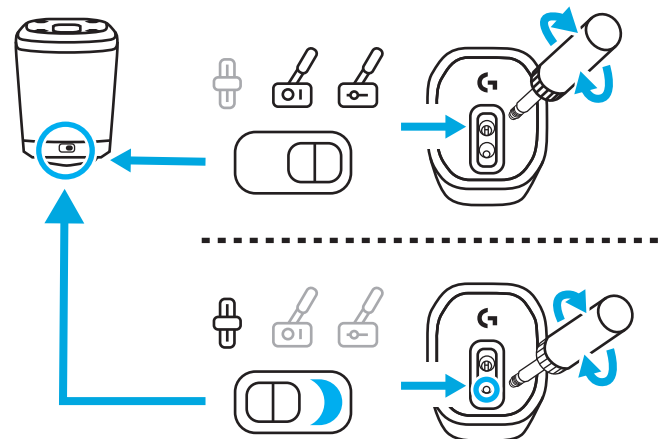
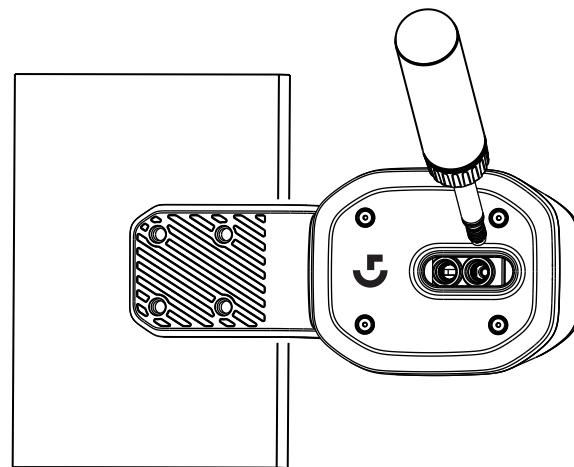

REGULACJA WYSOKOŚCI DŹWIGNI





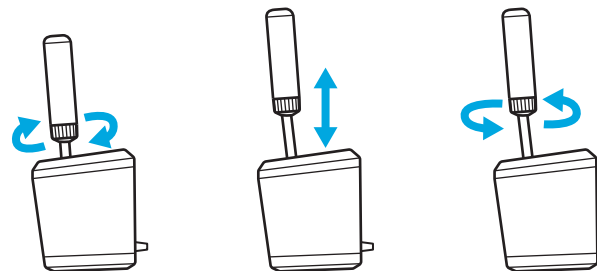





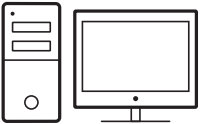
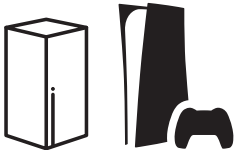





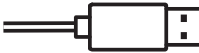

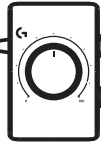

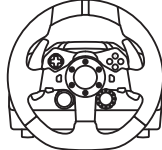

Wysokość dźwigni można regulować poprzez poluzowanie kołnierza u jej podstawy. Poluzuj lekko kołnierz, przesun dźwignię do żądanej pozycji, a następnie dokręć kołnierz, aby go zablokować.

Może to być przydatne, aby uwzględnić różne pozycje biurka lub płyty dźwigni zmiany biegów w obrębie platformy symulacyjnej lub nawet przy korzystaniu obok siebie z dwóch dźwigni zmiany biegów i hamulca ręcznego RS Shifter & Handbrake, z których jeden działa w trybie sekwencyjnym, a drugi w trybie hamulca ręcznego, aby ułatwić rozróżnienie między tymi dwoma urządzeniami.



KONFIGUROWANIE DŹWIGNI ZMIANY BIEGÓW I HAMULCA RĘCZNEGO RS W GRACH

Aby zapewnić prawidłowe działanie w grach, często wymagane są określone ustawienia hamulca ręcznego lub sekwencyjnej dźwigni zmiany biegów. Będzie to również zależeć od używanej platformy oraz sposobu zamontowania produktu. Dostępne możliwości podsumowano w poniższej tabeli:

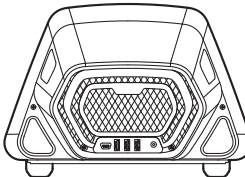
		
G29 G920 G923	   	     
PRO	        	   

Po podłączeniu bezpośrednio do komputera, dźwignia zmiany biegów i hamulec ręczny RS Shifter & Handbrake działa jako niezależne urządzenie i trzeba ją skonfigurować w grach poprzez przypisanie funkcji za pomocą ekranów opcji używanej gry.

Po podłączeniu do kierownicy z portem USB A (jak przykładowo Pro Racing Wheel) może być wymagana pewna konfiguracja, w zależności od gry. W obu przypadkach po podłączeniu dźwigni do kierownicy działa ona jako część kierownicy:

- Sekwencyjna dźwignia zmiany biegów obsługuje te same funkcje, jak łopatki zmiany biegów kierownicy.
- Cyfrowy hamulec ręczny uruchamia przycisk kółka (PlayStation) lub B (Xbox/PC) kierownicy.
- Oś hamulca ręcznego uruchamia oś hamulca ręcznego znajdującą się w kierownicy.

W przypadku połączenia z kierownicami takimi jak G29, G920 lub G923 wymagane jest użycie adaptera wyścigowego Logitech G w celu dostosowania portu USB używanego w dźwigni zmiany biegów i hamulca ręcznego RS Shifter & Handbrake do analogowego portu 9-pinowego używanego do funkcji zmiany biegów w tych kierownicach. Ponieważ te kierownice nie zostały zaprojektowane z myślą o obsłudze hamulca ręcznego lub dźwigni sekwencyjnej zmiany biegów, ich funkcjonalność nie jest tak kompletna, jak w przypadku bezpośredniego podłączenia do komputera lub kierownicy z portem USB A. Niektóre gry nie będą w stanie obsługiwać tego trybu pracy, ponieważ nie mają możliwości zmiany przypisania funkcji zmiany biegów.

Listę obsługiwanych gier można znaleźć na stronie logitechG.com/support/RS-SH.

PRZYPISYWANIE ELEMENTÓW STERUJĄCYCH W GRACH

Wszystkie gry mogą się nieco różnić dokładną metodą przypisywania elementów sterujących, ale obowiązuje ten sam podstawowy schemat:

- 1** Znajdź ekran opcji sterowaniem w grze
- 2** Przejdź do funkcji, której przypisanie chcesz zmienić
- 3** Wybierz w grze opcję umożliwiającą zmianę przypisania sterowania. Wymagane czynnością różnią się w zależności od gry i platformy i mogą być następujące:
 - a Naciśnij przycisk wyboru (zwykle przycisk z krzyżykiem lub A) na kierownicy.
 - b Kliknij lub dwukrotnie kliknij myszą (tylko PC).
 - c Naciśnij return na klawiaturze (tylko PC).
- 4** W tym momencie dana gra zacznie oczekiwać na naciśnięcie/przesunięcie przypisywanej części kontrolera — wykonaj tę czynność, a gra powinna zarejestrować tę akcję i wyświetlić zmianę przypisania.

Więcej szczegółów na ten temat można poznać, oglądając filmy wsparcia technicznego na stronie pomocy technicznej firmy Logitech dostępnej pod łączem: logitechG.com/support/RS-SH

KONFIGURACJA NA KONSOLI DLA MODELI G29, G920, G923 PRZY UŻYCIU ADAPTERA WYŚCIGOWEGO LOGITECH G RACING ADAPTER

Ponieważ modele G29, G920 i G923 nie mają zintegrowanej obsługi dźwigni sekwencyjnej zmiany biegów lub hamulca ręcznego, jedynym sposobem na aktywowanie dźwigni zmiany biegów i hamulca ręcznego RS Shifter & Handbrake jest użycie adaptera wyścigowego (sprzedawanego oddzielnie).

- 1** Podłącz produkt do portu USB adaptera wyścigowego.
- 2** Podłącz 9-pinowy kabel dostarczony z adapterem wyścigowym do portu dźwigni zmiany biegów na spodzie kierownicy.
- 3** Podłącz drugi koniec 9-pinowego kabla do odpowiedniego 9-pinowego złącza adaptera wyścigowego.

UWAGA: w tej konfiguracji nie jest obsługiwany tryb osi hamulca ręcznego.

Po podłączeniu trzeba będzie zmienić przypisanie sterowania w grach zgodnie z opisem zawartym w sekcji „Przypisywanie elementów sterujących w grach” niniejszej instrukcji. Ponieważ adapter jest podłączany przez port 6-biegowej dźwigni zmiany biegów kierownicy, funkcje sekwencyjnej dźwigni zmiany biegów i cyfrowego hamulca ręcznego będą naśladować istniejące pozycje zmiany biegów w następujący sposób:

Sekwencyjna zmiana biegów w górę: Bieg 3.

Sekwencyjna zmiana biegów w dół: Bieg 4.

Cyfrowy hamulec ręczny: Bieg 6.

Nie można używać drążka zmiany biegów Driving Force Shifter podczas korzystania z dźwigni zmiany biegów i hamulca ręcznego RS Shifter & Handbrake w tej konfiguracji, ponieważ port dźwigni zmiany biegów nie jest dostępny; nie jest też możliwe korzystanie z więcej niż jednego urządzenia.

UWAGA: niektóre gry mogą nadal nie obsługiwać tej konfiguracji, jeśli nie udostępniają metody na zmianę przypisania funkcji zmiany biegów. Listę obsługiwanych gier można znaleźć na stronie wsparcia technicznego pod adresem logitechG.com/support/RS-SH

REGULOWANIE USTAWIEŃ DŹWIGNI ZMIANY BIEGÓW I HAMULCA RĘCZNEGO RS ZA POMOCĄ APLIKACJI G HUB

Ekran ustawień aplikacji G HUB umożliwia dostosowanie i przetestowanie wszelkich wprowadzanych zmian. Każdy z trybów produktu można dostosować w następujący sposób:

Tryb sekwencyjnej zmiany biegów: dostosuj punkt aktywacji funkcji zmiany biegów.

Odpowiednia funkcja zmiany biegu zostanie podświetlona po jej aktywacji.

Niższe wartości przesuną punkt aktywacji dźwigni zmiany biegów dalej od środka; wyższe wartości przesuną go bliżej.

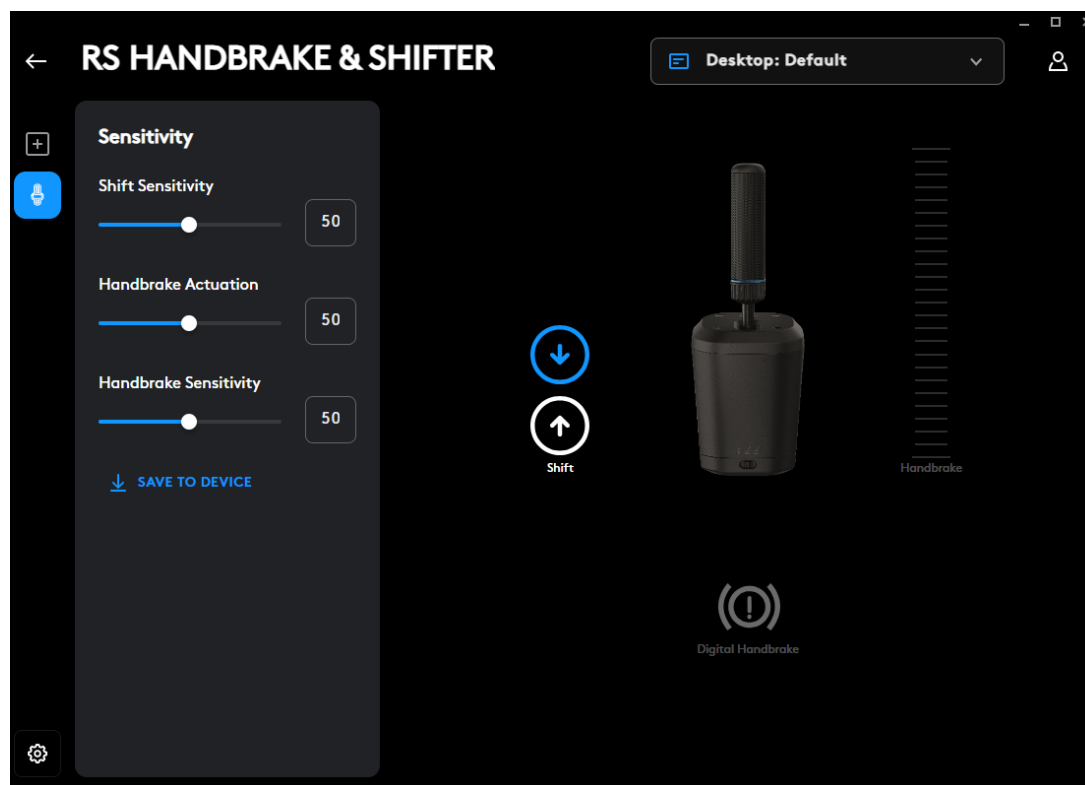

Cyfrowy hamulec ręczny: dostosuj punkt aktywacji „przycisku” cyfrowego hamulca ręcznego.

Ikona hamulca ręcznego zaświeci się po osiągnięciu punktu aktywacji.

Niższe wartości przesuną punkt aktywacji cyfrowego hamulca ręcznego dalej od początku ruchu dźwigni; wyższe wartości przesuną go bliżej.

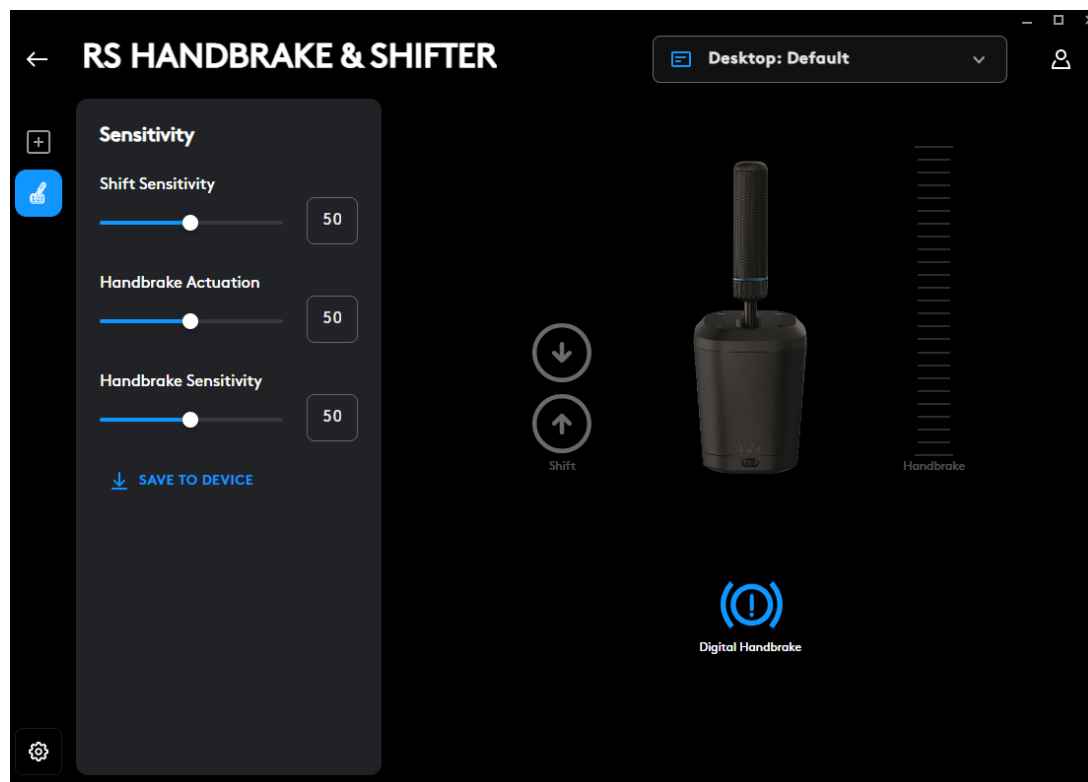

Oś hamulca ręcznego: regulacja krzywej czułości osi

Niższe wartości zmniejszą czułość hamulca ręcznego przy początkowym ruchu; wyższe wartości zwiększą czułość. Wartość 50 odpowiada liniowej reakcji osi.

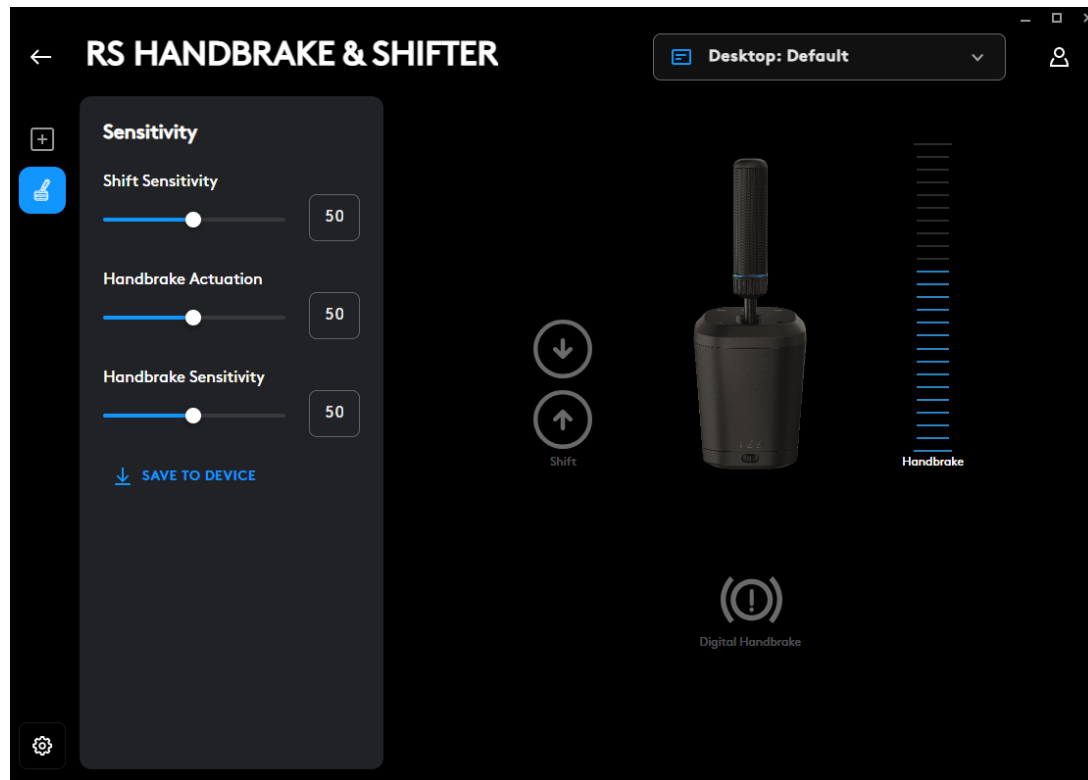

Regulację można prowadzić wyłącznie przy użyciu oprogramowania G HUB na komputerze PC. Więcej szczegółów na temat przeprowadzania tych regulacji jest dostępnych na odpowiednich filmach na stronie wsparcia technicznego produktów Logitech G.

Zapisz w urządzeniu

Po dostosowaniu tych ustawień można je zapisać w oprogramowaniu układowym, dzięki czemu danego produktu będzie można następnie używać po podłączeniu do konsoli (za pośrednictwem kompatybilnej kierownicy Logitech G) przy zachowaniu tych ustawień. Kliknij opcję Zapisz w urządzeniu, aby wykonać tę czynność.

PRZYPISANIA

Do funkcji sekwencyjnej zmiany biegów oraz cyfrowego hamulca można również przypisać klawisze i makra. Metoda wykonywania tej operacji jest taka sama, jak w przypadku każdego innego urządzenia obsługiwanego przez aplikację G HUB.

Masz pytania?

logitechG.com/support/RS-SH

ASZTALHOZ VALÓ RÖGZÍTÉS

A termék asztalhoz való rögzítéséhez a mellékelt bilincset kell használnia. Az RS Shifter & Handbrake a mellékelt csavarok segítségével a rögzítő elejére vagy tetejére szerelhető fel.

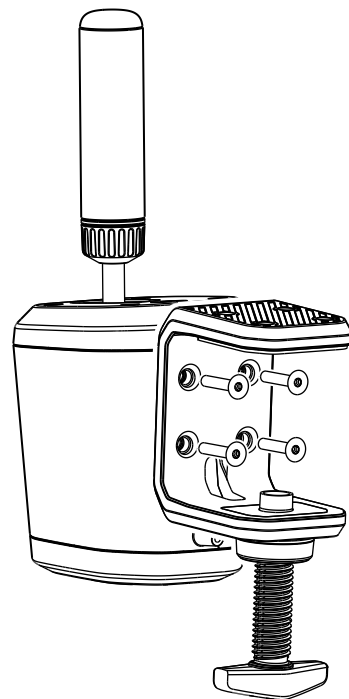

- 1** Csavarja ki a szorítócsavart, amíg ki nem nyílik, majd folytassa a csavarozást, amíg a kupak ki nem pattan - ezzel sokkal könnyebbé válik a csavarok behelyezése és meghúzása a testbe.

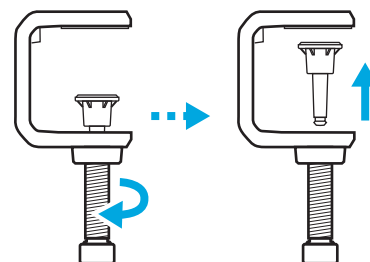

2 Helyezze a bilincset a váltó testéhez, majd helyezze be és húzza meg a csavarokat a mellékelt imbuszkulccsal.

3 Helyezze vissza a szorítócsavar kupakját, és nyomja be, amíg úgy nem érzi, hogy a helyére kattant.

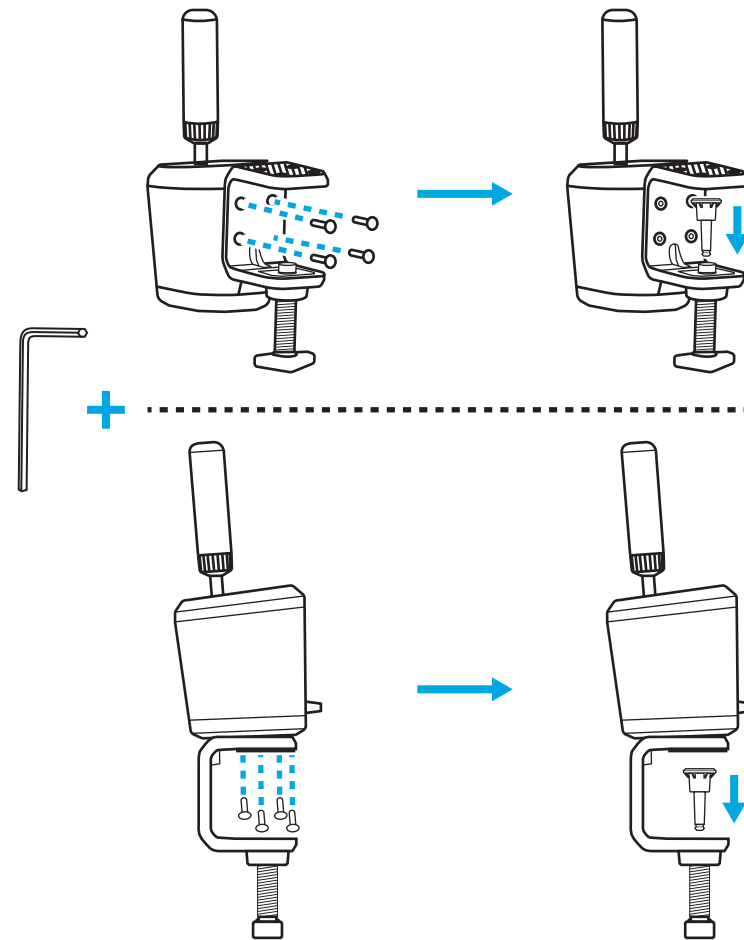

- 4** Helyezze az asztalra, és állítsa be a szorítócsavart, amíg az asztal aljához nem ér - ezen a ponton általában csak egy teljes fordulatot kell még elfordítania a szorítócsavaron, hogy biztosítsa a szilárd rögzítést. Ne húzza meg túlságosan erősen.

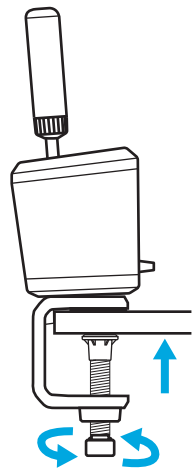
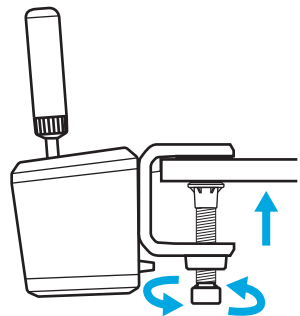

RÖGZÍTÉS EGY SZIMULÁCIÓS FELSZERELÉSHEZ

A mellékelt csavarokkal a legtöbb szimulációs felszerelés lemezéhez rögzítheti. Az asztali rögzítőhöz hasonlóan az RS Shifter & Handbrake test aljához vagy hátuljához történő felszerelés is lehetséges.

Annak a lemeznek a vastagságától függően, amelyhez a rögzítést végzi, alátétekre (nem tartozék) lehet szükség annak biztosítására, hogy a csavarok ne nyúljanak túl messzire a termék burkolatán belül. Kövesse ezt az iránymutatást annak biztosítása érdekében, hogy ne sérüljön meg a terméke.

Ahol T = annak a lemeznek a vastagsága, amelyhez a váltót rögzíti, és 20 mm a maximális érték, ameddig egy csavar benyúlhat a termék belsejébe.

Például ha 4 mm vastag lemezzel rendelkezik, akkor a csavar nem lehet 24 mm-nél hosszabb ($4 \text{ mm} + 20 \text{ mm} = 24 \text{ mm}$). Hosszabb csavarok használata esetén megfelelő méretű alátéteket kell használni annak érdekében, hogy csökkentse a csavar benyúlását a termék belsejébe.

Megjegyzés: egynél több RS Shifter & Handbrake felszereléshez történő rögzítéséhez az asztali rögzítő is használható a különböző konfigurációkhoz.

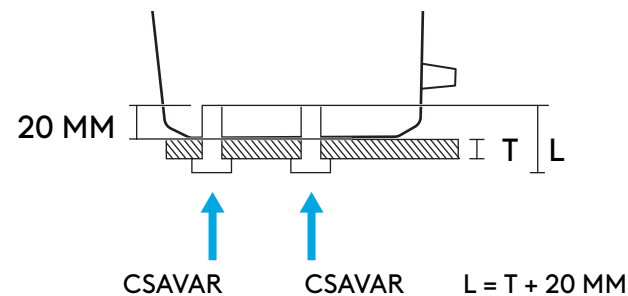
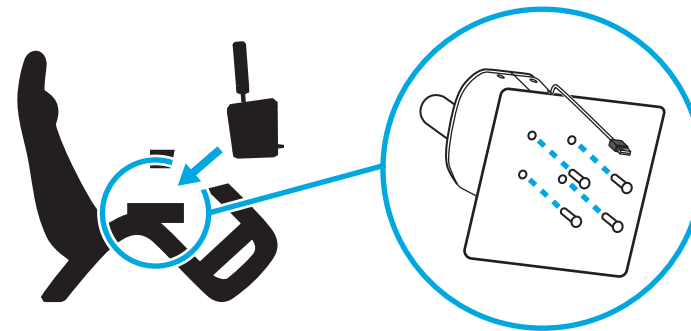

A KAR RÖGZÍTÉSE ÉS AZ ÜZEMMÓDOK MAGYARÁZATA

Helyezze a kart a megfelelő furatba attól függően, hogy melyik üzemmódban szeretné használni az RS Shifter & Handbrake.

- A termék közepe felé lévő, késsel körvonalazott furat a szekvenciális váltó üzemmódhoz tartozik.
- A hátsó furat a kézfék üzemmódhoz tartozik

Csavarja be a kart a kívánt furatba, amíg teljesen meg nem húzza - forgassa tovább, amíg a kar meg nem áll. A kar teljes meghúzásának elmulasztása a termék károsodását vagy helytelen működését eredményezheti.

A termék előlapján található kapcsolóval kiválaszthatja a kívánt üzemmódot.

Szekvenciális váltó  - a szekvenciális üzemmódban használatos.

Digitális kézfék  - egy olyan üzemmód, amelyben a kar mozgásának egy felhasználó által meghatározható pontján gombnyomásos kézfékparancs küldhető. Erre olyan bizonyos játékoknál lehet szükség, ahol a kézféktengely nincs támogatva.

Kézféktengely  - teljesen analóg, arányos kézféktengely.

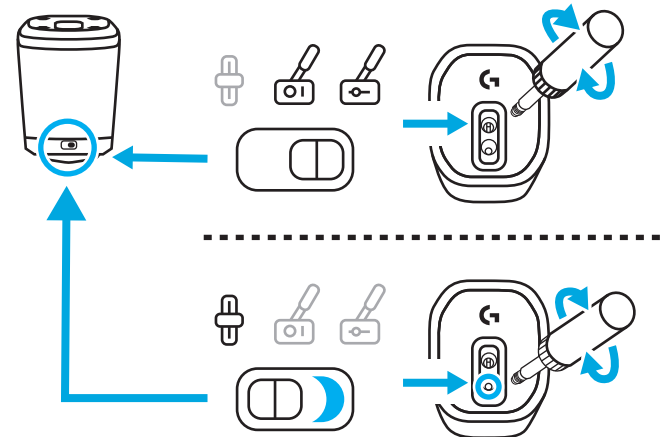
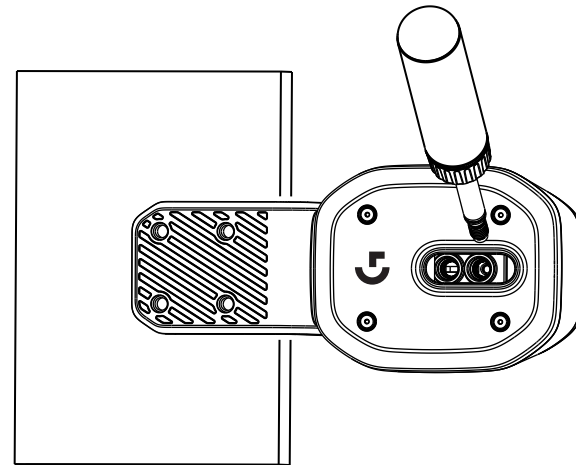

A KAR MAGASSÁGÁNAK BEÁLLÍTÁSA





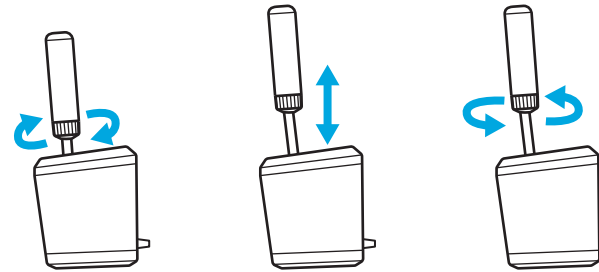





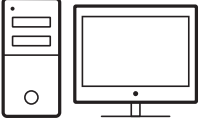
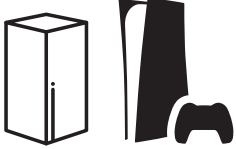







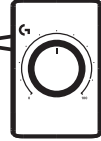

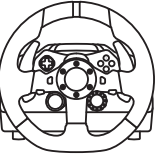

A kar magassága a kar alján lévő gallér meglazításával állítható. Lazítsa meg kissé a gallért, csúsztassa a kart a kívánt pozícióba, majd húzza meg a gallért a rögzítéshez.

Ez hasznos lehet az asztal vagy a szimulátor váltólemezőnek különböző pozícióhoz, vagy akár két RS Shifter & Handbrake egymás melletti használatakor, amikor az egyik szekvenciális, a másik kézfék üzemmódban van, hogy megkönnyítse a két egység megkülönböztetését.



AZ RS-VÁLTÓ ÉS KÉZIFÉK BEÁLLÍTÁSA JÁTÉKOKBAN

A kézifék vagy a szekvenciális váltó esetén gyakran szükség lehet valamilyen speciális beállításra a játékokban, hogy működjön. Ez attól függően is változik, hogy melyik platformot használja, és hogyan van csatlakoztatva a termék. Ez a táblázat összefoglalja a lehetőségeket:

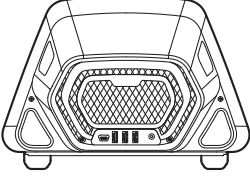
		
G29	   	     
G920		
G923		
PRO	        	   

Közvetlenül a PC-hez csatlakoztatva az RS Shifter & Handbrake a PC saját eszközeként működik, és a játékokban a funkciók hozzárendelésével kell beállítani a funkciókat az adott játék beállítási képernyőinek segítségével.

Ha olyan kormánykerékhez csatlakozik, amelyen USB-A-port található (például a Pro Racing Wheel), a játéktól függően bizonyos beállításokra továbbra is szükség lehet. Akárhogy is, amikor a kormánykerékhez van csatlakoztatva, úgy viselkedik, mintha a kormánykerék része lenne:

- A szekvenciális váltó ugyanazokat a funkciókat működteti, mint a kormánykerékre szerelt váltókarok.
- A digitális kézifék a kormánykerék Kör (PlayStation) vagy B (Xbox/PC) gombját aktiválja.
- A kéziféktengely a kormánykeréken lévő kéziféktengelyt fogja működtetni.

Ha olyan kormánykerekekhez csatlakozik, mint a G29, G920 vagy G923, a Logitech G Racing Adapter használata szükséges ahhoz, hogy az RS Shifter & Handbrake USB-portját az említett kormánykerekek váltófunkciójához használt analóg 9 tús porttal használhassa. Mivel ezeket a kormánykerekeket nem kézifékhez vagy szekvenciális váltóhoz tervezték, a funkcionalitás nem olyan teljes, mintha közvetlenül egy számítógéphez vagy egy USB-A-kormánykerékhez csatlakoztatnák. Egyes játékok nem támogatják ezt a működési módot, mivel nem rendelkeznek a sebességváltó funkciók újrakiosztásának lehetőségével.

A támogatott játékok listája a logitechG.com/support/RS-SH oldalon található.

VEZÉRLŐK KIOSZTÁSA JÁTÉKOKBAN

Az egyes játékok némileg eltérhetnek egymástól a vezérlés pontos kiosztásának módját illetően, de ugyanaz az alapvető paradigma érvényesül:

- 1** Keresse meg a játék vezérlési opciók képernyőjét
- 2** Navigáljon az újra kiosztani kívánt funkcióhoz.
- 3** „Értesítse” a játékot, hogy el szeretné végezni a vezérlő újrakiosztását Ennek módja játékonként és platformonként eltérő - a következő lehetőségekkel végezhető el:
 - a A kiválasztó gomb (általában a Kereszt vagy az A gomb) megnyomása a kormánykeréken
 - b Kattintás vagy dupla kattintás az egérrel (csak PC)
 - c Az Enter billentyű megnyomása a billentyűzeten (csak PC-n)
- 4** Ezen a ponton a játék várni fog arra, hogy megnyomja/mozgassa a vezérlő azon részét, amelyet újra ki szeretne osztani - tegye meg, és a játék regisztrálja ezt a mozdulatot, és megjeleníti az újrakiosztást.

További részletek erről a Logitech támogatási oldalán található videók megtekintésével érhetőek el ezen a linken:
logitechG.com/support/RS-SH

BEÁLLÍTÁS A G29, G920, G923 KONZOLON A LOGITECH G RACING ADAPTER HASZNÁLATÁVAL

Mivel a G29, G920 és G923 nem rendelkezik beépített támogatással a szekvenciális váltóhoz vagy kézifékhez, az RS Shifter & Handbrake csak a Racing Adapter (külön megvásárolható) használatával kapcsolható be.

- 1** Csatlakoztassa a terméket a Racing Adapter USB-portjához.
- 2** Csatlakoztassa a Racing Adapter-hez mellékelt 9 érintkezős kábelt a kormánykerék alján lévő váltócsatlakozóhoz.
- 3** Csatlakoztassa a 9 érintkezős kábel másik végét a Racing Adapter megfelelő 9 érintkezős csatlakozójához.

MEGJEGYZÉS: a Kéziféktengely mód nincs támogatva ebben a konfigurációban.

A csatlakoztatást követően újra ki kell osztania a vezérlőket a játékokban a kézikönyv „Vezérlők kiosztása a játékokban” című részében leírtak szerint. Mivel az adapter a kormánykereken lévő 6 sebességes váltó csatlakozóján keresztül csatlakozik, a szekvenciális váltó és a digitális kézifék funkciók a meglévő sebességváltó pozíciókat emulálják, az alábbiak szerint:

Szekvenciális váltás felfelé: 3-as fokozat

Szekvenciális váltás lefelé: 4-es fokozat

Digitális kézifék: 6-os fokozat

A Driving Force váltó működtetése nem lehetséges az RS Shifter & Handbrake használata esetén ebben a konfigurációban, mivel a váltóport nem áll rendelkezésre, és több váltó működtetése sem lehetséges.

MEGJEGYZÉS: Egyes játékok továbbra sem támogatják ezt a konfigurációt, ha nincs lehetőség a sebességváltó funkciók újrakiosztására. A támogatott játékok listája megtalálható a logitechG.com/support/RS-SH támogatási oldalon.

AZ RS-VÁLTÓ ÉS A KÉZIFÉK BEÁLLÍTÁSAINAK BEÁLLÍTÁSA A G HUB SEGÍTSÉGÉVEL

A G HUB beállítások képernyője lehetővé teszi a beállítások beállítását és tesztelését. A termék minden egyes üzemmódja az alábbiak szerint állítható be:

Szekvenciális váltó: a váltási funkció működtetési pontjának beállítása.

A megfelelő váltási funkció világít, amikor működésbe lép.

Az alacsonyabb értékek a váltó működtetési pontját a középponttól távolabbra, a magasabb értékek pedig a középponthoz közelebb állítják.

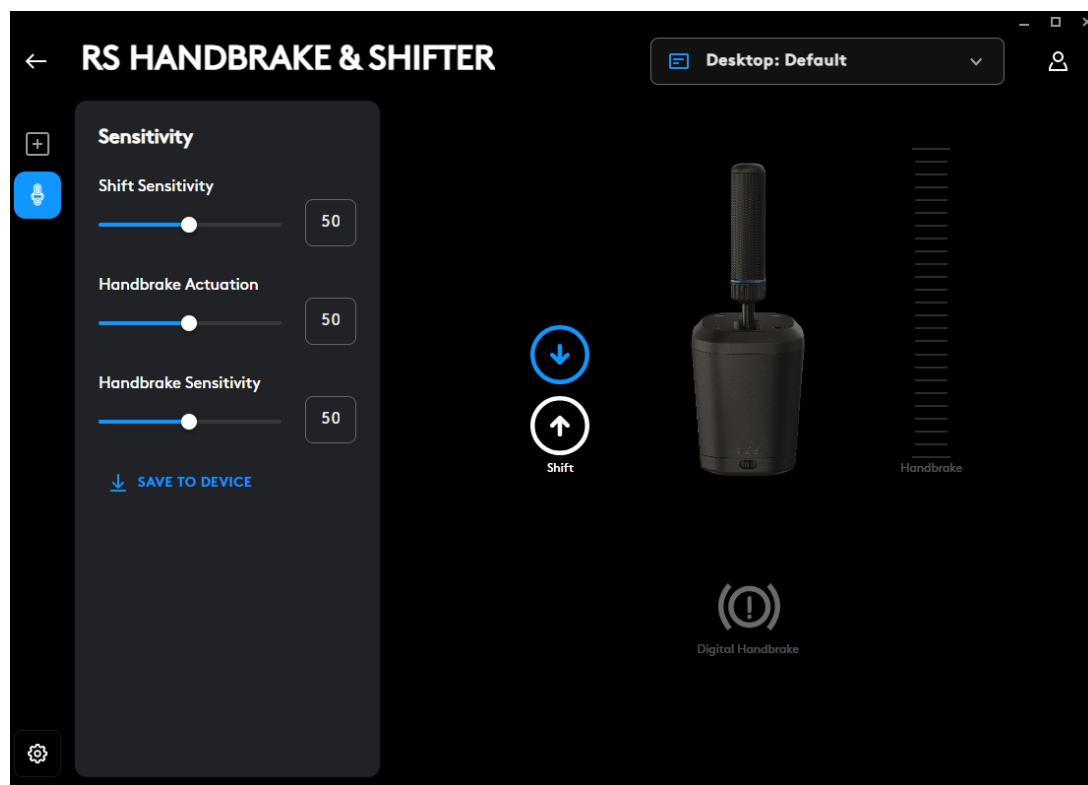

Digitális kézifék: a digitális kézifék „gomb” működtetési pontjának beállítása.

A kézifék ikonja világítani fog a működtetési pont elérésekor

Alacsonyabb értékek esetén a digitális kézifék működtetési pontja távolabb kerül a kar mozgásának kezdetétől; magasabb értékek esetén közelebb kerül ehhez.

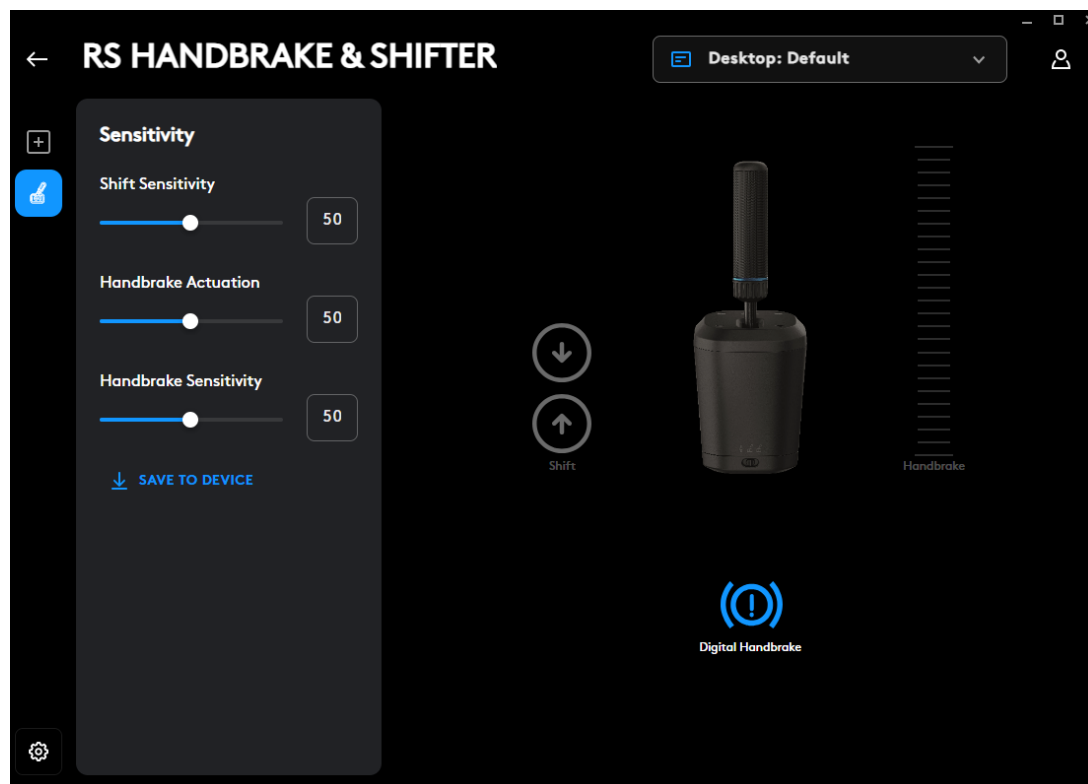

Kéziféktengely: a tengelygörbe érzékenységének beállítása.

Az alacsonyabb értékek a kéziféket a kezdeti mozgáskor kevésbé érzékenyebbé teszik; a magasabb értékek érzékenyebbé teszik; az 50-es érték a tengely lineáris reagálását állítja be.

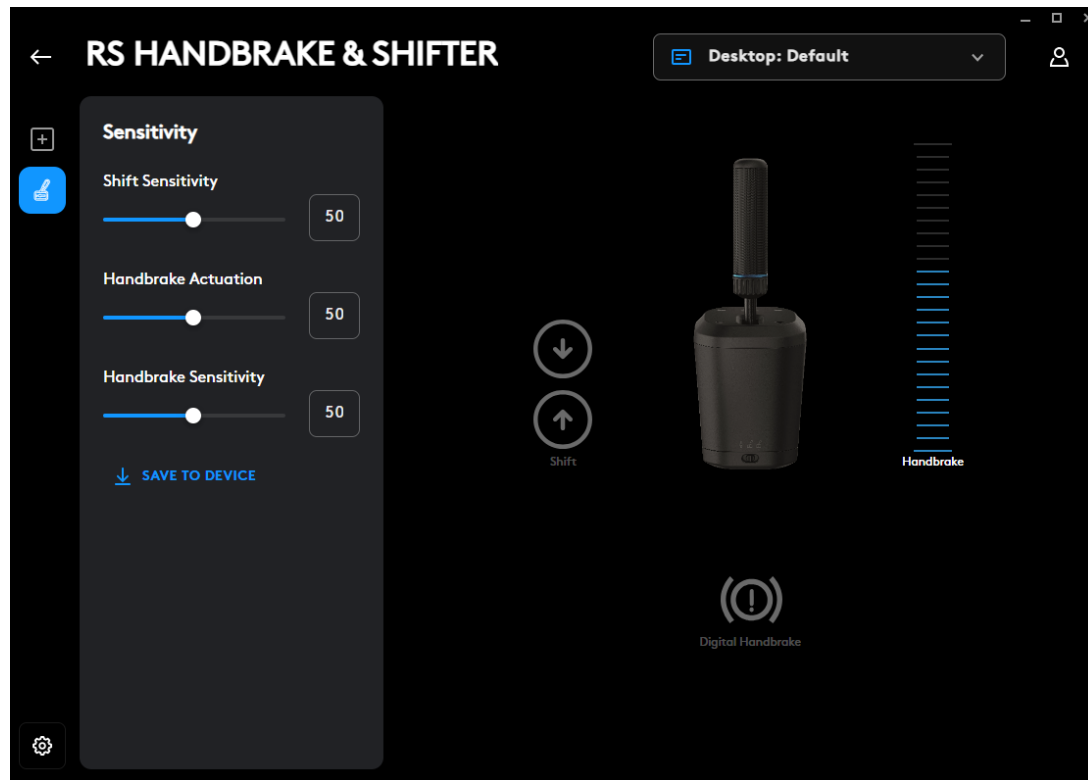

A beállítás csak a G HUB szoftverrel végezhető el PC-n. A beállítások elvégzésének további részleteiről a Logitech G támogatási webhelyén található vonatkozó videó megtekintésével tájékozódhat.

Mentés az eszközre

Miután beállította ezeket a beállításokat, a belső vezérlőprogramba is beírhatók, így a termék ezután konzolon is használható (egy kompatibilis Logitech G-kormánykeréken keresztül), és ezek a beállítások továbbra is megmaradnak. A művelet végrehajtásához kattintson a Mentés az eszközre lehetőségre.

HOZZÁRENDELÉSEK

A szekvenciális váltás és a digitális kézifék funkciókhoz billentyűleütések és makrók is hozzárendelhetők. Ennek módja összhangban van a G HUB által támogatott bármely más eszközzel.

Kérdései vannak?

logitechG.com/support/RS-SH

نصب روی میز

برای نصب محصول روی میز خود، باید از گیره همراه آن استفاده کنید. گیره RS Shifter & Hand Brake را می‌توان با استفاده از پیچ‌های همراه آن به قسمت جلو یا بالای گیره وصل کرد.

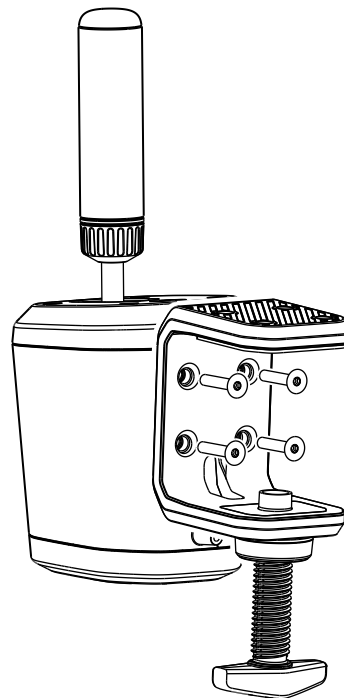

پیچ گیره را باز کنید تا جدا شود و سپس همچنان آن را باز کنید تا درپوش بیرون بیاید - با این کار، وارد کردن و محکم کردن پیچ‌ها در بدنه راحت‌تر می‌شود.

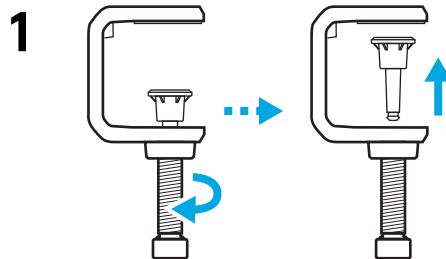

2 گیره را به بدنه شیفتر وصل کنید و پیچ‌ها را وارد کنید و با استفاده از آچار آلن همراه آن محکم کنید.

3 درپوش پیچ گیره را دوباره وارد کنید و آن قدر به داخل فشار دهید که احساس کنید در جای خود قرار گرفته است.

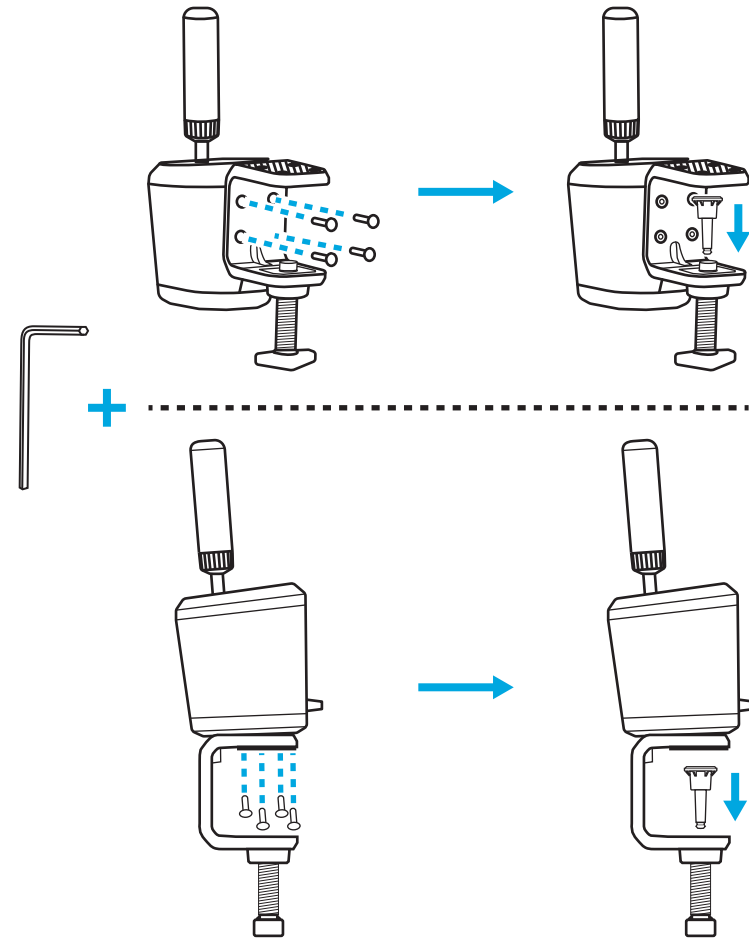

4 محصول را روی میز خود قرار دهید و پیچ گیره را آن قدر تنظیم کنید که به انتهای میز برسد - در این مرحله برای اطمینان از نصب محکم و خوب، معمولاً پیچ باید فقط یک دور کامل دیگر چرخانده شود. بیش از حد محکم نکنید.

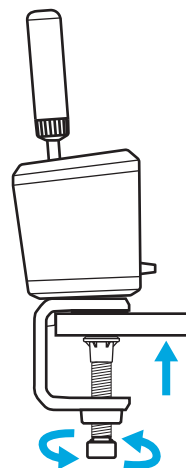
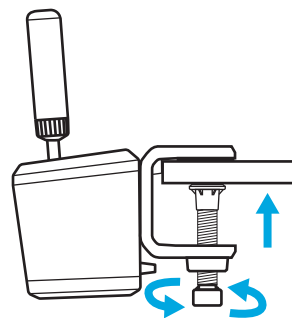

نصب روی تجهیزات شبیه سازی

شما می‌توانید از پیچ‌های همراه محصول برای اتصال آن به صفحه موجود بر روی اکثر تجهیزات شبیه‌سازی استفاده کنید. مثل گیره میز، اتصال به پایین یا پشت بدنه RS Shifter & Handbrake امکان‌پذیر است.

بسته به ضخامت صفحه‌ای که محصول را به آن وصل می‌کنید، ممکن است برای این‌که پیچ‌ها بیش از حد به بدنه محصول برخورد نکنند، به تعدادی واشر نیاز باشد (واشرها همراه محصول عرضه نشده است). برای این‌که به محصول خود آسیب نزنید، این دستورات را دنبال کنید.

در اینجا، T = ضخامت صفحه‌ای که شیفتر را به آن وصل می‌کنید و 20 میلی‌متر برابر است با حداکثر مقدار مجاز نفوذ پیچ به داخل محصول.

به عنوان مثال، اگر صفحه‌ای با ضخامت 4 میلی‌متر دارید، طول پیچ نباید بیش از 24 میلی‌متر باشد (4 میلی‌متر + 20 میلی‌متر = 24 میلی‌متر). در صورت استفاده از پیچ‌های بلندتر، باید از واشرهایی با اندازه مناسب استفاده شود تا میزان نفوذ پیچ به داخل محصول کاهش یابد.

توجه: برای اتصال بیش از یک RS Shifter & Handbrake به تجهیزات خود، می‌توانید از گیره میز هم برای ایجاد پیکربندی‌های مختلف استفاده کنید.

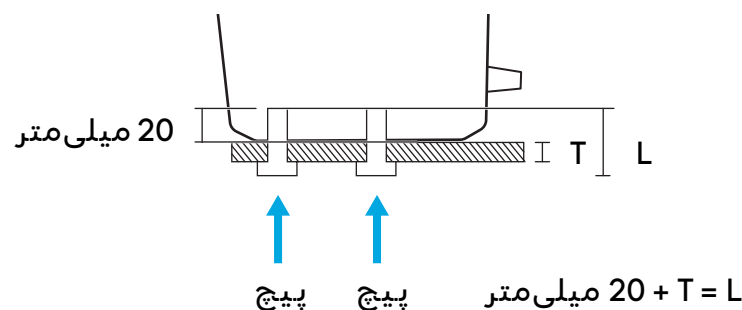
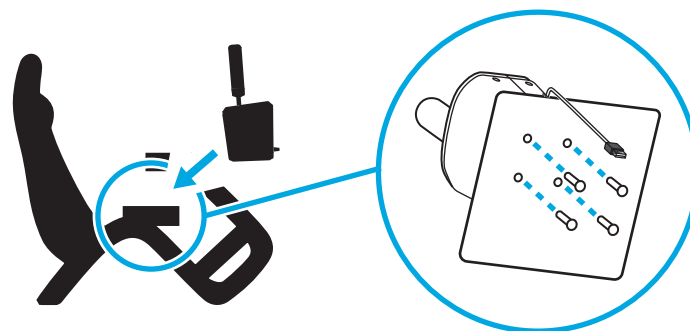

اتصال دسته و توضیح حالت ها

بسته به حالتی که می‌خواهید از RS Shifter & Handbrake استفاده کنید، دسته را در سوراخ مناسب قرار دهید.

- سوراخ نزدیک وسط محصول، که با رنگ آبی مشخص شده، برای حالت شیفتر متوالی است

- سوراخ سمت عقب برای حالت‌های ترمز دستی است

دسته را در سوراخ مورد نیاز پیچ کنید تا کاملاً محکم شود - به چرخش ادامه دهید تا دسته متوقف شود. اگر دسته را به طور کامل محکم نکنید، ممکن است محصول آسیب ببیند یا عملکرد درستی نداشته باشد.

سوئیچ جلوی محصول این امکان را به شما می‌دهد که حالت کار مورد نظر خود را انتخاب کنید.

شیفتر متوالی  - برای حالت متوالی به کار می‌رود.

ترمز دستی دیجیتال  - حالتی که در آن، در نقطه‌ای از حرکت دسته که کاربر تعریف می‌کند، می‌توان فشار دکمه را ارسال کرد. این حالت ممکن است در برخی عناوین که از محور ترمز دستی پشتیبانی نمی‌شود مورد نیاز باشد.

محور ترمز دستی  - محور ترمز دستی تناسبی و کاملاً آنالوگ.

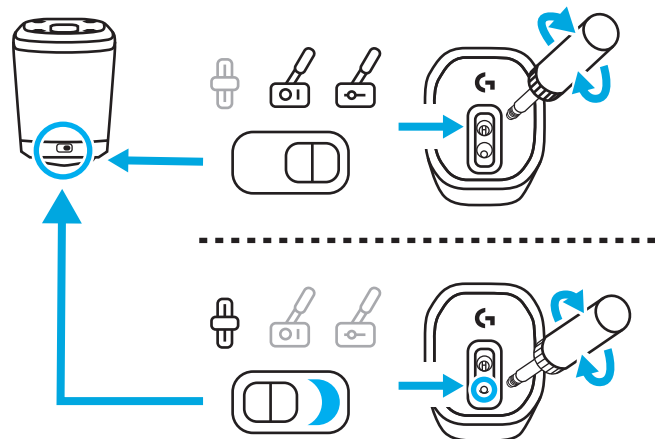
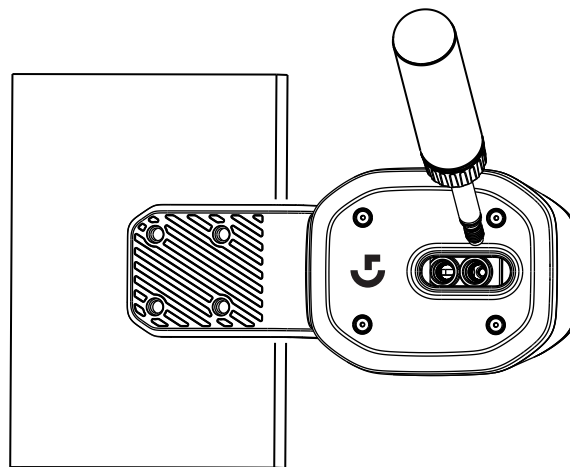

تنظیم ارتفاع دسته

ارتفاع دسته را می‌توان با شل کردن غلاف پایه آن تنظیم کرد. غلاف را کمی شل کنید، دسته را در حالت دلخواه قرار دهید و سپس غلاف را محکم کنید تا در جای خود قفل شود.

این کار ممکن است برای تطابق با موقعیت‌های مختلف میز یا صفحه شیفتر تجهیزات شبیه‌سازی شما مفید باشد یا حتی اگر از دو RS در کنار هم استفاده می‌کنید، یکی در حالت متوالی و دیگری در حالت ترمز دستی، برای سهولت در تمایز بین دو دستگاه مفید واقع می‌شود.

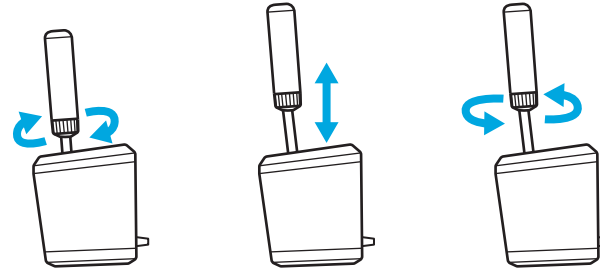

راه اندازی RS SHIFTER و HANDBRAKE در عناوین بازی

برای اینکه ترمز دستی یا شیفتر متوالی درست عمل کند، در اغلب موارد ممکن است نیاز به انجام تنظیمات خاصی در عناوین بازی داشته باشد. این مورد نیز بسته به پلتفرم شما و نحوه اتصال محصول متفاوت خواهد بود. در این جدول، خلاصه گزینه‌های ممکن ذکر شده است:

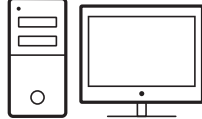
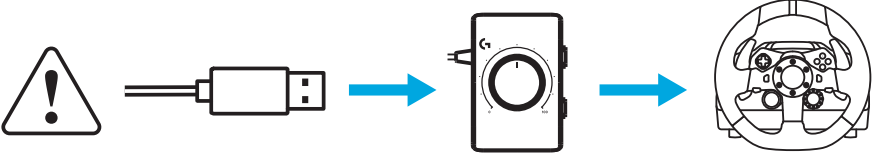
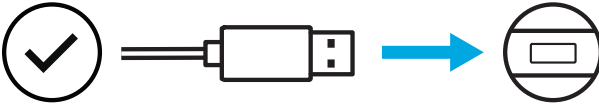
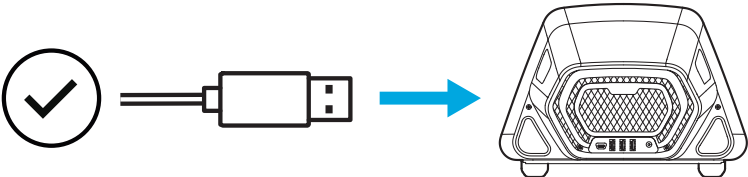
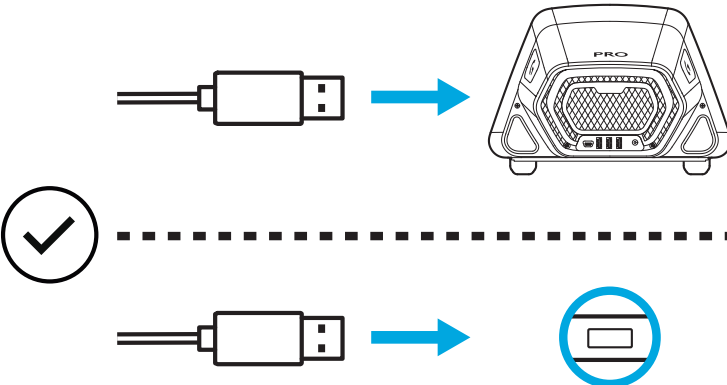
		
		G29 G920 G923
		PRO

هنگام اتصال مستقیم به رایانه شخصی RS Shifter & Handbrake به عنوان یک دستگاه مستقل عمل می‌کند و برای تنظیم آن در عناوین بازی، باید عملکردها با استفاده از صفحه گزینه‌های عنوان مورد استفاده تخصیص یابد.

هنگام اتصال به فرمان با درگاه USB A روی آن (مانند Pro Racing Wheel)، بسته به بازی مورد نظر، همچنان ممکن است بعضی از تنظیمات لازم باشد. در هر صورت، هنگام اتصال به فرمان، طوری عمل می‌کند که انگار بخشی از فرمان است:

- شیفتر متوالی همان عملکردهای پدل شیفتر روی فرمان را انجام می‌دهد
- با ترمز دستی دیجیتال، دکمه دایره (PlayStation) یا (Xbox) B/رایانه) فرمان فعال می‌شود
- با محور ترمز دستی، محور ترمز دستی روی فرمان فعال می‌شود

هنگام اتصال به فرمان‌هایی مانند G29، G920 یا G923، استفاده از آداپتور Logitech G Racing Adapter برای سازگاری درگاه USB مورد استفاده در RS Handbrake & Shifters با درگاه 9 پین آنالوگ مورد استفاده برای عملکرد تعویض دنده آن فرمان‌ها ضروری است. از آنجا که این فرمان‌ها برای ترمز دستی یا شیفتر متوالی طراحی نشده است، عملکرد آن به اندازه زمانی که مستقیماً به رایانه شخصی یا فرمان USB A متصل می‌شود کامل نیست. بعضی از عناوین قادر به پشتیبانی از این حالت کارکرد نیستند چون قابلیت تخصیص مجدد عملکردهای سیستم را ندارند.

فهرست عناوین پشتیبانی‌شده در نشانی logitechG.com/support/RS-SH موجود است

تخصیص کنترل‌ها در عناوین بازی

هر عنوان بازی ممکن است از لحاظ روش دقیق تخصیص کنترل‌ها کمی متفاوت باشد، اما همان الگوی اولیه کاربرد خواهد داشت:

1 صفحه گزینه‌های کنترل عنوان بازی را پیدا کنید

2 وارد عملکرد مورد نظر برای تخصیص شوید

3 به عنوان بازی بگویید که می‌خواهید تخصیص کنترل را دوباره انجام دهید. روش انجام این کار بین بازی‌ها و پلتفرم‌ها متفاوت است و ممکن است به این شکل انجام شود:

a فشار دادن دکمه انتخاب (معمولاً دکمه ضربدر یا A) روی فرمان

b کلیک کردن یا دو بار کلیک کردن با ماوس (فقط رایانه)

c فشار دادن دکمه بازگشت در صفحه کلید (فقط رایانه)

4 در این مرحله، عنوان بازی منتظر شما می‌ماند تا آن قسمت از کنترلر را که می‌خواهید تخصیص بدهید فشار دهید/جابه‌جا کنید - وقتی این کار را انجام دهید، عنوان بازی باید این حرکت را ثبت کند و تخصیص مجدد را نمایش دهد.

برای اطلاع از جزئیات بیشتر در این مورد، ویدیوهای پشتیبانی موجود در سایت پشتیبانی Logitech را در این پیوند تماشا کنید:
logitechG.com/support/RS-SH

راه‌اندازی روی کنسول برای G29، G920 و G923 با استفاده از آداپتور مسابقه‌ای LOGITECH G RACING ADAPTER

از آنجا که G29، G920 و G923 پشتیبانی یکپارچه‌ای برای شیفتر متوالی یا ترمز دستی ندارند، تنها راه فعال کردن RS Handbrake & Shifters استفاده از آداپتور مسابقه‌ای Racing Adapter است (که جداگانه به فروش می‌رسد).

1 محصول را به درگاه USB روی آداپتور مسابقه‌ای Racing Adapter متصل کنید.

2 کابل 9 پین همراه آداپتور مسابقه‌ای Racing Adapter را به درگاه شیفتر زیر فرمان خود وصل کنید.

3 سر دیگر کابل 9 پین را به اتصال 9 پین مربوطه در آداپتور مسابقه‌ای Racing Adapter وصل کنید.

توجه: حالت محور ترمز دستی در این پیکربندی پشتیبانی نمی‌شود

هنگامی که متصل شدید، باید کنترل‌های داخل بازی‌های خود را مطابق با بخش «تخصیص کنترل‌ها» در بخش «عناوین بازی» همین دفترچه راهنما مجدداً اختصاص دهید. از آنجا که آداپتور از طریق درگاه شیفتر 6 سرعتی روی فرمان‌ها متصل می‌شود، عملکردهای شیفتر متوالی و ترمز دستی دیجیتال همان موقعیت‌های تعویض دنده موجود را به شرح زیر شبیه‌سازی خواهند کرد:

تعویض دنده متوالی به دنده سبک: دنده 3

تعویض دنده متوالی به دنده سنگین: دنده 4

ترمز دستی دیجیتال: دنده 6

هنگام استفاده از RS Handbrake & Shifters در این پیکربندی، امکان استفاده از شیفتر نیروی محرک (Driving Force Shifter) وجود ندارد چون درگاه شیفتر در دسترس نیست؛ به کارگیری بیش از یک مورد نیز امکان‌پذیر نیست.

توجه: برخی از عناوین بازی اگر روشی برای تخصیص مجدد عملکردهای تعویض دنده نداشته باشند، ممکن است همچنان از این پیکربندی پشتیبانی نکنند. فهرست عناوین پشتیبانی‌شده در سایت پشتیبانی شده در نشانی logitechG.com/support/RS-SH موجود است.

تغییر تنظیمات RS HANDBRAKE & SHIFTERS با استفاده از G HUB

صفحه تنظیمات G HUB به شما امکان می‌دهد که همه تنظیمات را در حین انجام تغییر بدهید و آزمایش کنید. هر یک از حالت‌های روی محصول را می‌توان به شرح زیر تنظیم کرد:

شیفتر متوالی: نقطه فعال‌سازی عملکرد تعویض دنده را تنظیم کنید

عملکرد تعویض دنده مربوطه هنگام فعال شدن روشن می‌شود.

مقادیر پایین‌تر، نقطه فعال‌سازی تعویض دنده را از مرکز دورتر می‌کند؛ مقادیر بالاتر، آن را نزدیک‌تر می‌کند.

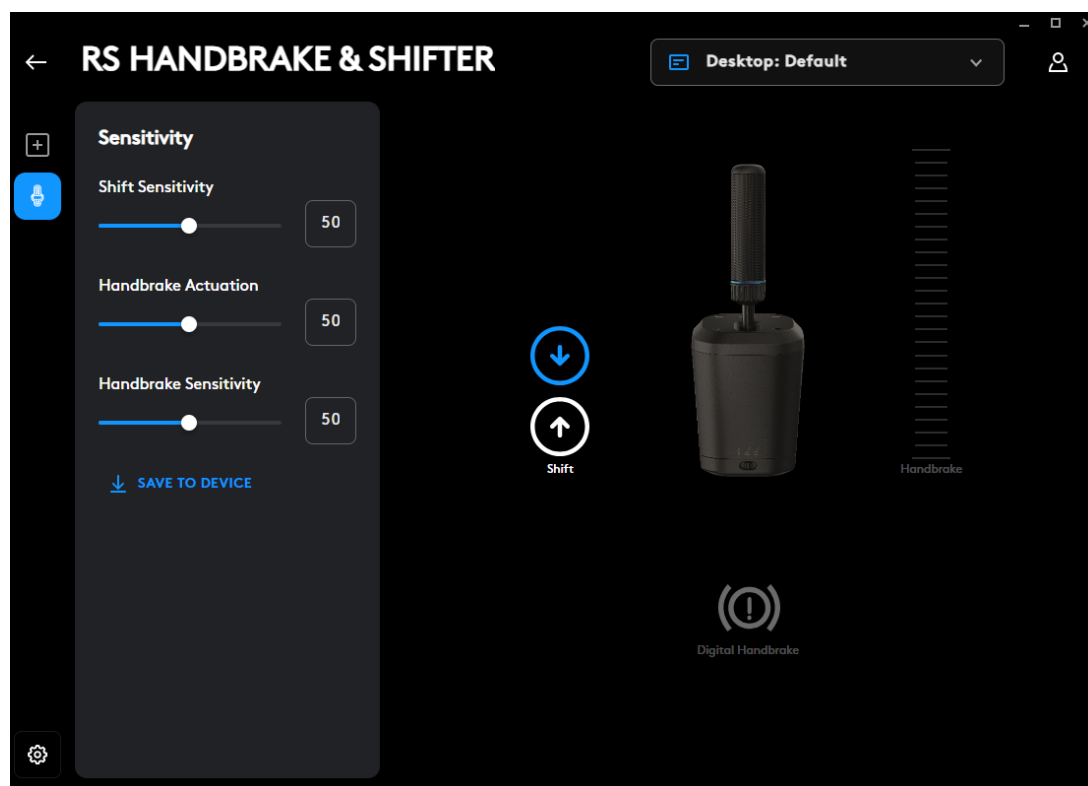

ترمز دستی دیجیتال: نقطه فعال سازی «دکمه» ترمز دستی دیجیتال را تنظیم کنید
نماد ترمز دستی با رسیدن به نقطه فعال سازی روشن می شود
مقادیر پایین تر، نقطه فعال سازی ترمز دستی دیجیتال را از شروع حرکت اهرم دورتر می کند؛ مقادیر بالاتر، آن را نزدیک تر می کند.

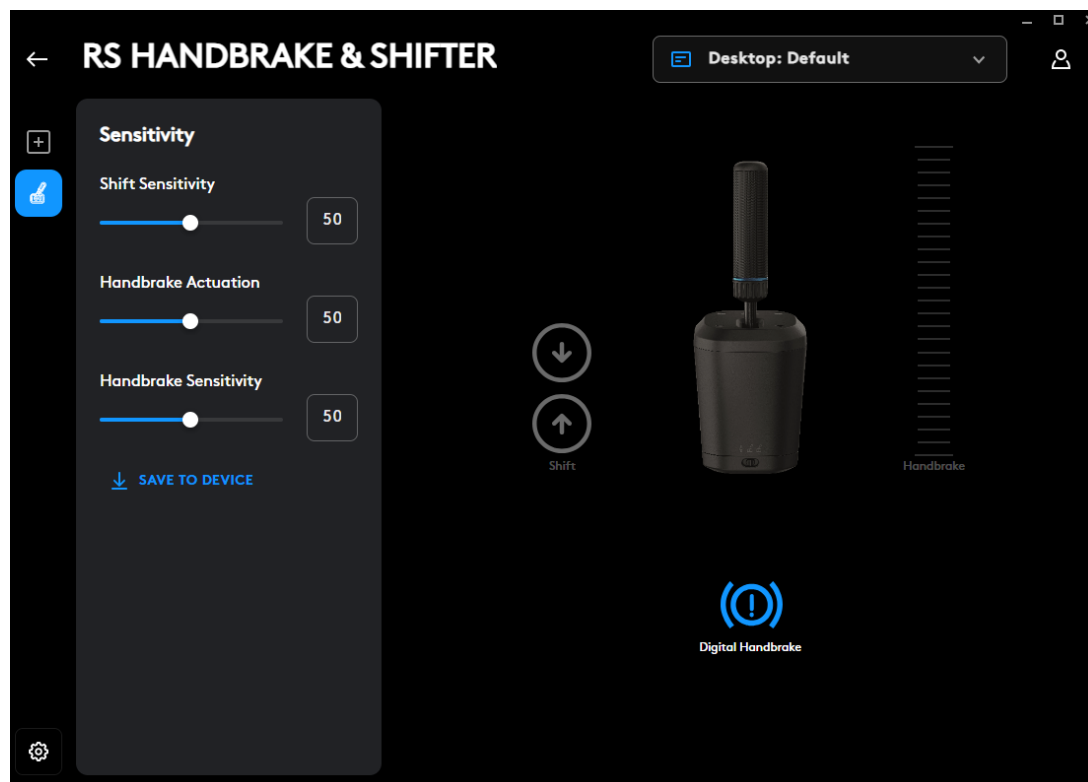

محور ترمز دستی: تنظیم حساسیت منحنی محور
مقادیر کمتر باعث می شود ترمز دستی در حرکت اولیه حساسیت کمتری داشته باشد؛ مقادیر بالاتر، آن را حساس تر می کند؛ عدد 50 یک پاسخ محور
خطی تنظیم می کند.

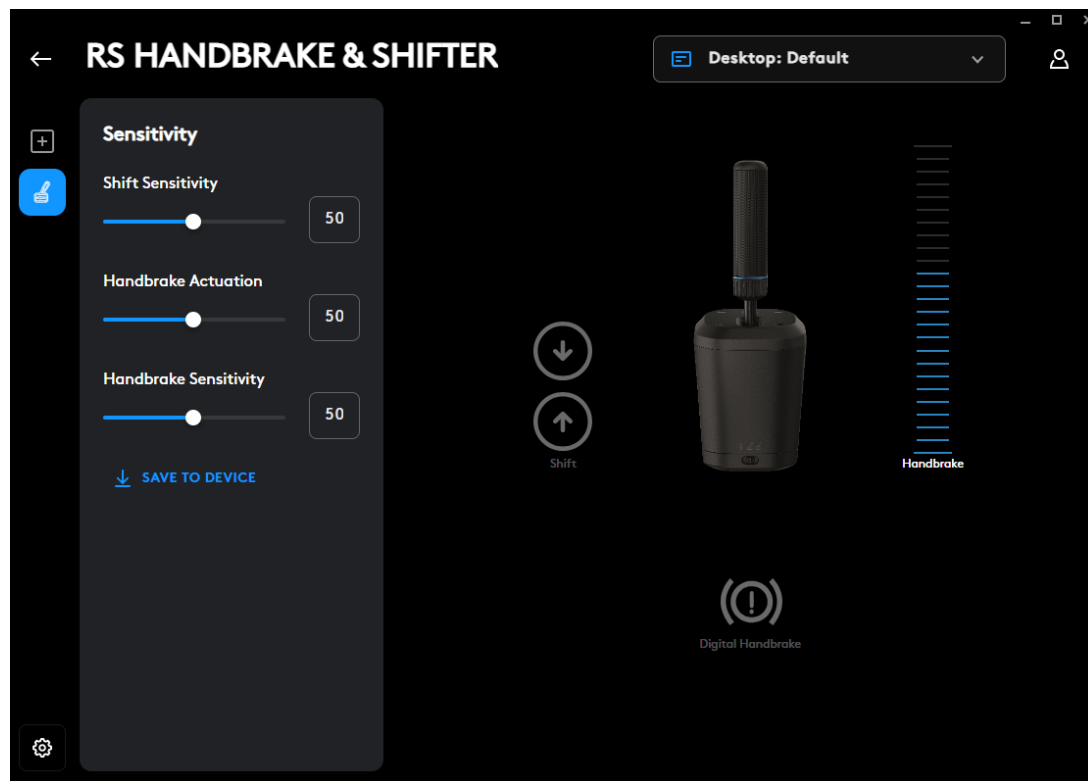

تنظیم فقط با استفاده از نرم افزار G HUB در رایانه شخصی امکان پذیر است. برای اطلاع از جزئیات بیشتر در مورد نحوه انجام این تنظیمات، می توانید ویدیوی مربوطه را در سایت پشتیبانی Logitech G تماشا کنید.

ذخیره در دستگاه

پس از تغییر این تنظیمات، می توانید آنها را در ثابت افزار تنظیم کنید تا امکان استفاده از محصول در کنسول (از طریق فرمان سازگار Logitech G) فراهم شود و آن تنظیمات نیز همچنان وجود خواهد داشت. برای این کار، روی گزینه «ذخیره در دستگاه» (Save To Device) کلیک کنید.

تخصیص عملکردها

امکان تخصیص ضربات کلید و ماکروها به عملکردهای تعویض دنده متوالی و ترمز دستی دیجیتال نیز وجود دارد. روش انجام این کار مطابق با هر دستگاه دیگری است که در G HUB پشتیبانی می‌شود.

سؤال دارید؟

logitechG.com/support/RS-SH

PŘIPEVNĚNÍ KE STOLU

Pro připevnění výrobku ke stolu je třeba použít přiloženou příchytku. RS Shifter & Handbrake lze pomocí přiložených šroubů připevnit buď k přední, nebo k horní části svorky.

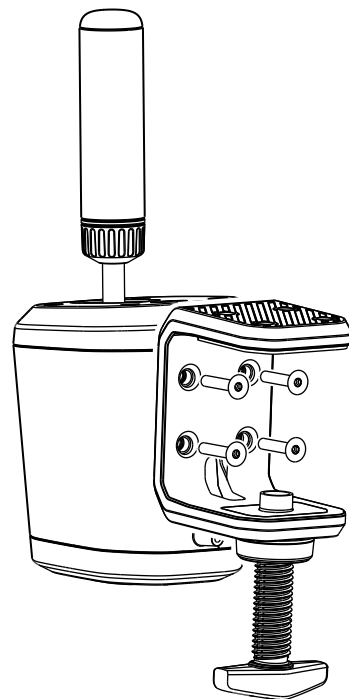

- 1 Odšroubujte upínací šroub, dokud se neotevře, a pak pokračujte v odšroubovávání, dokud nevyskočí uzávěr – tímto způsobem bude mnohem snazší vložit a utáhnout šrouby do těla.

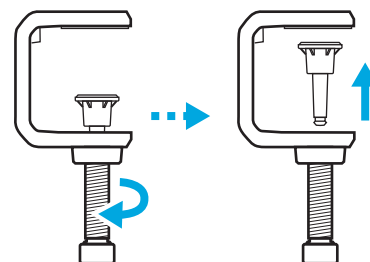

2 Umístěte přichytku na tělo řadicí páky, poté vložte a utáhněte šrouby pomocí přiloženého šestihranného klíče.

3 Znovu nasadte krytku upínacího šroubu a zatlačte ji, dokud nezapadne na místo.

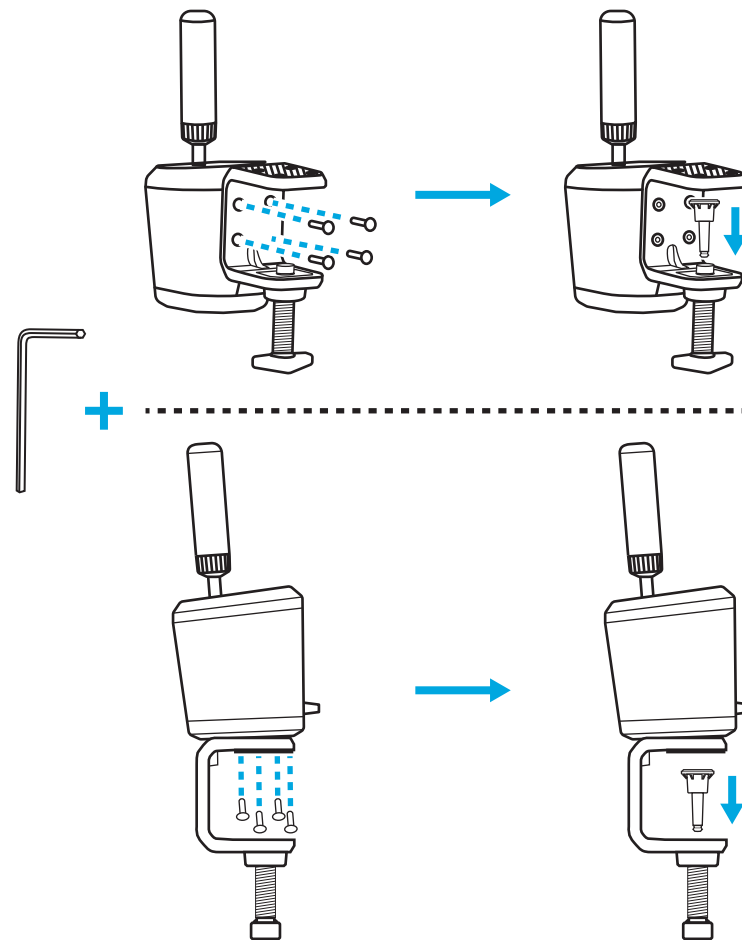

- 4** Umístěte ji na stůl a nastavte upínací šroub tak, aby se dotýkal spodní části stolu – v tomto okamžiku obvykle stačí pouze další otočení upínacího šroubu, aby došlo k pevnému přichycení. Šroub nepřetahujte.

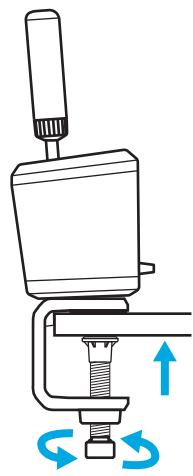
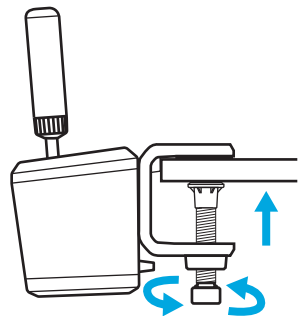

PŘIPOJENÍ K SIMULAČNÍMU ZAŘÍZENÍ

Přiložené šrouby můžete použít pro připevnění k desce na většině simulačních zařízení. Podobně jako stolní svorku je možné upevnění na spodní nebo zadní část těla RS Shifter & Handbrake.

V závislosti na tloušťce desky, ke které probíhá připevnění, mohou být zapotřebí podložky (nejsou součástí dodávky), aby šrouby příliš nezasahovaly do krytu vašeho výrobku. Dodržujte tyto pokyny, aby nedošlo k poškození výrobku.

Kde T = tloušťka desky, ke které se řadicí páka připevňuje, a 20 mm je maximální povolená vzdálenost šroubu uvnitř výrobku.

Pokud máte například desku o tloušťce 4 mm, pak délka šroubu nesmí přesáhnout 24 mm ($4 \text{ mm} + 20 \text{ mm} = 24 \text{ mm}$). Při použití delších šroubů je třeba použít podložky vhodné velikosti, aby se snížil dosah šroubu dovnitř výrobku.

Poznámka: Pro připevnění více než jedné RS Shifter & Handbrake k vašemu zařízení lze použít také stolní svorku pro různé konfigurace.

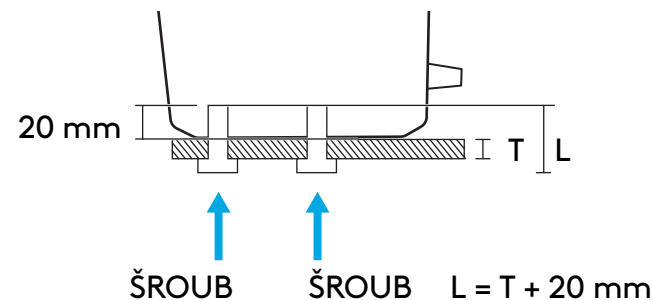
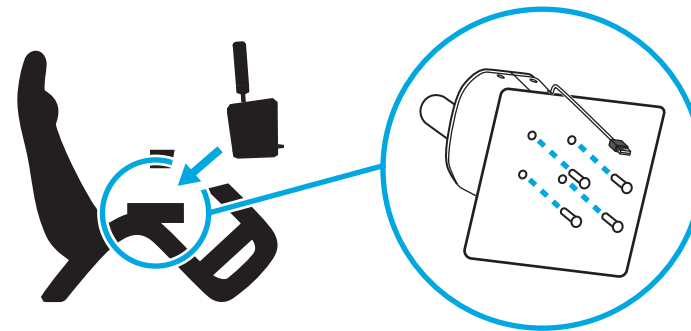

PŘIPEVNĚNÍ RUKOJETI A VYSVĚTLENÍ REŽIMŮ

Zasuňte rukojeť do příslušného otvoru podle toho, v jakém režimu chcete RS Shifter & Handbrake používat.

- Modře vyznačený otvor uprostřed výrobku je určen pro režim sekvenčního řazení.
- Otvor směrem dozadu slouží pro režimy ruční brzdy.

Našroubujte rukojeť do požadovaného otvoru, dokud není zcela dotažena a otáčejte, dokud se rukojeť nezastaví. Nedostatečné dotažení rukojeti může mít za následek poškození výrobku nebo jeho nesprávnou funkci.

Přepínač na přední straně výrobku umožňuje zvolit požadovaný provozní režim.

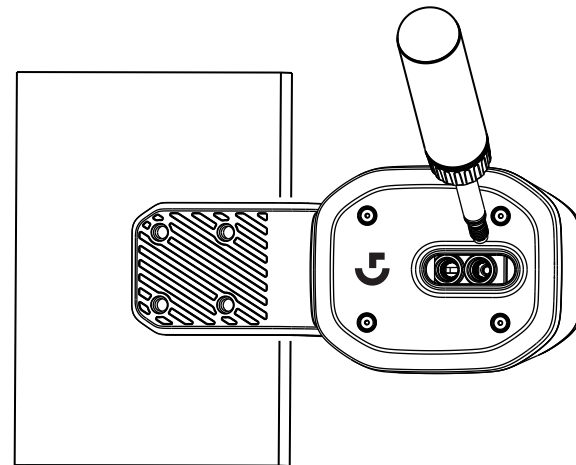

Sekvenční řadící páka  – používá se pro sekvenční režim.

Digitální ruční brzda  – režim, ve kterém lze provést stisknutí tlačítka v uživatelem definovaném bodě pohybu rukojeti. To může být nutné u některých titulů, kde není podporována osa ruční brzdy.

Osa ruční brzdy  – plně analogová, proporcionální osa ruční brzdy.

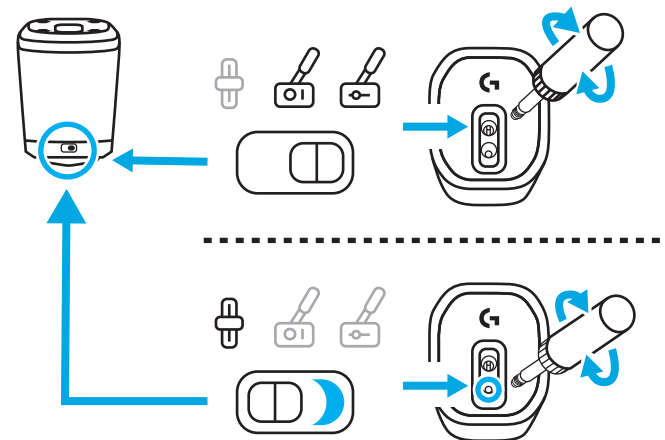

NASTAVENÍ VÝŠKY RUKOJETI





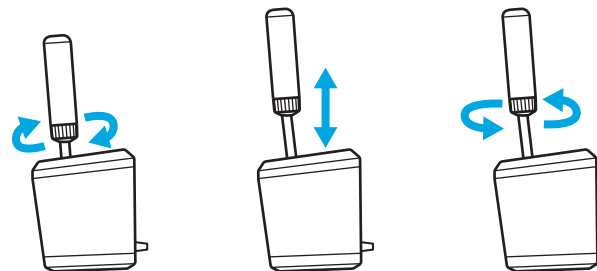













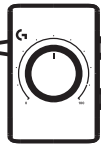



Výšku rukojeti lze nastavit povolením objímky v její základně. Mírně uvolněte objímku, posuňte rukojeť do požadované polohy a poté objímku zajistěte utáhnutím.

To se vám může hodit pro přizpůsobení různým polohám desky řadicí páky na stole nebo na simulačním zařízení nebo dokonce při použití dvou jednotek RS Shifter & Handbrake vedle sebe, kdy jedna je v sekvenčním režimu a druhá v režimu ruční brzdy, aby se usnadnilo rozlišení mezi oběma jednotkami.



NASTAVENÍ ŘADICÍ PÁKY A RUČNÍ BRZDY RS V HERNÍCH TITULECH

Aby ruční brzda nebo sekvenční řazení fungovaly, je často třeba v herních titulech provést určité specifické nastavení. To se také liší v závislosti na platformě a způsobu připojení produktu. Následující tabulka shrnuje možnosti:

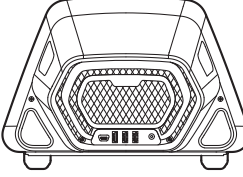
		
G29	   	     
G920		
G923		
PRO	        	   

Při přímém připojení k počítači se RS Shifter & Handbrake chová jako samostatné zařízení a je třeba jej nastavit v herních titulech přiřazením funkcí pomocí obrazovek možností používaného titulu.

Při připojení volantu s portem USB A (např. Pro Racing Wheel) může být v závislosti na hře nutné provést určité nastavení. V každém případě se po připojení k volantu chová, jako by bylo jeho součástí:

- Sekvenční řazení má stejné funkce jako pákové řazení na volantu.
- Digitální ruční brzda aktivuje tlačítko s kruhem (PlayStation) nebo B (Xbox/PC) na volantu.
- Osa ruční brzdy aktivuje osu ruční brzdy, která je na volantu.

Při připojování k volantům jako jsou G29, G920 nebo G923 je nutné použít adaptér Logitech G Racing, aby se port USB používaný na RS Shifter & Handbrake přizpůsobil analogovému 9pinovému portu používanému pro funkci řazení u těchto volantů. Protože tyto volanty nebyly navrženy pro ruční brzdu nebo sekvenční řazení, není jejich funkčnost tak úplná jako při přímém připojení k počítači nebo volantu s USB A. Některé tituly nebudou tento režim provozu podporovat, protože nemají možnost změny přiřazení funkcí převodovky.

Seznam podporovaných titulů najdete na adrese logitechG.com/support/RS-SH.

PŘIŘAZOVÁNÍ OVLÁDACÍCH PRVKŮ V HERNÍCH TITULECH

Každý herní titul se může mírně lišit v přesném způsobu přiřazení ovládacích prvků, platí však stejný základní princip:

- 1** Najděte obrazovku možností ovládání herního titulu.
- 2** Přejděte na funkci, kterou chcete znovu přiřadit.
- 3** Zadejte ve hře, že chcete změnit přiřazení ovládacího prvku. Metoda se u jednotlivých her a platforem liší – může to být:
 - a stisknutím tlačítka výběru (obvykle křížek nebo tlačítko A) na volantu,
 - b kliknutím nebo dvojklikem myši (pouze PC),
 - c Stiskněte klávesu return na klávesnici (pouze PC).
- 4** V této chvíli bude hra čekat, až stisknete část ovladače, kterou chcete přiřadit, nebo jí pohnete – poté by hra měla tento pohyb zaregistrovat a zobrazit nové přiřazení.

Další podrobnosti o této problematice naleznete ve videích podpory na webu podpory Logitech pod tímto odkazem: logitechG.com/support/RS-SH

NASTAVENÍ NA KONZOLI PRO G29, G920, G923 POMOCÍ ADAPTÉRU LOGITECH G RACING ADAPTER

Vzhledem k tomu, že modely G29, G920 a G923 nemají integrovanou podporu pro sekvenční řazení nebo ruční brzdu, je jediným způsobem, jak aktivovat RS Shifter & Handbrake, použití závodního adaptéru (prodává se samostatně).

- 1** Připojte výrobek k portu USB na závodním adaptéru.
- 2** Připojte 9pinový kabel dodaný se závodním adaptérem k portu řazení na spodní straně volantu.
- 3** Připojte druhý konec 9pinového kabelu k příslušnému 9pinovému konektoru na závodním adaptéru.

POZNÁMKA: Režim osy ruční brzdy není v této konfiguraci podporován.

Po připojení je třeba znovu přiřadit ovládací prvky ve hrách podle pokynů v části Přiřazení ovládacích prvků ve hrách v této příručce. Protože se adaptér připojuje přes port 6rychlostní řadicí páky na volantu, funkce sekvenčního řazení a digitální ruční brzdy napodobí stávající polohy řazení, a to následovně:

Sekvenční řazení nahoru: 3. rychlost

Sekvenční řazení dolů: 4. rychlost

Digitální ruční brzda: 6. rychlost

Při použití RS Shifter & Handbrake v této konfiguraci není možné ovládat řadicí páku Driving Force Shifter, protože není k dispozici port řadicí páky; stejně tak není možné ovládat více než jednu.

POZNÁMKA: některé hry nemusí tuto konfiguraci stále podporovat, pokud nemají metodu pro změnu přiřazení funkcí řazení. Seznam podporovaných titulů najdete na stránkách podpory na adrese logitechG.com/support/RS-SH.

ÚPRAVA NASTAVENÍ ŘADICÍ PÁKY A RUČNÍ BRZDY RS POMOCÍ APLIKACE G HUB

Na obrazovce nastavení v aplikaci G HUB můžete upravit a otestovat všechna provedená nastavení. Každý z režimů na výrobku lze nastavit následovně:

Sekvenční řazení: nastavte bod aktivace funkce řazení.

Příslušná funkce řazení se při aktivaci rozsvítí.

Nižší hodnoty posunou aktivační bod řadicí páky dále od středu, vyšší hodnoty jej přiblíží.

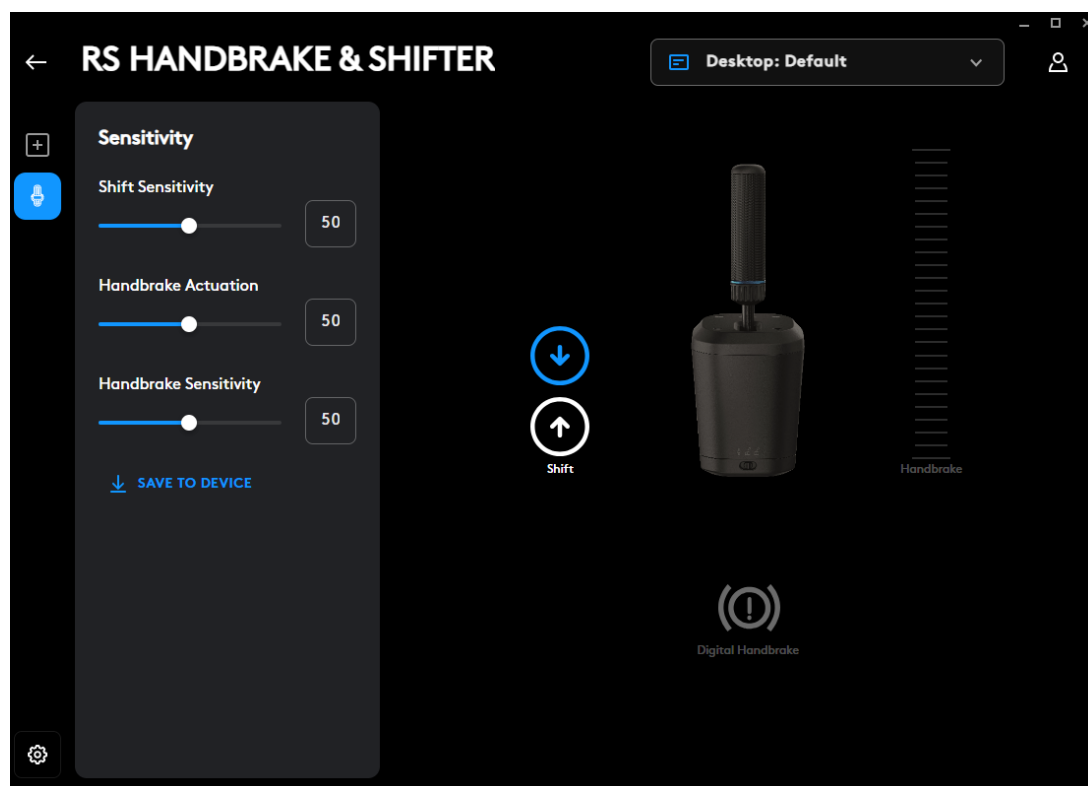

Digitální ruční brzda: nastavte bod aktivace „tlačítka“ digitální ruční brzdy.

Po dosažení bodu aktivace se rozsvítí ikona ruční brzdy.

Nižší hodnoty posunou bod digitálního ovládání ruční brzdy dále od počátku pohybu páky, vyšší hodnoty jej přiblíží.

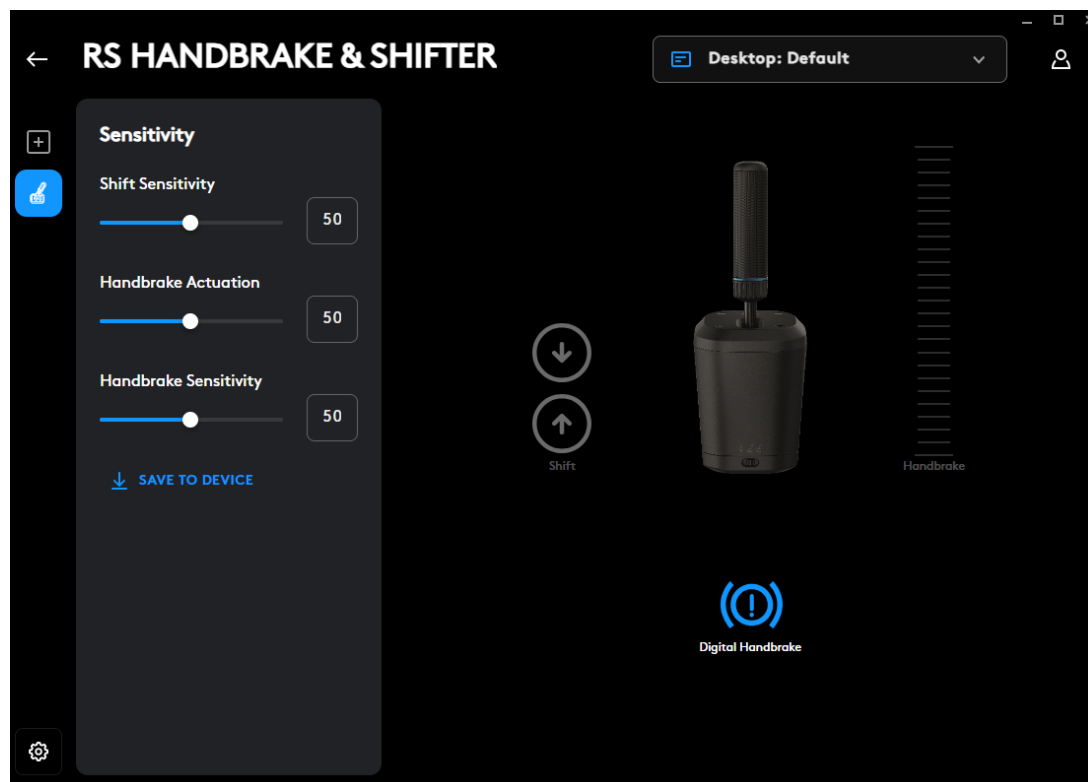

Osa ruční brzdy: nastavení citlivosti křivky osy

Při nižších hodnotách je ruční brzda během počátečního pohybu méně citlivá, při vyšších hodnotách je citlivější; hodnota 50 nastavuje lineární odezvu osy.

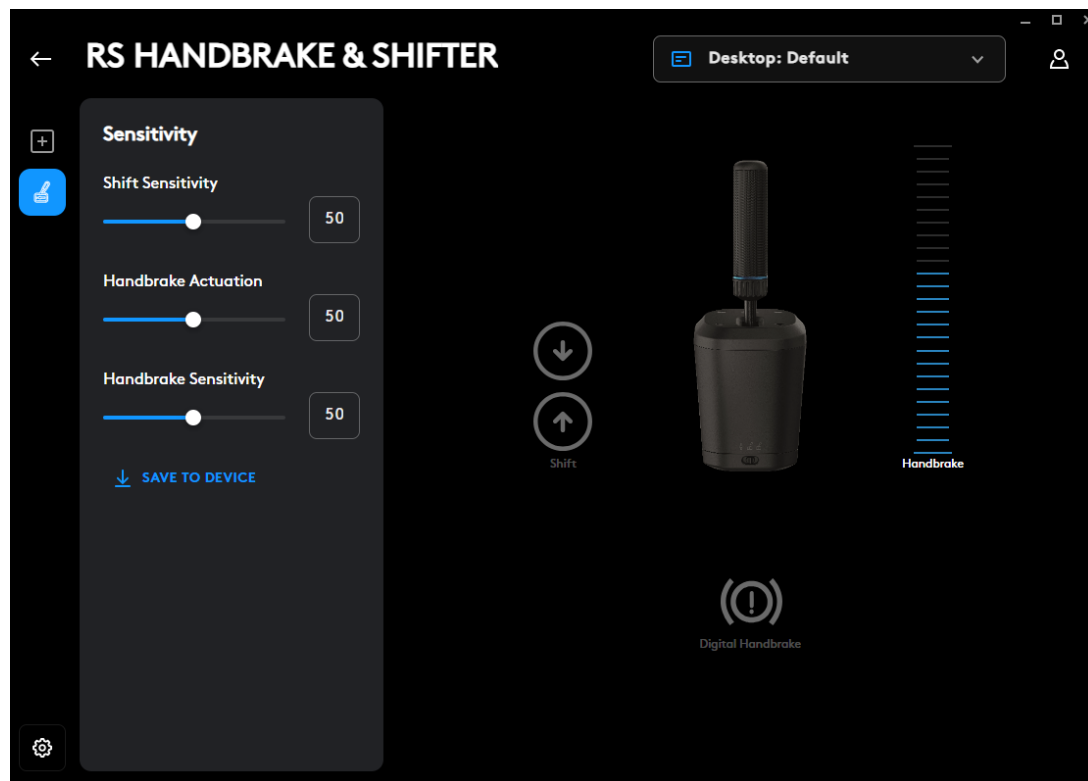

Nastavení je možné pouze pomocí aplikace G HUB na počítači. Podrobnější informace o provádění těchto úprav naleznete v příslušném videu na webu podpory Logitech G.

Uložit do zařízení

Po úpravě těchto nastavení je lze nastavit ve firmwaru, výrobek lze tedy poté používat na konzoli (prostřednictvím kompatibilního volantu Logitech G) a tato nastavení zůstanou zachována. Tuto akci provedete kliknutím na možnost Uložit do zařízení.

PŘIŘAZENÍ

K funkcím sekvenčního řazení a digitální ruční brzdy je také možné přiřadit klávesové zkratky a makra. Tento postup je shodný s postupem u všech ostatních zařízení podporovaných v aplikaci G HUB.

Máte otázky?

logitechG.com/support/RS-SH

PRIPEVNIENIE K STOLU

Na pripevnenie produktu k vášmu stolu je potrebné použiť priloženú svorku. RS Shifter & Handbrake možno pomocou priložených skrutiek pripevniť buď k prednej alebo k hornej časti svorky.

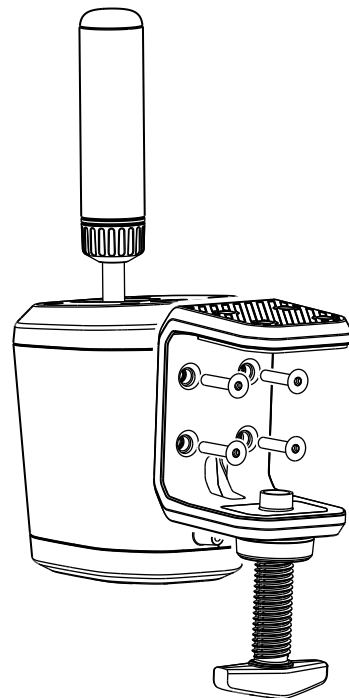

- 1 Uvoľnite skrutku svorky a pokračujte v jej odskrutkovaní, až kým nevyskočí krytka – tento postup vám výrazne uľahčí vloženie skrutiek do tela a ich utiahnutie.

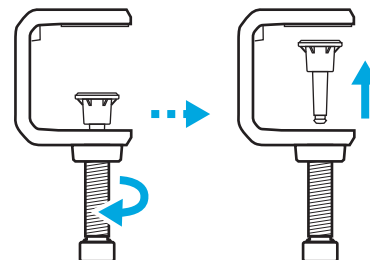

2 Umiestnite svorku na telo radiacej páky a vložte skrutky, ktoré následne utiahnite pomocou priloženého inbusového kľúča.

3 Znovu nasadte krytku skrutky svorky a zatlačte ju tak, aby došlo k jej zaisteniu.

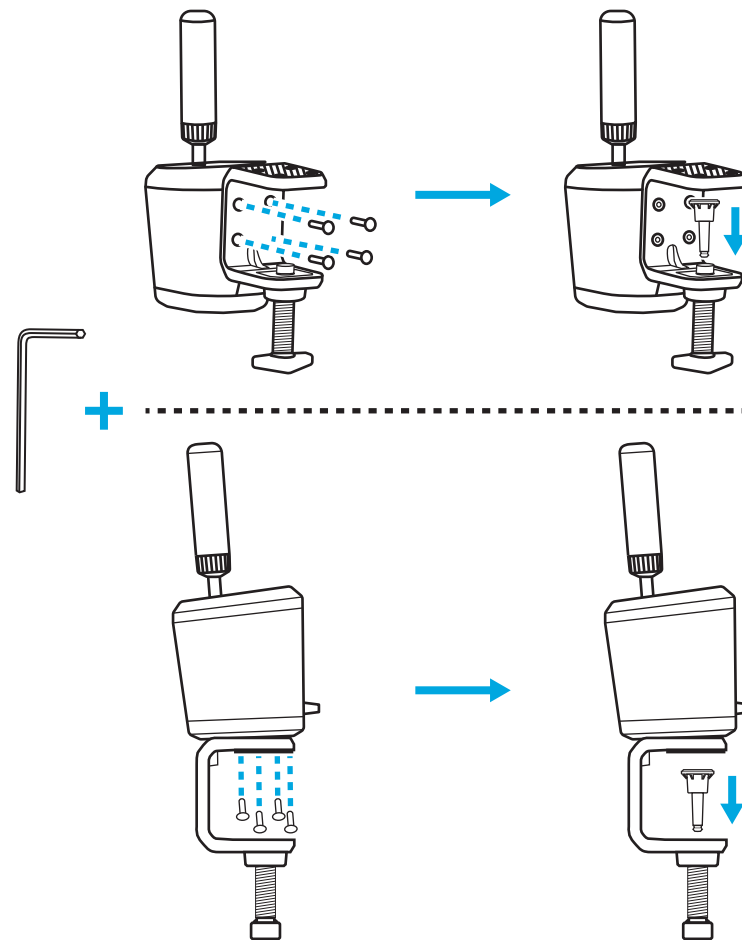

- 4** Svorku umiestnite na stôl a skrutku svorky utiahnite tak, aby sa dotýkala spodnej časti stola – v tomto bode zvyčajne stačí ešte jedno úplné otočenie skrutky svorky, aby sa zabezpečilo dobré upevnenie. Skrutku neťahajte nadmerne.

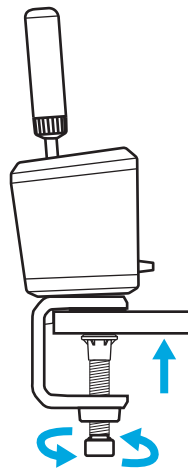
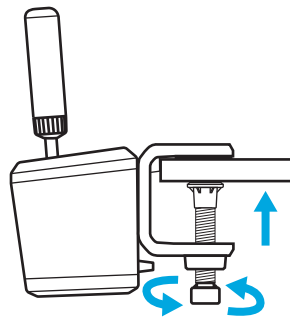

UPEVNENIE K SIMULÁTORU

Pomocou priložených skrutiek môžete výrobok pripevniť k doske na väčšine simulátorov. Podobne ako pri stolovej svorke je možné pripevnenie k dolnej alebo zadnej časti tela páky RS Shifter & Handbrake.

V závislosti od hrúbky dosky, ku ktorej výrobok pripevňujete, môžu byť potrebné podložky (nie sú súčasťou dodávky), aby skrutky príliš nezasahovali do krytu vášho výrobku. Riadte sa týmto pokynom, aby ste zabránili poškodeniu vášho výrobku.

T = hrúbka dosky, ku ktorej pripevňujete radiacu páku, a 20 mm je maximálna povolená hĺbka zasahovania skrutky do výrobku.

Ak máte napríklad dosku s hrúbkou 4 mm, tak dĺžka skrutky nesmie presiahnuť 24 mm ($4 \text{ mm} + 20 \text{ mm} = 24 \text{ mm}$). V prípade dlhších skrutiek je nutné použiť podložky vhodnej veľkosti, aby sa zmenšilo zasahovanie skrutky do vnútra výrobku.

Poznámka: pre pripevnenie viac ako jednej páky RS Shifter & Handbrake k vášmu zariadeniu možno pre zrealizovanie rôznych konfigurácií použiť aj stolovú svorku.

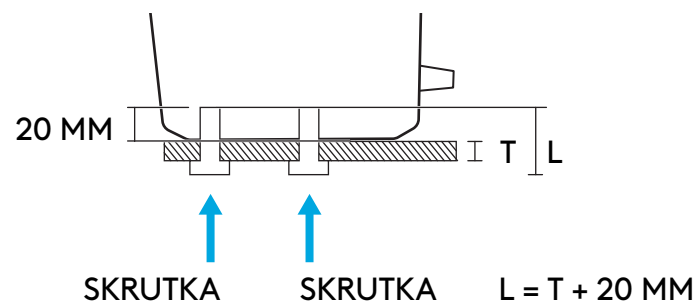
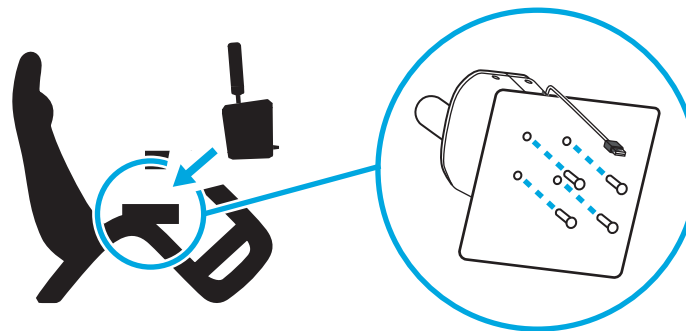

PRIPEVNIENIE RUKOVÄTI A VYSVETLENIE REŽIMOV

Rukoväť zasuňte do príslušného otvoru v závislosti od toho, v akom režime chcete páku RS Shifter & Handbrake používať.

- Otvor uprostred výrobku označený modrou farbou je určený pre režim sekvenčnej radiacej páky
- Otvor umiestnený viac vzadu je určený pre režimy ručnej brzdy

Zaskrutkujte rukoväť do požadovaného otvoru tak, aby bola úplne utiahnutá – otáčajte až do zastavenia rukoväti. Nedostatočné utiahnutie rukoväti môže mať za následok poškodenie výrobku alebo nesprávne fungovanie.

Prepínač na prednej strane výrobku umožňuje zvoliť požadovaný režim prevádzky.

Sekvenčná radiaca páka  – používa sa pre sekvenčný režim.

Digitálna ručná brzda  – režim, v ktorom sa v používateľom zadanom bode pohybu rukoväti môže odoslať signál stlačenia tlačidla. To môže byť potrebné pri niektorých hrách, ktoré nepodporujú os ručnej brzdy.

Os ručnej brzdy  – plne analógová, proporcionálna os ručnej brzdy.

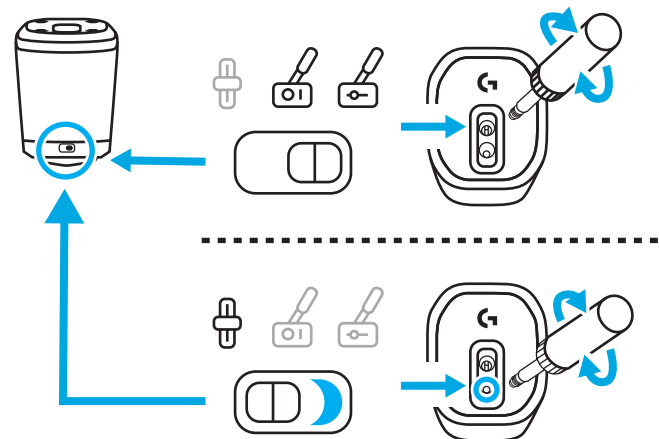
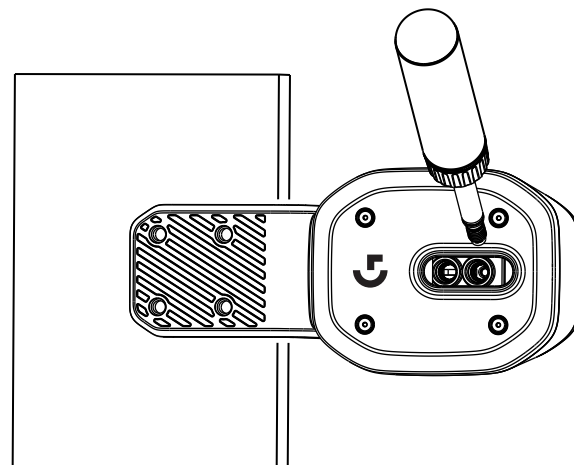

NASTAVENIE VÝŠKY RUKOVÄTI





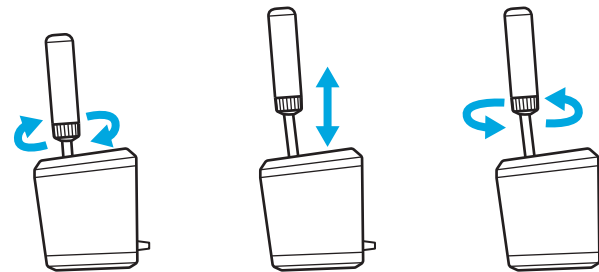







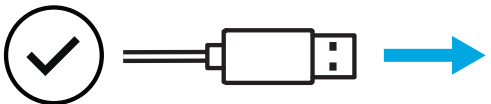



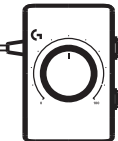
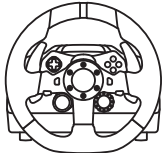

Výšku rukoväti možno nastaviť uvoľnením objímky na jej základni. Mierne uvoľnite objímku, posuňte rukoväť do požadovanej polohy a potom objímku utiahnite tak, aby došlo k jej zaisteniu.

To môže byť užitočné na prispôsobenie sa rôznym polohám vašej dosky stola alebo radiacej páky simulátora alebo dokonca pri používaní dvoch pák RS Handbrake & Shifter vedľa seba (jedna v sekvenčnom režime a druhá v režime ručnej brzdy) s cieľom uľahčiť rozlišovanie medzi týmito dvomi jednotkami.



NASTAVENIE RADIACEJ PÁKY A RUČNEJ BRZDY RS V HRÁCH

Ručná brzda alebo sekvenčná radiaca páka môžu na správne fungovanie často vyžadovať určité špecifické nastavenie v hrách. To sa líši aj v závislosti od platformy, ktorú používate, a spôsobu pripojenia výrobku. V tejto tabuľke sú zhrnuté rôzne možnosti:

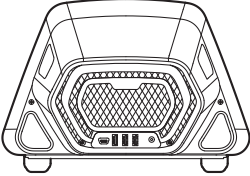
		
G29 G920 G923	  	   
PRO	       	   

Pri priamom pripojení k počítaču sa páka RS Shifter & Handbrake správa ako samostatné zariadenie a je potrebné ho nastaviť v herných tituloch priradením funkcií pomocou obrazoviek s možnosťami používaného herného titulu.

Po pripojení k volantu s portom USB A (napríklad k volantu Pro Racing Wheel) môže byť v závislosti od hry potrebné určité nastavenie. V každom prípade platí, že pri pripojení k volantu sa výrobok správa ako súčasť daného volantu:

- Sekvenčná radiaca páka má rovnaké funkcie ako radiace pádla na volante
- Digitálna ručná brzda aktivuje tlačidlo so symbolom kruhu (PlayStation) alebo tlačidlo B (Xbox/PC) na volante
- Os ručnej brzdy aktivuje os ručnej brzdy, ktorá je prítomná na volante

Pri pripojení k volantom, akými sú napríklad G29, G920 alebo G923, je potrebné použiť adaptér Logitech G Racing Adapter pre prepojenie USB portu používaného na páke RS Handbrake & Shifter s analógovým 9-kolíkovým portom používaným pre funkciu radenia na týchto volantoch. Keďže tieto volanty neboli navrhnuté pre ručnú brzdu alebo sekvenčnú radiacu páku, tak tieto funkcie nefungujú tak plnohodnotne ako pri priamom pripojení k počítaču alebo volantu s portom USB A. Niektoré hry nebudú tento režim prevádzky podporovať, pretože nemajú možnosť zmeny priradenia funkcií prevodovky.

Zoznam podporovaných hier nájdete na stránke logitechG.com/support/RS-SH

PRIRAĐOVANIE OVLÁDACÍCH PRVKOV V HRÁCH

Presný spôsob priradenia ovládacích prvkov v jednotlivých hrách sa môže mierne líšiť, ale platí rovnaký základný princíp:

- 1** Nájdite obrazovku s možnosťami ovládania v danej hre
- 2** Prejdite na funkciu, ktorú chcete nastaviť
- 3** V hre vykonajte kroky pre zmenu priradenia daného ovládacieho prvku. Metóda pre takúto zmenu sa v jednotlivých hrách a platformách líši – možno ju vykonať:
 - a Stlačením tlačidla výberu (zvyčajne tlačidlo so symbolom X alebo tlačidlo A) na volante
 - b Kliknutím alebo dvojitým kliknutím myšou (len PC)
 - c Stlačením tlačidla Enter na klávesnici (len PC)
- 4** Teraz bude hra čakať, kým stlačíte/pohnete časťou ovládača, ktorú chcete priradiť – urobte tak a hra by mala tento pohyb zaregistrovať a zobrazíť nové nastavenie.

Ďalšie podrobnosti k tejto téme nájdete vo videách podpory na stránke podpory spoločnosti Logitech na nasledujúcej adrese: logitechG.com/support/RS-SH

NASTAVENIE NA KONZOLE PRE G29, G920, G923 POMOCOU ADAPTÉRA LOGITECH G RACING ADAPTER

Keďže volanty G29, G920 a G923 nemajú integrovanú podporu pre sekvenčnú radiacu páku alebo ručnú brzdu, tak jediným spôsobom aktivácie páky RS Handbrake & Shifter je použitie adaptéra Racing Adapter (predáva sa samostatne).

- 1** Výrobok pripojte k USB portu na adaptéri Racing Adapter.
- 2** 9-kolíkový kábel dodaný s adaptérom Racing Adapter pripojte k portu radiacej páky na spodnej strane volantu.
- 3** Druhý koniec 9-kolíkového kábla pripojte k príslušnej 9-kolíkovej prípojke na adaptéri Racing Adapter.

POZNÁMKA: Režim osi ručnej brzdy nie je v tejto konfigurácii podporovaný

Po pripojení je potrebné priradiť ovládacie prvky v hrách podľa pokynov v časti Priradovanie ovládacích prvkov v hrách tejto príručky. Keďže adaptér sa pripája cez port radiacej páky so 6 prevodovými stupňami na volanoch, tak funkcie sekvenčnej radiacej páky a digitálnej ručnej brzdy budú simulovať existujúce polohy radenia prevodových stupňov nasledovne:

Sekvenčné radenie nahor: Prevodový stupeň 3

Sekvenčné radenie nadol: Prevodový stupeň 4

Digitálna ručná brzda: Prevodový stupeň 6

Pri použití páky RS Shifter & Handbrake v tejto konfigurácii nie je možné ovládať páku Driving Force Shifter, keďže port pre radiacu páku nie je k dispozícii a ani nie je možné ovládať viac ako jednu páku.

POZNÁMKA: Niektoré hry stále nemusia podporovať túto konfiguráciu, ak nemajú žiadnu metódu na zmenu priradenia funkcií radenia prevodových stupňov. Zoznam podporovaných hier nájdete na stránke podpory na adrese logitechG.com/support/RS-SH

ÚPRAVA NASTAVENÍ RADIACEJ PÁKY A RUČNEJ BRZDY RS POMOCOU SOFTVÉRU G HUB

Obrazovka nastavení v softvéri G HUB vám umožňuje upraviť a otestovať všetky úpravy, ktoré vykonáte. Každý z režimov na výrobku je možné nastaviť nasledovne:

Sekvenčná radiaca páka: nastavenie aktivačného bodu funkcie radenia

Príslušná funkcia radenia sa pri aktivácii rozsvieti.

Nižšie hodnoty posunú aktivačný bod radiacej páky ďalej od stredu, vyššie hodnoty ho k nemu priblížia.

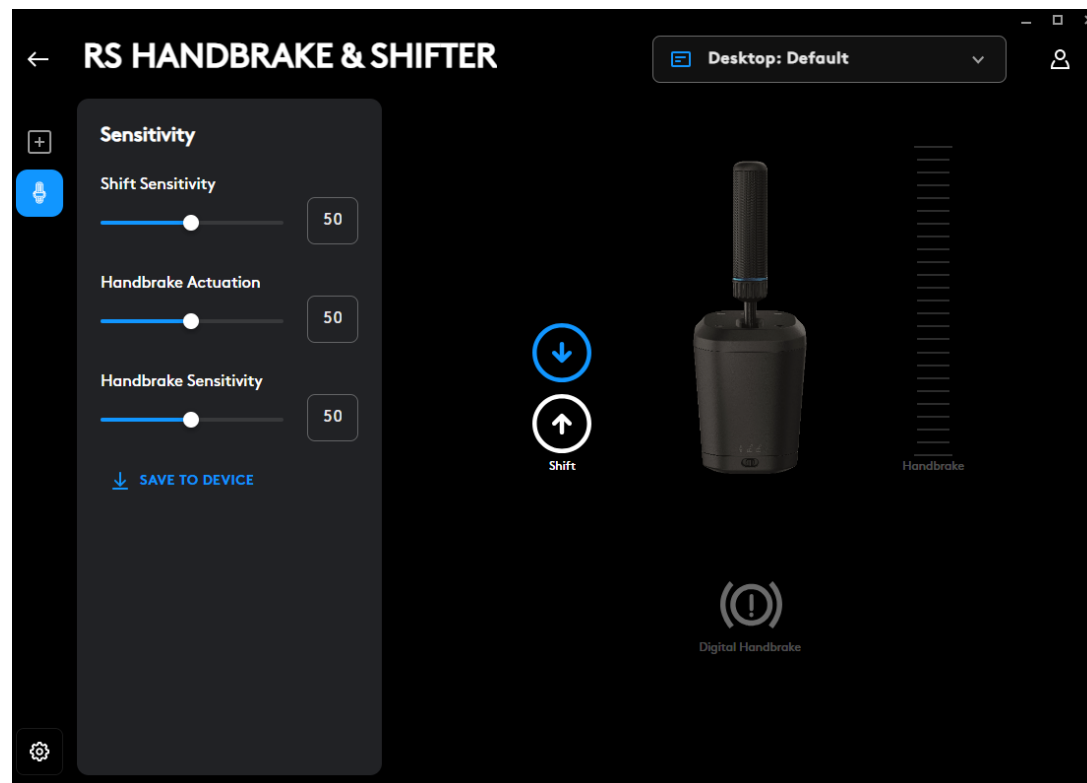

Digitálna ručná brzda: nastavenie aktivačného bodu „tlačidla“ digitálnej ručnej brzdy

Pri dosiahnutí aktivačného bodu dôjde k rozsvieteniu ikony ručnej brzdy

Nižšie hodnoty posunú aktivačný bod digitálnej ručnej brzdy ďalej od začiatku pohybu páky; vyššie hodnoty ho k nemu priblížia.

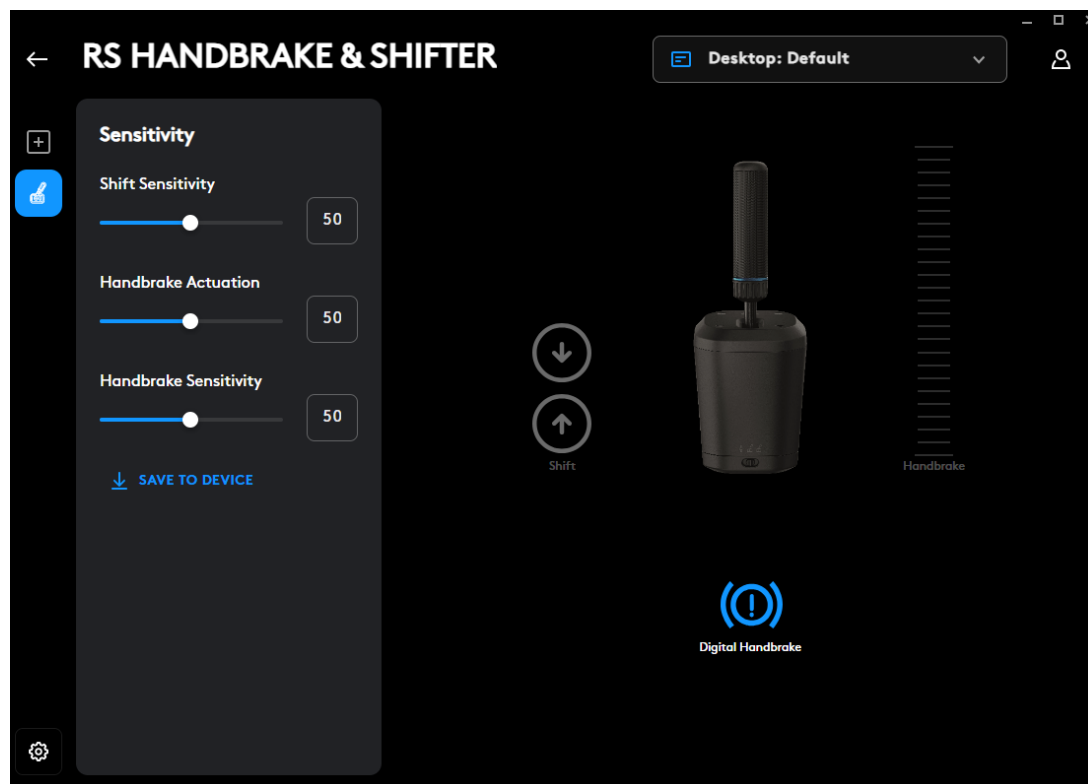

Os ručnej brzdy: nastavenie citlivosti krivky osi

Nižšie hodnoty spôsobia, že ručná brzda bude pri počiatočnom pohybe menej citlivá; vyššie hodnoty ju urobia citlivejšou; hodnota 50 nastaví lineárnu odozvu osi.

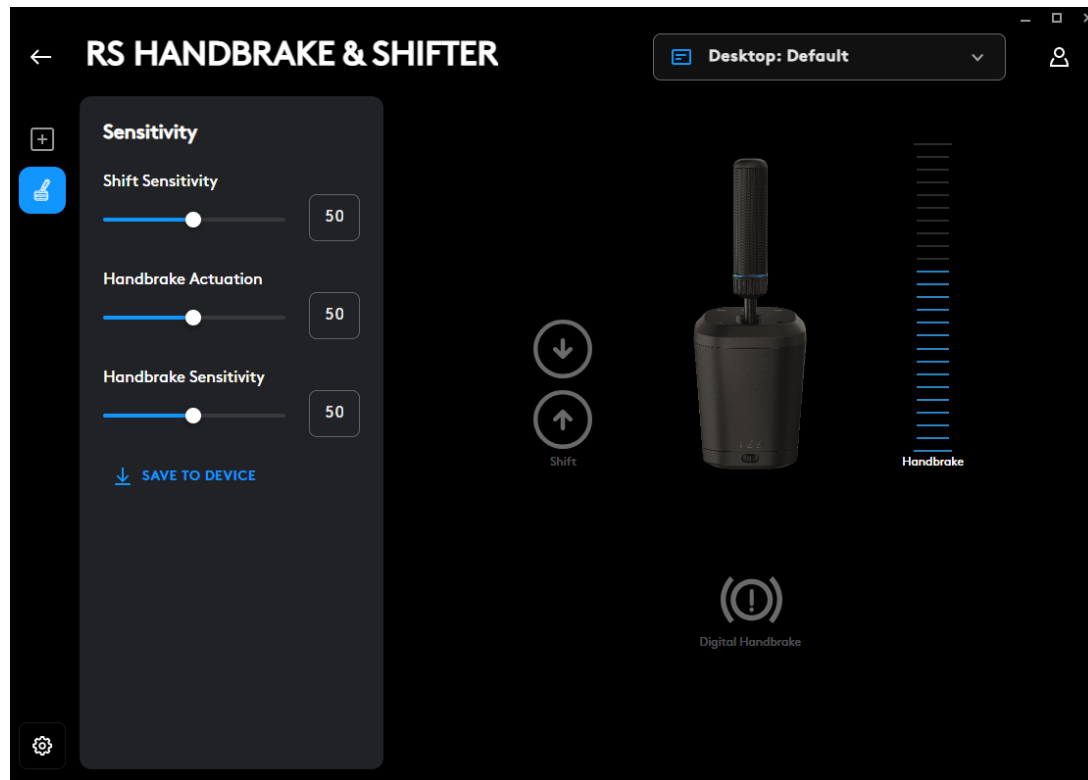

Nastavenie je možné len pomocou softvéru G HUB na počítači. Podrobnejšie informácie o vykonávaní týchto nastavení nájdete v príslušnom videu na stránke podpory Logitech G.

Uloženie do zariadenia

Po úprave týchto nastavení ich možno uložiť do firmvéru, takže výrobok potom možno používať na konzole (prostredníctvom kompatibilného volantu Logitech G) a tieto nastavenia zostanú zachované. Pre vykonanie tejto operácie kliknite na možnosť Save To Device (Uložiť do zariadenia).

PRIRADENIE FUNKCIÍ

K funkciám sekvenčného radenia a digitálnej ručnej brzdy je možné priradiť aj klávesové skratky a makrá. Metóda pre takéto priradenie je v súlade s akýmkoľvek iným zariadením podporovaným v softvéri G HUB.

Otázky?

logitechG.com/support/RS-SH

КРІПЛЕННЯ ДО СТОЛУ

Щоб прикріпити виріб до столу, скористайтесь затискачем, що входить до комплекту поставки. RS Shifter & Handbrake можна прикріпити до передньої або верхньої частини затискача за допомогою болтів, що йдуть в комплекті.

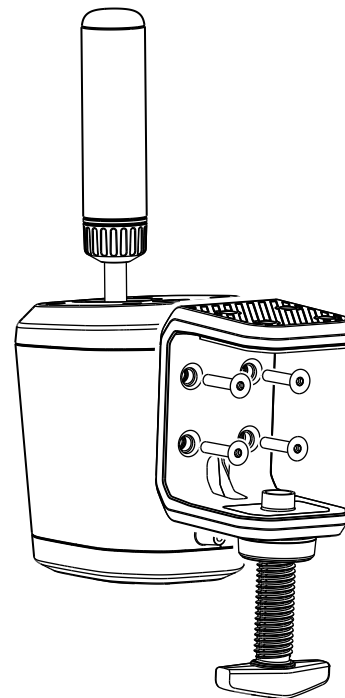

- 1 Викручайте затискний ґвинт, поки він не відкриється, а потім продовжуйте викручувати його до тих пір, поки ковпачок не вискочить, — це значно полегшить вставлення і затягування болтів в корпус.

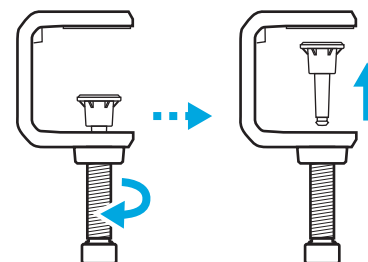

2 Розмістіть затискач на корпусі перемикача швидкостей, вставте і затягніть болти за допомогою шестигранного ключа, що входить до комплекту.

3 Вставте ковпачок затискного гвинта і натисніть на нього, доки не почуєте клацання.

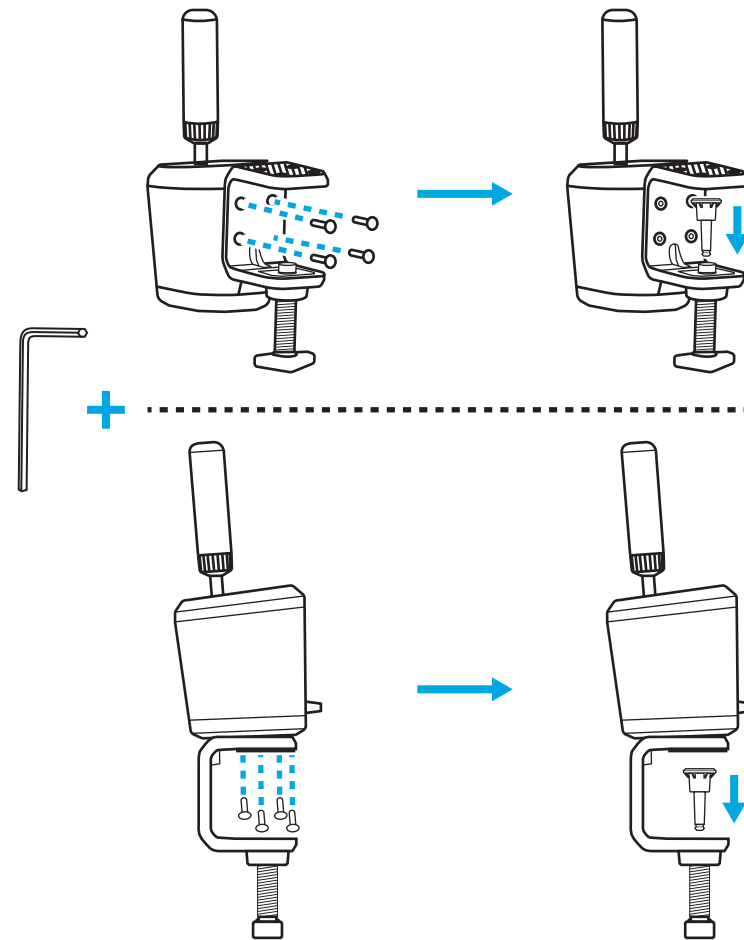

- 4** Розташуйте на столі і відрегулюйте затискний гвинт, доки він не упреться в нижню частину столу — зазвичай для надійного кріплення потрібен ще один повний оберт затискного гвинта. Не затягуйте занадто сильно.

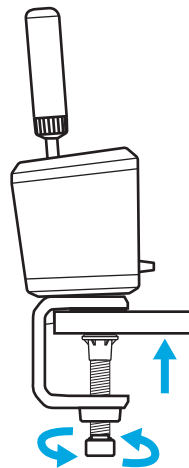
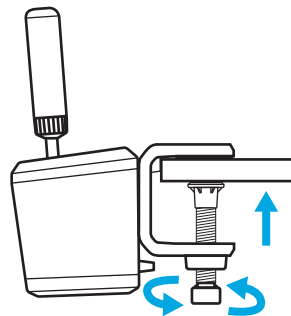

КРІПЛЕННЯ ДО СИМУЛЯТОРА

Можна використовувати болти, що входять до комплекту, для кріплення до пластини на більшості симуляторів. Подібно до настільного затискача, можливе кріплення до нижньої або задньої частини корпусу RS Shifter & Handbrake.

Залежно від товщини пластини, до якої відбувається кріплення, можуть знадобитися шайби (що не входять до комплекту поставки), щоб болти не заходили занадто глибоко всередину корпусу вашого пристрою. Дотримуйтеся цих вказівок, щоб не пошкодити виріб.

Де T — товщина пластини, до якої ви кріпите перемикач передач, а 20 мм — це максимальна глибина, на яку болт може проникати всередину виробу.

Наприклад, якщо у вас пластина товщиною 4 мм, то болт не може бути довшим за 24 мм (4 мм + 20 мм = 24 мм). У разі використання довших болтів необхідно застосовувати шайби відповідного розміру, щоб зменшити глибину проникнення болта всередину виробу.

Примітка: для кріплення декількох перемикачів RS Shifter & Handbrake до вашої установки можна використовувати настільний затискач для різних конфігурацій.

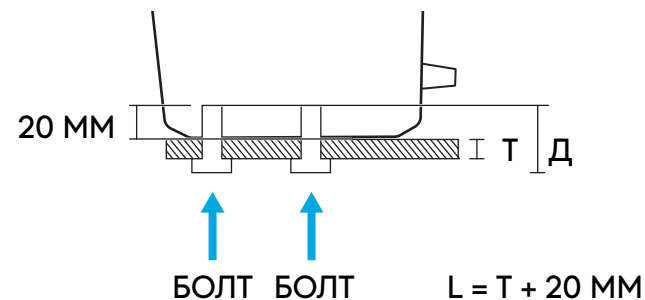
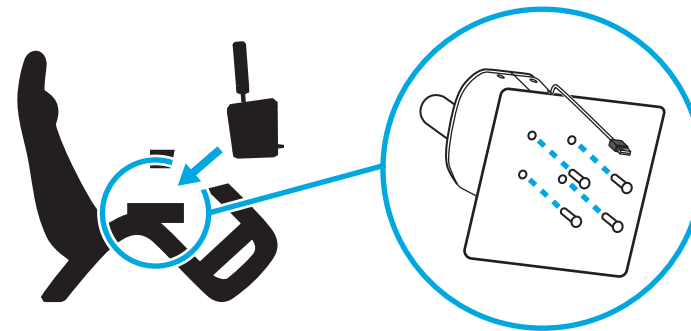

КРІПЛЕННЯ РУЧКИ І ПОЯСНЕННЯ РЕЖИМІВ

Вставте ручку у відповідний отвір залежно від того, в якому режимі ви хочете використовувати RS Shifter & Handbrake.

- Отвір в середині виробу, позначений синім кольором, призначений для режиму секвентального перемикачання передач
- Отвір ззаду призначений для режимів ручного гальма

Вкрутіть ручку в потрібний отвір до повного затягування — продовжуйте обертати, поки ручка не зупиниться. Неповне затягування ручки може призвести до пошкодження виробу або його неправильної роботи.

Перемикач на передній панелі виробу дозволяє вибрати потрібний режим роботи.

Секвентальний перемикач передач  — використовується для секвентального режиму.

Цифрове ручне гальмо  — режим, у якому в момент руху ручки, визначений користувачем, можна надіслати сигнал про натискання кнопки. Це може знадобитися для певних ігор, де не підтримується вісь ручного гальма.

Вісь ручного гальма  — повністю аналогова, пропорційна вісь ручного гальма.

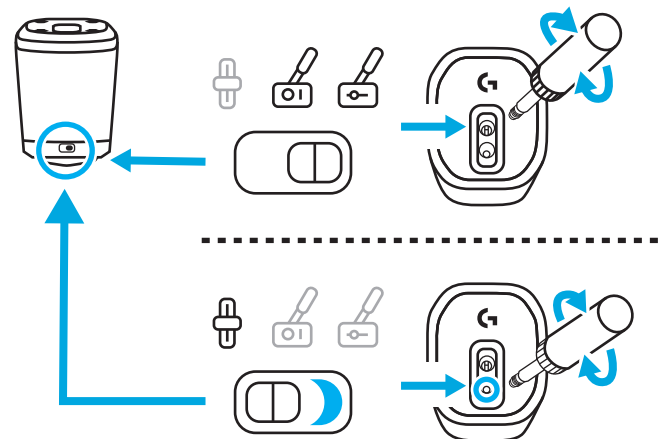
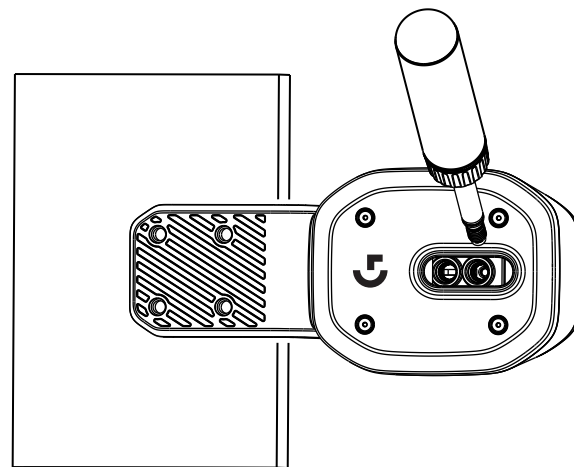

РЕГУЛЮВАННЯ ВИСОТИ РУЧКИ





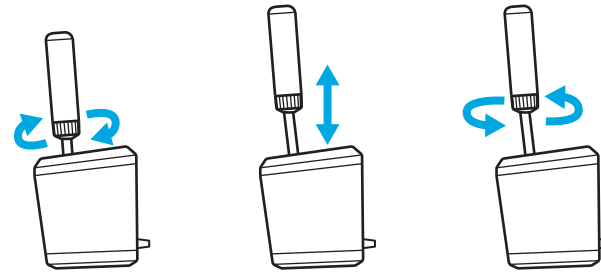





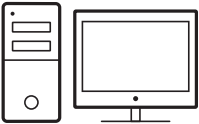







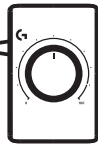

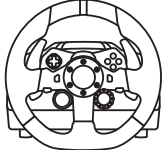

Висоту ручки можна відрегулювати, послабивши хомут біля її основи. Злегка послабте хомут, посуньте ручку в потрібне положення, а потім затягніть хомут, щоб зафіксувати його на місці.

Це може бути корисно, якщо ви розташовуєте стіл або пластину перемикача симулятора у різних положеннях або використовуєте два перемикачі RS Handbrake & Shifters поруч, один з яких працює в послідовному режимі, а інший — в режимі ручного гальма, щоб полегшити диференціацію між двома пристроями.



НАСТРОЮВАННЯ ПЕРЕМИКАЧА ПЕРЕДАЧ І РУЧНОГО ГАЛЬМА RS В ІГРАХ

Ручне гальмо або секвентальний перемикач передач в іграх часто потребують певних налаштувань, щоб змусити їх функціонувати. Це також залежить від того, на якій платформі ви перебуваєте і як підключено пристрій. В цій таблиці наведені опції:

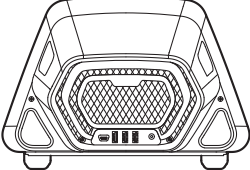
		
G29 G920 G923	   	     
PRO	       	   

При підключенні безпосередньо до ПК RS Shifter & Handbrake діє як окремий пристрій, і його потрібно буде налаштувати в іграх, призначивши функції за допомогою екранів налаштувань гри, яку ви використовуєте.

При підключенні до керма з портом USB A на ньому (наприклад, до керма для перегонів Pro) може знадобитися певне налаштування, залежно від гри. У будь-якому випадку, коли виріб підключений до керма, він діє так, ніби є частиною керма:

- Секвентальний перемикач виконує ті ж функції, що й підкермові перемикачі на кермі
- Цифрове ручне гальмо активує кнопку «Circle» (PlayStation) або «B» (Xbox/PC) на кермі
- Вісь ручного гальма активує вісь ручного гальма, що присутня на кермі

При підключенні до таких коліс, як G29, G920 або G923, необхідно використовувати адаптер Logitech G Racing Adapter, щоб адаптувати USB-порт, який використовується на RS Handbrake & Shifter, до аналогового 9-контактного порту, який використовується для функції перемикачів цих коліс. Оскільки ці керма не призначені для ручного гальма або секвентального перемикача передач, функціональність не така повна, як при підключенні безпосередньо до ПК або керма з USB A. Деякі ігри не можуть підтримувати цей режим роботи, оскільки в них немає можливості перепризначити функції передачі.

Перелік цих ігор викладено на сторінці logitechG.com/support/RS-SH

ПРИЗНАЧЕННЯ ЕЛЕМЕНТІВ КЕРУВАННЯ В ІГРАХ

Кожна гра може дещо відрізнятися за способом призначення елементів керування, але основна парадигма незмінна:

- 1** Знайдіть екран параметрів керування у грі
- 2** Перейдіть до функції, яку ви хочете перепризначити
- 3** Дайте команду грі, що ви хочете перепризначити елемент керування. У різних іграх і платформах це можна зробити по-різному:
 - a Натисканням кнопки вибору (зазвичай це кнопка «Хрест» або «А») на кермі
 - b Клацанням або подвійним клацанням мишею (тільки для ПК)
 - c Натисканням клавіші повернення на клавіатурі (тільки для ПК)
- 4** На цьому етапі гра чекатиме, поки ви натиснете / перемістите частину елемента керування (контролера), яку хочете призначити, — зробіть це, і гра зареєструє цей рух і відобразить перепризначення.

Більш детальну інформацію про це можна знайти, переглянувши відеоролики на сайті підтримки Logitech за цим посиланням: logitechG.com/support/RS-SH

НАЛАШТУВАННЯ НА КОНСОЛІ ДЛЯ G29, G920, G923 ЗА ДОПОМОГОЮ АДАПТЕРА ДЛЯ СИМУЛЯТОРА ГОНОК LOGITECH G

Оскільки G29, G920 і G923 не мають вбудованої підтримки секвентального перемикача передач або ручного гальма, єдиним способом увімкнути RS Handbrake & Shifter є використання гоночного адаптера (продається окремо).

- 1** Підключіть пристрій до USB-порту на адаптері для симулятора гонок.
- 2** Підключіть 9-контактний кабель, що входить до комплекту гоночного адаптера, до порту перемикача передач на нижній стороні керма.
- 3** Підключіть інший кінець 9-контактного кабелю до відповідного 9-контактного роз'єму на адаптері для симулятора гонок.

ПРИМІТКА: режим осі ручного гальма не підтримується в цій конфігурації

Після підключення вам потрібно буде перепризначити елементи керування у іграх відповідно до вказівок у розділі цього посібника «Призначення елементів керування в іграх». Оскільки адаптер підключається через 6-швидкісний порт перемикача передач на кермі, функції секвентального перемикача та цифрового ручного гальма імітуватимуть існуючі положення перемикача передач, як показано нижче:

Послідовне підвищення передач: Передача 3

Послідовне пониження передач: Передача 4

Цифрове ручне гальмо: Передача 6

У цій конфігурації неможливо керувати перемикачем рушійної сили при використанні RS Shifter & Handbrake, оскільки порт перемикача недоступний; також неможливо використовувати більше одного перемикача.

ПРИМІТКА: деякі ігри можуть не підтримувати таку конфігурацію, якщо в них немає способу перепризначити функції перемикача передач. Перелік цих ігор викладено на сайті підтримки за адресою logitechG.com/support/RS-SH

РЕГУЛЮВАННЯ НАЛАШТУВАНЬ ПЕРЕМИКАЧА ПЕРЕДАЧ І РУЧНОГО ГАЛЬМА RS ЗА ДОПОМОГОЮ G HUB

Екран налаштувань у G HUB дозволяє вам регулювати та тестувати будь-які параметри під час їхнього встановлення. Кожен з режимів на пристрої можна налаштувати таким чином:

Секвентальний перемикач передач: відрегулюйте точку спрацьовування функції для перемикання передач

Відповідна функція перемикання передач підсвічуватиметься у разі спрацьовування.

Менші значення зміщують точку спрацьовування перемикача далі від центру, більші — ближче до нього.

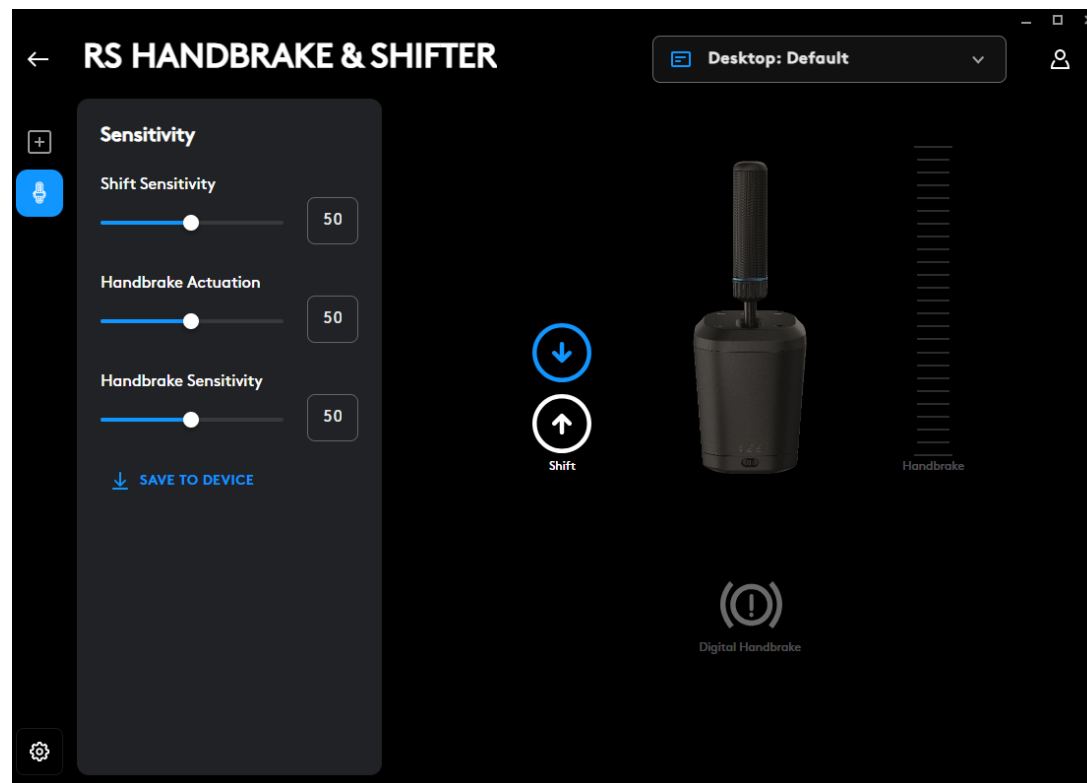

Цифрове ручне гальмо: відрегулюйте точку спрацьовування «кнопки» цифрового ручного гальма

Піктограма ручного гальма підсвічується у разі досягнення точки спрацьовування

Менші значення зміщують точку спрацьовування цифрового ручного гальма далі від початку руху важеля, більші — ближче.

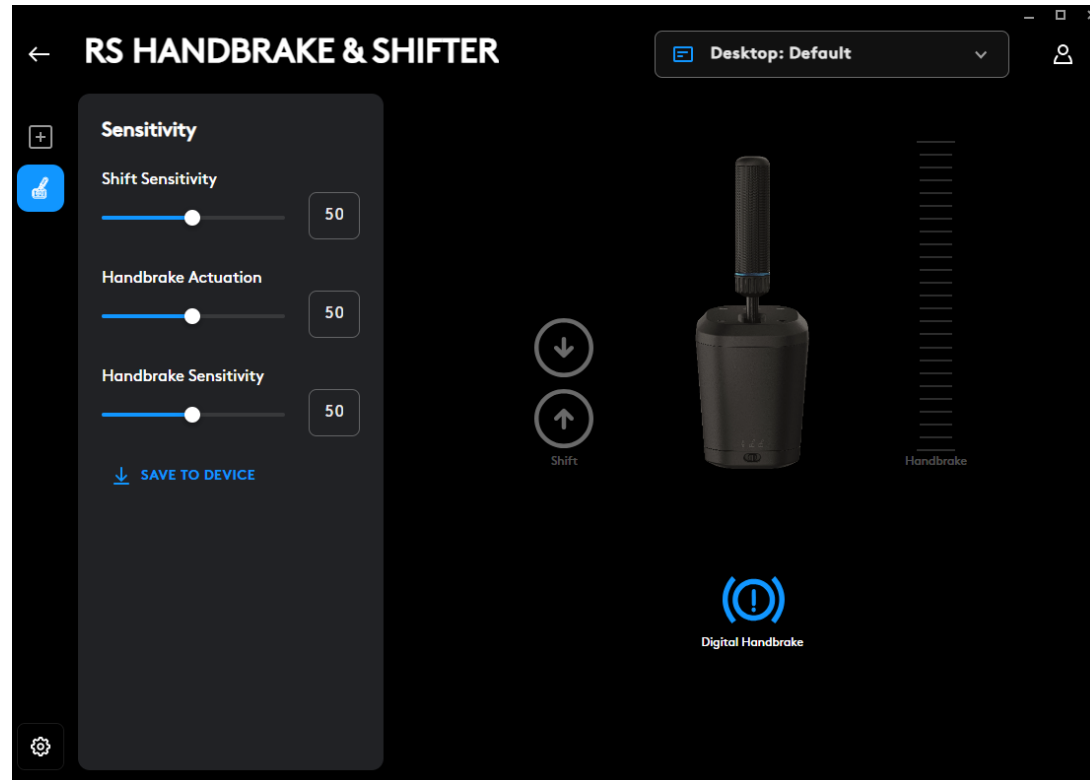

Вісь ручного гальма: регулювання чутливості кривої осі

Нижчі значення роблять ручне гальмо менш чутливим при початковому русі, а вищі значення — більш чутливим; 50 встановлює реакцію лінійної осі.

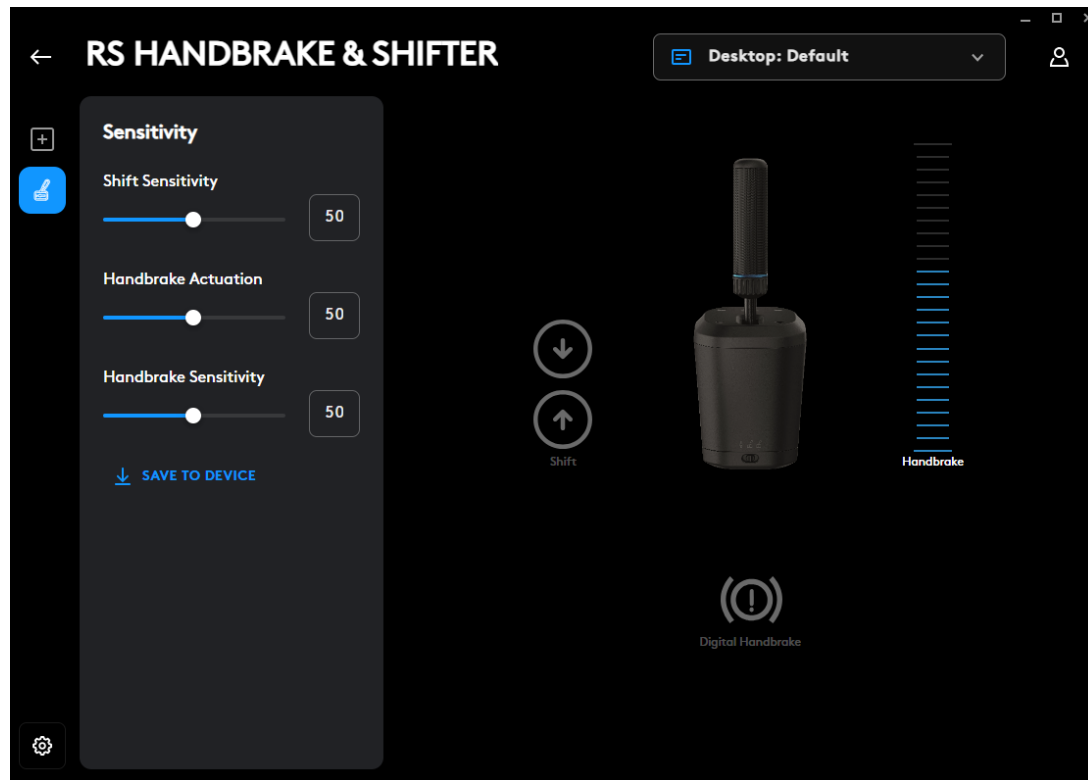

Налаштування можливе лише за допомогою програмного забезпечення G HUB на ПК. Детальніше про те, як виконати ці налаштування, можна дізнатися, переглянувши відповідне відео на сайті підтримки Logitech G.

Зберегти на пристрій

Після налаштування цих параметрів їх можна зберегти у вбудованому програмному забезпеченні, щоб потім використовувати виріб на консолі (за допомогою сумісного керма Logitech G), і ці налаштування залишатимуться доступними. Натисніть кнопку «Зберегти на пристрій», щоб виконати цю дію.

ПРИЗНАЧЕННЯ

Також можна призначити натискання клавіш і макроси для функцій секвентального перемикача передач і цифрового ручного гальма. Спосіб, яким це робиться, аналогічний будь-якому іншому пристрою, що підтримується G HUB.

Виникли запитання?

logitechG.com/support/RS-SH

LAUA KÜLGE KINNITAMINE

Toote laua külge kinnitamiseks peate kasutama kaasolevat klambrit. Toote RS Shifter & Handbrake saab kinnitada kaasasolevate poltide abil kas klambri esi- või ülemise osa külge.

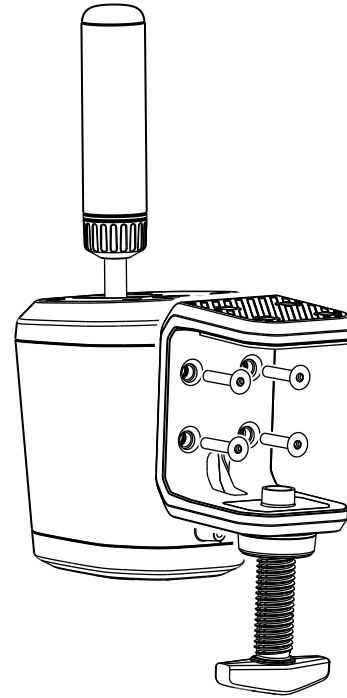

- 1 Keerake klambrikruvi lahti, kuni see on avatud, ja jätkake seejärel keeramist, kuni kork välja hüppab – see muudab poltide korpuse sisestamise ja pingutamise palju lihtsamaks.

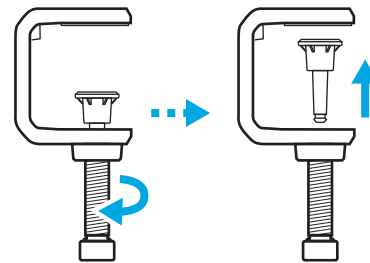

2 Asetage klamber vastu käigukangi korpust, sisestage ja pingutage poldid kaasasoleva kuuskantvõtmega.

3 Paigaldage kinnituskrivi kork tagasi ja lükake sisse, kuni tunnete, et see klõpsab oma kohale.

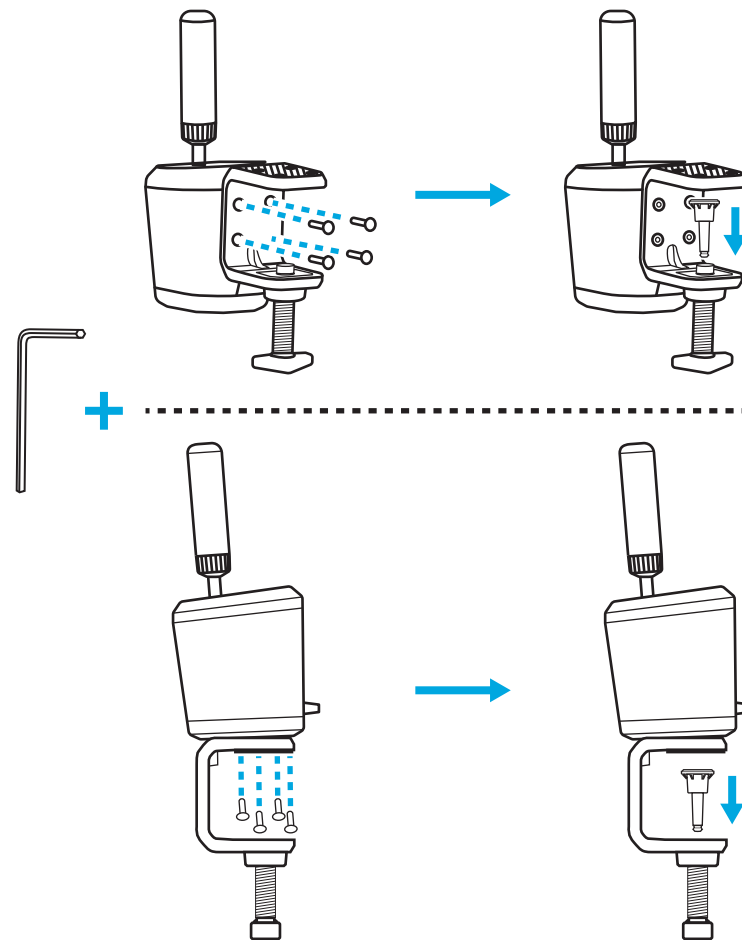

- 4** Asetage oma lauale ja reguleerige klambrikruvi, kuni see puutub kokku laua põhjaga – sel hetkel on teil tavaliselt vaja vaid veel üks klamberkruvi täispööre, et tagada hea kinnitus. Ärge keerake liiga tugevalt kinni.

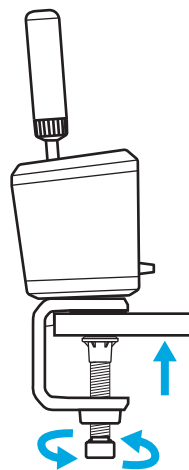
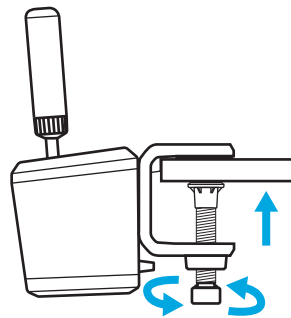

SIMULATSIOONISEADME KÜLGE KINNITAMINE

Enamiku simulatsiooniseadmete plaadi külge kinnitamiseks saate kasutada kaasasolevaid polte. Sarnaselt lauaklambriale, on võimalik kinnitada RS Shifter & Handbrake'i korpuse põhjale või tagaküljele.

Olenevalt plaadi paksusest, millele kinnitate, võib vaja minna seibe (ei kuulu komplekti), et poldid ei tungiks liiga kaugele toote korpusesse. Järgige seda juhist tagamaks, et te ei kahjusta oma toodet.

Kus T = plaadi paksus, millele kinnitate käigukangi, ja 20 mm on maksimum, mille ulatuses võib pold toote sisse tungida.

Näiteks kui teil on 4 mm paksune plaat, siis ei tohi pold olla pikem kui 24 mm ($4 \text{ mm} + 20 \text{ mm} = 24 \text{ mm}$). Pikemate poldide kasutamisel tuleb kasutada sobiva suurusega seibe, et vähendada poldi sissetungimist toote sisemusse.

Märkus: mitme RS Shifter & Handbrake'i platvormile kinnitamiseks saab kasutada ka lauaklambrit, et kasutada erinevaid seadistusviise.

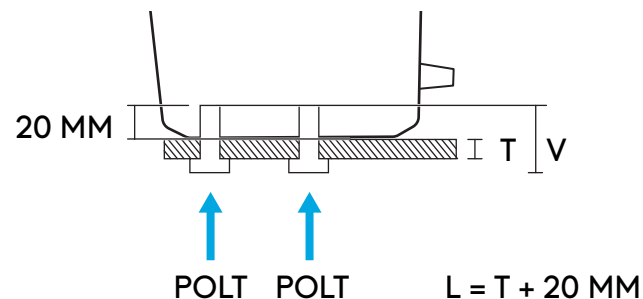
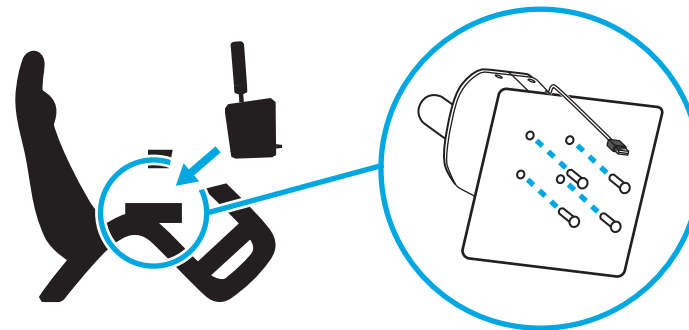

KÄEPIDEME KINNITAMINE JA REŽIIMIDE SELGITUS

Sisestage käepide vastavasse avasse sõltuvalt sellest, millises režiimis soovite RS Shifter & Handbrake'i kasutada.

- Toote keskel asuv sinisega ääristatud auk on mõeldud järjestikuse vahetusrežiimi jaoks.
- Tagapool asuv auk on käsipiduri-režiimide jaoks.

Keerake käepide vajalikku avasse, kuni see on täielikult kinni keeratud - keerake kuni käepideme peatumiseni. Kui käepidet ei pingutata täielikult, võib see põhjustada toote kahjustumist või ebaõiget funktsioneerimist.

Toote esiküljel olev lüliti võimaldab valida soovitud töörežiimi.

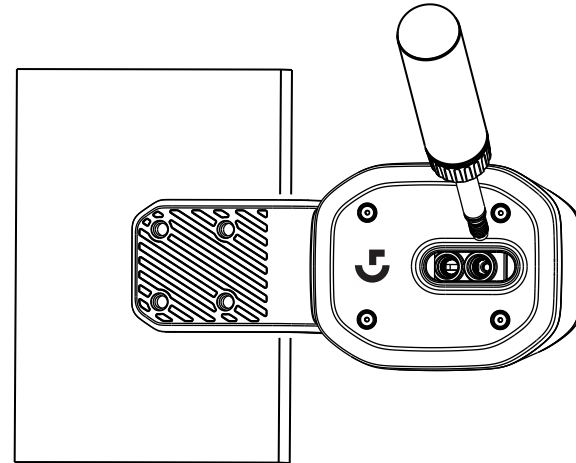

Sequential Shifter  - kasutatakse järjestikuse režiimi jaoks.

Digital Handbrake  - režiim, kus kasutaja poolt määratava käepideme liikumispunkti juures saab saata nupuvajutuse. See võib osutada vajalikuks teatud mängude puhul, kus ei toetata käsipiduri telge.

Handbrake Axis  - täielikult analoogne, proportsionaalne käsipiduri telg.

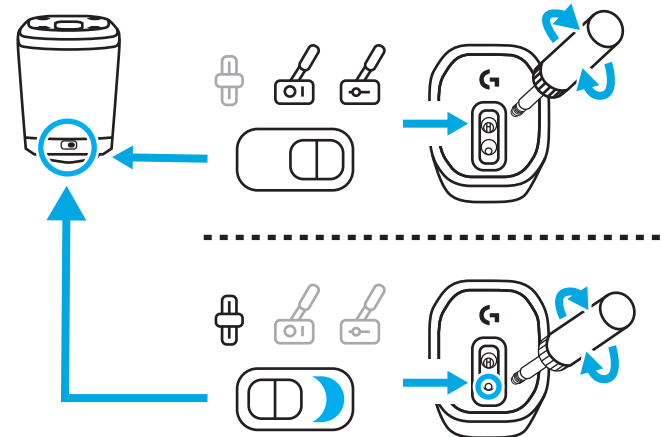

KÄEPIDEME KÕRGUSE REGULEERIMINE





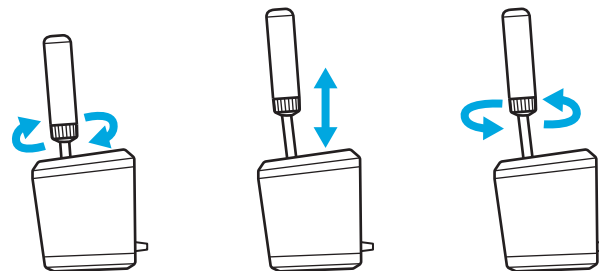





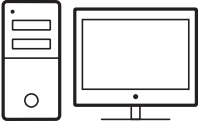
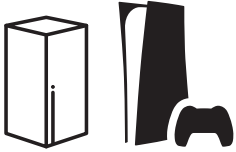







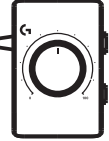

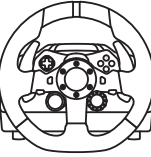

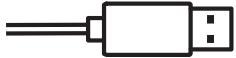
Käepideme kõrgust saab reguleerida, vabastades selle põhjas oleva krae. Lõdvendage kraed veidi, libistage käepide soovitud asendisse ja seejärel pingutage kraed lukustamiseks.

See võib olla kasulik teie laua või SIM-seadme käiguvaheti plaadi erinevate asendite kohandamiseks või isegi siis, kui kasutate kõrvuti kahte RS Handbrake & Shiftersit, üks järjestikus režiimis ja teine käsipidurirežiimis, et lihtsustada kahe seadme eristamist.

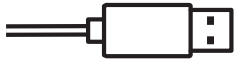

RS SHIFTER JA HANDBRAKE'I SEADISTAMINE MÄNGUDES

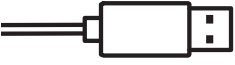
Käsi pidur või järjestikune käiguvahetaja võib sageli vajada mängude toimimiseks spetsiifilisi seadistusi. See sõltub ka sellest, millisel platvormil te olete ja kuidas toode on kinnitatud. Selles tabelis on esitatud kokkuvõtte võimalustest:

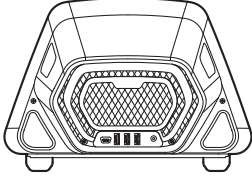
		
G29 G920 G923	   	     
PRO	       	   

Kui RS Shifter & Handbrake on ühendatud otse arvutiga, toimib see omaette seadmena ja seda tuleb seadistada mängudes, määrates funktsioonid mängu valikuekraanide abil.

Kui ühendate rooli, millel on USB A port (näiteks Pro Racing Wheel), võib sõltuvalt mängust siiski vaja minna mõningaid seadistusi. Nii või teisiti, kui see on rooli külge ühendatud, käitub see nii, nagu oleks see rooli osa:

- Sequential Shifter töötab samade funktsioonidega kui roolile paigaldatud Paddle Shifterid.
- Digital Handbrake aktiveerib rooli nuppu Circle (PlayStation) või B (Xbox/PC).
- Handbrake Axis käivitab rooli juures oleva Handbrake Axis käsipiduri telje.

Selliste roolide nagu G29, G920 või G923 ühendamisel tuleb kasutada Logitech G Racing Adapterit, et kohandada RS Handbrake & Shifter'i kasutatav USB-port 9-viigulise analoogpistikuga, mida kasutatakse nende roolide käiguvahetuseks. Kuna need roolid ei ole mõeldud käsipiduri või järjestikuse käigukangi jaoks, ei ole nende funktsionaalsus nii täielik kui otse arvuti või USB A-rooliga ühendatuna. Mõned mängud seda töörežiimi ei toeta, kuna neil ei ole võimalik käikude funktsioone ümber määrata.

Toetatud mängude loetelu leiate aadressilt logitechG.com/support/RS-SH.

JUHTNUPPUDE MÄÄRAMINE MÄNGUDES

Iga mäng võib juhtnuppude täpse määramismeetodi poolest pisut erineda, kuid üldjuhul kehtib alljärgnev.

- 1** Leidke mängu juhtnuppude valikuekraan.
- 2** Minge funktsiooni juurde, mida soovite ümber määrata.
- 3** Öelge mängule, et soovite juhtnupu ümber määrata. Meetod on mängude ja platvormide lõikes erinev - see võib toimuda järgmiselt:
 - a Valikunupu (tavaliselt Rist või A-nupp) vajutamine roolil.
 - b Klõpsamine või topeltklõpsamine hiirega (ainult PC)
 - c Vajutage klaviatuuril tagasiminemisnupu (ainult PC)
- 4** Sel hetkel ootab mäng, et vajutaksite/liigutaksite seda kontrolleri osa, mida soovite määrata - tehke seda ja mäng peaks selle liikumise registreerima ning kuvama ümbermääramise.

Täiendavaid üksikasju selle kohta leiate Logitechi tugisaidil olevatest tugivideodest, mis asuvad lingil:
logitechG.com/support/RS-SH

G29, G920, G923 KONSOOLI SEADISTAMINE LOGITECH G RACING ADAPTERI ABIL

Kuna G29, G920 ja G923 ei toeta järjestikust käigukasti ega käsipidurit, on ainus võimalus RS Handbrake & Shifter'i aktiveerimiseks kasutada Racing Adapterit (müüakse eraldi).

- 1 Ühendage toode Racing Adapteri USB-porti.
- 2 Ühendage Racing Adapteriga kaasasolev 9-poldiline kaabel rooli allservas asuva shifteri pordiga.
- 3 Ühendage 9-viigulise kaabli teine ots Racing Adapteri vastavasse 9-viigulisse ühendusse.

MÄRKUS: selles konfiguratsioonis ei toetata Handbrake Axis režiimi.

Kui olete ühendatud, peate oma mängude juhtnupud ümber määrama, nagu on kirjeldatud käesoleva kasutusjuhendi jaotises "Juhtnuppude määramine mängudes". Kuna adapter ühendatakse rooli 6-käigulise käiguvahetaja pordi kaudu, emuleerivad järjestikuse käiguvahetaja ja digitaalse käsipiduri funktsioonid olemasolevaid käiguvahetusasendeid järgmiselt:

Järjestikune käiguvahetus üles: Käik 3

Järjestikune käiguvahetus alla: Käik 4

Digitaalne käsipidur: Käik 6

Sellises konfiguratsioonis RS Shifter & Handbrake'i kasutamisel ei ole võimalik kasutada Driving Force Shifterit, kuna shifteri pistik ei ole saadaval; samuti ei ole võimalik kasutada rohkem kui ühte.

MÄRKUS: mõned mängud ei pruugi seda seadistust veel toetada, kui neil puudub meetod käiguvahetuse funktsioonide ümberpaigutamiseks. Toetatud mängude loetelu leiate saidilt logitechG.com/support/RS-SH.

RS SHIFTER AND HANDBRAKE SEADETE REGULEERIMINE G HUBI ABIL

G HUBi seadete ekraan võimaldab seadistamise ajal kohandada ja testida kõiki seadistusi. Iga toote režiimi saab reguleerida järgmiselt:

Sequential Shifter: reguleerib vahetuse funktsiooni käivitamispunkti.

Aktiveerudes vastav nihkefunktsioon süttib.

Madalamad väärtused viivad käigukangi käivituspunkti keskpunktist kaugemale; kõrgemad väärtused viivad aga lähemale.

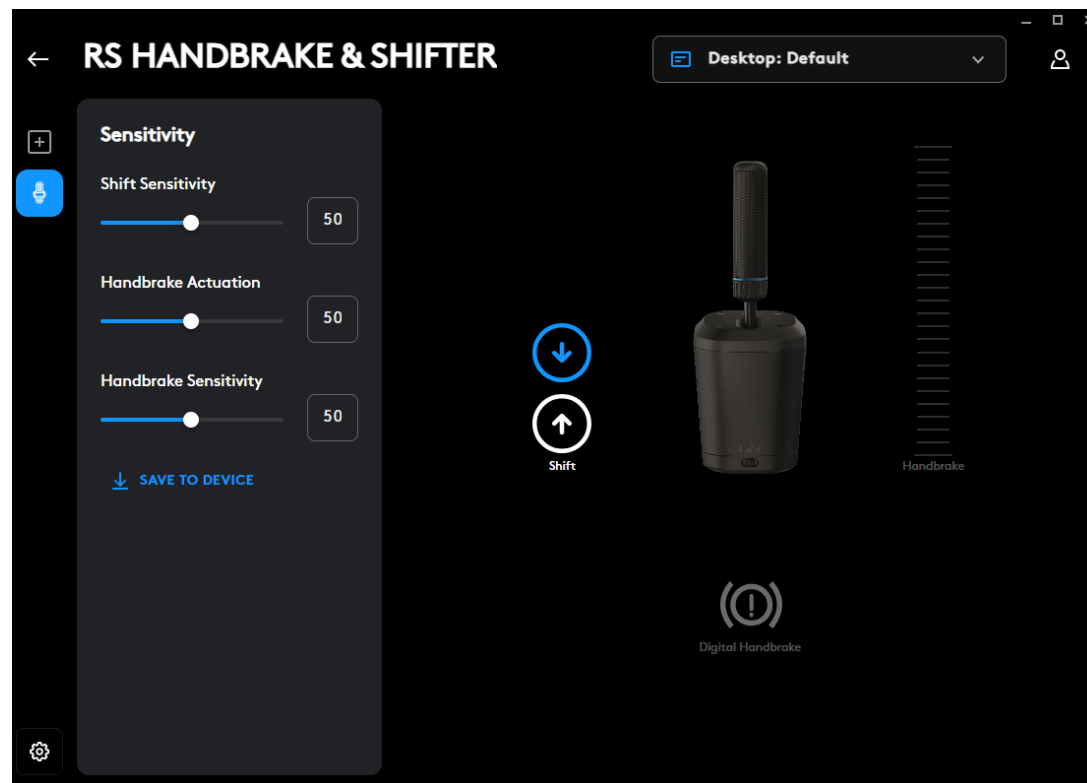

Digital Handbrake: reguleerib digitaalse käsipiduri "nupu" aktiveerimispunkti.

Käsipiduri ikoon süttib, kui käivitamispunkt on saavutatud.

Väiksemad väärtused viivad digitaalse käsipiduri käivitamispunkti hoova liikumise algusest kaugemale; suuremad väärtused viivad aga lähemale.

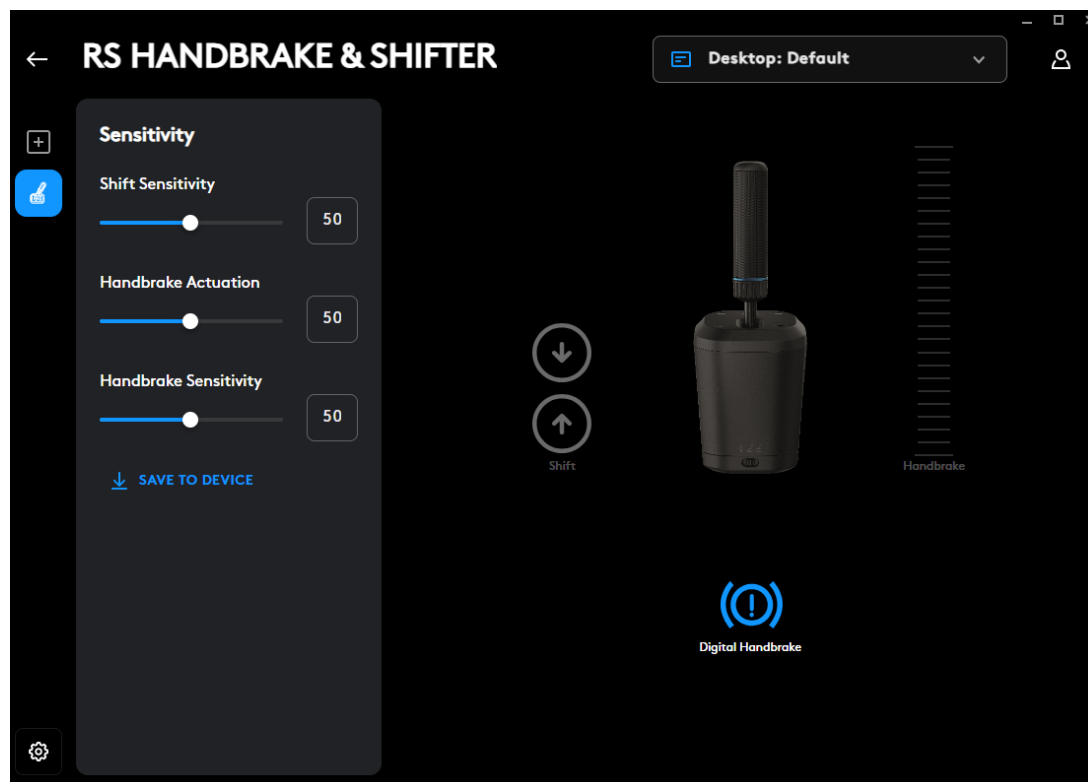

Handbrake Axis: telgikõvera tundlikkuse reguleerimine

Madalamad väärtused muudavad käsipiduri esialgse liikumise ajal vähem tundlikuks; suuremad väärtused muudavad aga tundlikumaks; 50 määrab lineaarse telje reageeringu.

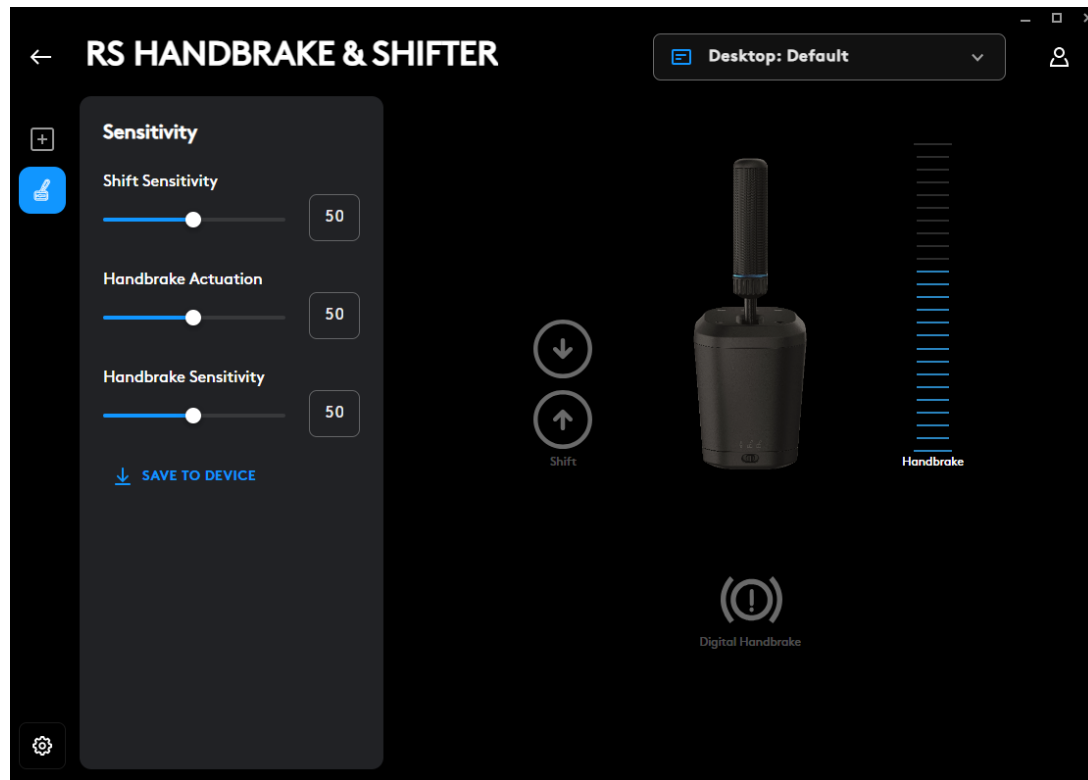

Reguleerimine on võimalik ainult G HUB tarkvara abil arvutis. Lisateavet nende reguleerimiste kohta leiate vastavast videost Logitech G tugisaidil.

Seadmesses salvestamine

Kui need seaded on reguleeritud, saab neid seadistusi püsivara kaudu salvestada, nii et toodet saab seejärel kasutada konsoolis (ühilduva Logitech G-rooli kaudu) ja need seaded jäävad alles. Selle toimingu sooritamiseks klõpsake valikut Salvesta seadmesse.

MÄÄRAMISED

Samuti on võimalik määrata klahvivahetuse ja digitaalse käsipiduri funktsioonidele klahvivajutus ja makrofunktsioonid. See meetod on kooskõlas kõigi teiste G HUBi toetatud seadmetega.

Kas teil on küsimusi?

logitechG.com/support/RS-SH

PIESTIPRINĀŠANA PIE GALDA

Lai izstrādājumu piestiprinātu pie galda, jāizmanto komplektā iekļautā skava. RS Shifter & Handbrake var piestiprināt skavas priekšpusē vai augs pusē, izmantojot komplektā iekļautās skrūves.

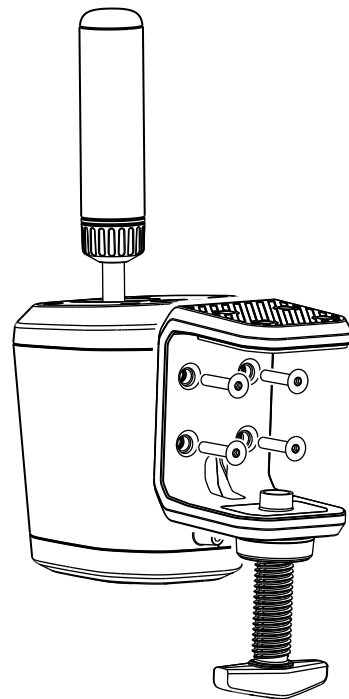

- 1 Skrūvējiet skavas skrūvi, līdz tā ir atskrūvēta, un pēc tam turpiniet skrūvēt, līdz vāciņš izlec — tas ievērojami atvieglo skrūvju ievietošanu korpusā un pievilkšanu.

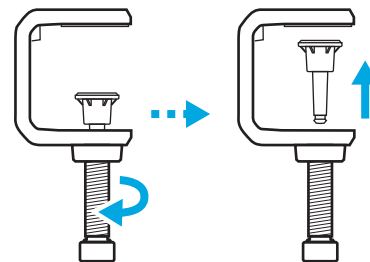

2 Novietojiet skavu pret pārslēdzēja korpusu, ievietojiet un pievelciet skrūves, izmantojot komplektā iekļauto sešstūra atslēgu.

3 Atkal uzlieciet skavas skrūves vāciņu un spiediet, līdz tas iespiežas paredzētajā vietā ar klikšķi.

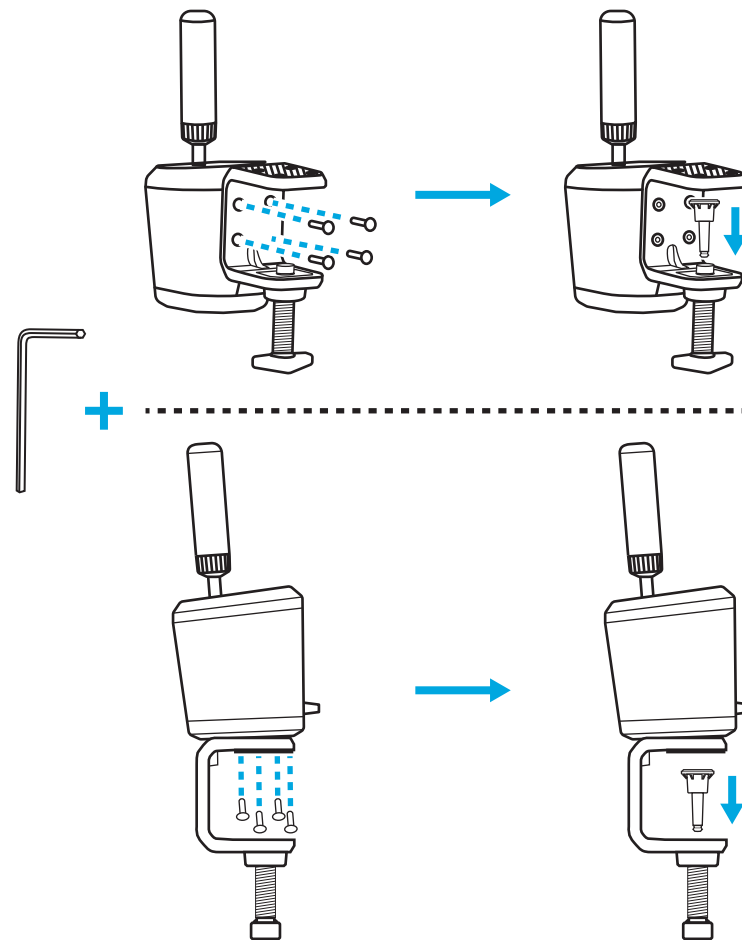

- 4** Novietojiet uz galda un noregulējiet skavas skrūvi, līdz tā saskaras ar galda apakšdaļu — šajā brīdī parasti ir nepieciešams tikai vēl viens pilns skavas skrūves apgriezums, lai nodrošinātu labu un stabilu fiksāciju. Nepievelciet pārāk cieši.

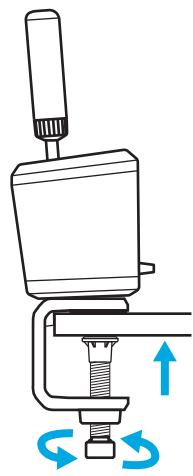
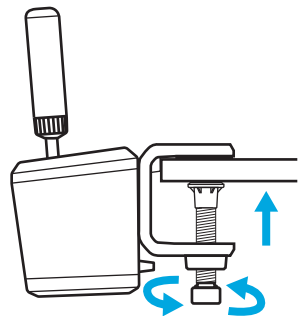

PIEVENOŠANA SIMULĀCIJAS PLATFORMAI

Vairākuma simulācijas platformu gadījumā piestiprināšanai var izmantot komplektā iekļautās skrūves. Līdzīgi galda skavai ir iespējama piestiprināšana RS Shifter & Handbrake korpusa apakšā vai aizmugurē.

Atkarībā no tās plāksnes biezuma, pie kuras veicat stiprināšanu, var būt nepieciešamas paplāksnes (nav iekļautas komplektā), lai nodrošinātu, ka skrūves neiespiežas izstrādājuma korpusā pārāk dziļi. Ievērojiet šīs vadlīnijas, lai izvairītos no izstrādājuma bojājumiem.

Kur T = tās plāksnes biezums, pie kuras tiek piestiprināts pārslēdzējs, un 20 mm ir maksimālais pieļaujamais skrūves iespiešanās dziļums izstrādājumā.

Piemēram, ja jums ir 4 mm bieža plāksne, skrūves garums nedrīkst pārsniegt 24 mm ($4 \text{ mm} + 20 \text{ mm} = 24 \text{ mm}$). Izmantojot garākas skrūves, ir jāizvēlas atbilstīga izmēra paplāksnes, lai samazinātu skrūves iespiešanos izstrādājumā.

Piezīme: lai platformai piestiprinātu vairāk nekā vienu RS Shifter & Handbrake, var izmantot arī galda skavu, pielāgojot dažādas konfigurācijas.

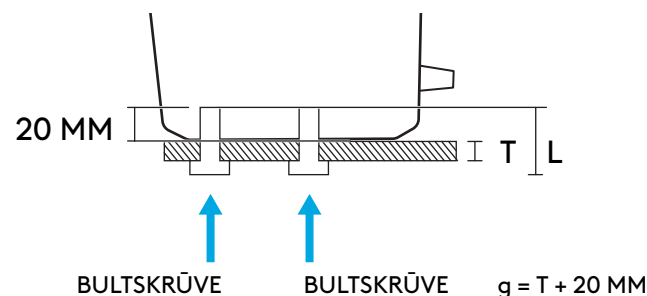
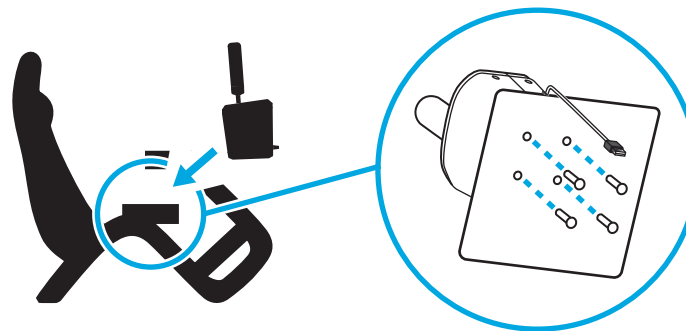

ROKTURA PIEVIENOŠANA UN REŽĪMU SKAIDROJUMS

Ievietojiet rokturi attiecīgajā caurumā atkarībā no tā, kādā režīmā vēlaties izmantot RS Shifter & Handbrake.

- Izstrādājuma vidū ir zilā krāsā iezīmēta atvere, kas ir paredzēta pārslēdzēja secīgajam režīmam
- Atvere aizmugurē ir paredzēta rokas bremzes režīmiem

Ieskrūvējiet rokturi vajadzīgajā atverē, līdz tas ir pilnībā pievilkts, un grieziet, līdz rokturis apstājas. Ja rokturis nav pilnībā pievilkts, var rasties izstrādājuma bojājumi vai nepareiza nostrāde.

Slēdzis izstrādājuma priekšpusē ļauj izvēlēties nepieciešamo darbības režīmu.

Secīgais pārslēdzējs  — izmanto secīgajā režīmā.

Digitālā rokas bremze  — režīms, kur lietotāja noteiktā roktura kustības punktā var nospriest pogu. Tas var būt nepieciešams dažām spēlēm, kurās netiek atbalstīta rokas bremzes ass.

Rokas bremzes ass  — pilnībā analoga, proporcionāla rokas bremzes ass.

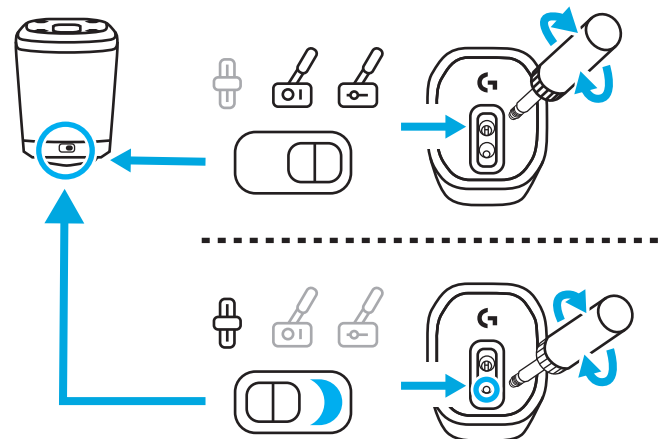
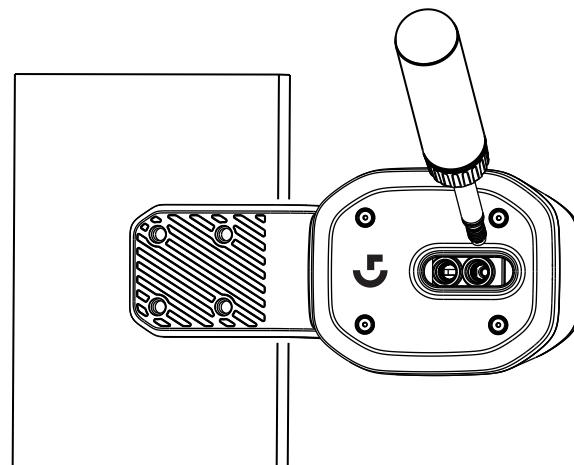

ROKTURA AUGSTUMA REGULĒŠANA





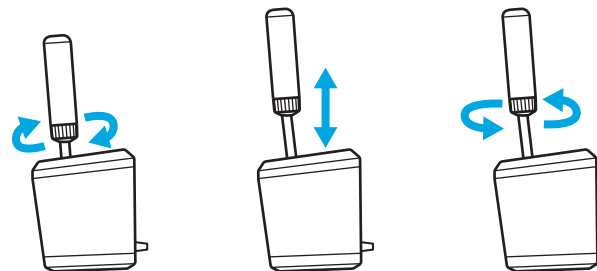













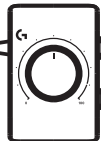

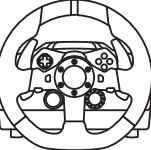

Roktura augstumu var regulēt, atbrīvojot manšeti pie tā pamatnes. Nedaudz atbrīvojiet manšeti, pabīdiet rokturi līdz vēlamajai pozīcijai un pēc tam pievelciet manšeti, lai to nofiksētu vietā.

Tas var būt noderīgi, lai pielāgotos dažādām galda vai simulatora platformas pārslēdzēja plates pozīcijām vai pat divu RS Shifter & Handbrake izmantošanai blakus, kad viens no tiem darbojas secīgā, bet otrs — rokas bremzes režīmā, lai atvieglotu abu ierīču diferenciāciju.



RS PĀRSLĒDZĒJA UN ROKAS BREMZES IESTATĪŠANA SPĒLĒM

Rokas bremzei un secīgajam pārslēdzējam bieži var būt nepieciešami specifiski iestatījumi, kas jāievada spēlēm, lai tās darbotos. Tie var mainīties arī atkarībā no platformas, kurā izmantojat produktu, un no produkta pievienošanas veida. Šajā tabulā ir apkopotas opcijas.

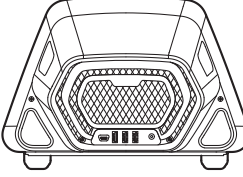
		
G29 G920 G923	   	     
PRO	       	   

Kad RS Shifter & Handbrake ir tieši savienots ar datoru, tas darbojas kā atsevišķa ierīce un ir jāiestata spēļu sadaļās, piešķirot funkcijas ar izmantotās sadaļas opciju ekrānu palīdzību.

Ja ir pievienots stūres rats ar USB A pieslēgvietu (piemēram, Pro Racing Wheel), atkarībā no spēles joprojām var būt nepieciešama noteikta iestatīšana. Jebkurā gadījumā pēc savienošanas ar stūres ratu tas darbojas kā rata daļa.

- Secīgā pārslēdzēja funkcijas ir tādas pašas kā stūres pārslēdzējiem uz stūres rata
- Digitālā rokas bremze aktivizē stūres rata pogu "Circle" (PlayStation) vai B (Xbox/dators)
- Rokas bremzes ass iedarbina stūres ratā integrēto rokas bremzes asi

Savienojot ar tādiem stūres ratiem kā G29, G920 vai G923, jāizmanto Logitech G Racing adapters, lai RS Handbrake & Shifter izmantoto USB pieslēgvietu pielāgotu analogajai 9 kontakttapu pieslēgvietai, ko izmanto šo stūres ratu pārslēgšanas funkcijai. Tā kā šie stūres rati nav paredzēti rokas bremzei vai secīgajam pārslēdzējam, funkcionalitāte nav tik pilnīga kā tad, ja tie ir tieši savienoti ar datoru vai USB A ratu. Dažas spēles nevarēs atbalstīt šo darbības režīmu, jo tajās nav iespējas atkārtoti piešķirt pārslēgšanas funkcijas.

Atbalstīto spēļu saraksts ir pieejams šeit: logitechG.com/support/RS-SH.

VADĪBAS ELEMENTU PIEŠKIRŠANA SPĒĻU NOSAUKUMOS

Spēļu nosaukums var nedaudz atšķirties attiecīgajā vadības elementu piešķiršanas metodē, taču spēkā ir tā pati pamata paradigma.

- 1** Atrodiet spēles vadības opciju ekrānu
- 2** Atveriet funkciju, kuru vēlaties piešķirt atkārtoti
- 3** Norādiet spēli, kurai vēlaties atkārtoti piešķirt vadības elementu. Šī metode mainās atkarībā no spēles un platformas — to var izmantot, kā aprakstīts zemāk.
 - a Nospiežot izvēles pogu (parasti krustiņš vai A poga) uz stūres.
 - b Noklikšķinot vai veicot dubultklikšķi ar peli (tikai datorā).
 - c Nospiežot atbildes taustiņu uz tastatūras (tikai datorā).
- 4** Šajā brīdī spēle gaida, līdz nospiedīsiet/pārvietosiet kontrollera daļu, kuru vēlaties piešķirt — izdariat to, un spēlei būtu jāreģistrē šī kustība un jāparāda atkārtota piešķiršana.

Sīkāku informāciju par šo darbību skatiet atbalsta video Logitech atbalsta vietnē, izmantojot šo saiti:
logitechG.com/support/RS-SH

G29, G920, G923 KONSOLES IESTATĪŠANA, IZMANTOJOT LOGITECH G RACING ADAPTERU

Tā kā G29, G920 un G923 nav integrēta secīgā pārslēdzēja vai rokas bremzes atbalsta, RS Handbrake & Shifter var iespējot, tikai izmantojot sacīkšu adapteri (var iegādāties atsevišķi).

- 1** Savienojiet izstrādājumu ar sacīkšu adaptera USB portu.
- 2** Pievienojiet sacīkšu adaptera komplektā iekļauto 9 tapu kabeli pārslēdzēja pieslēgvietai stūres rata apakšā.
- 3** Otru 9 tapu kabeļa galu pievienojiet attiecīgajam 9 tapu savienojumam uz sacīkšu adaptera.

PIEZĪME. Šajā konfigurācijā netiek atbalstīts rokas bremzes ass režīms

Pēc savienojuma izveidošanas jums atkārtoti jāpiešķir savu spēļu vadības elementi, kā norādīts šīs rokasgrāmatas sadaļā "Vadības elementu piešķiršana spēlēs". Tā kā adapteris tiek savienots, izmantojot 6 ātrumu pārslēdzēja pieslēgvietu uz stūres rata, secīgā pārslēdzēja un digitālās rokas bremzes funkcijas atdarina esošās pārnesumu pārslēgšanas pozīcijas, kā norādīts turpmāk.

Secīga pārslēgšana uz augšu: 3. pārnesums

Secīga pārslēgšana uz leju: 4. pārnesums

Digitālā rokas bremze: 6. pārnesums

Izmantojot RS Handbrake & Shifter šajā konfigurācijā, nav iespējams izmantot Driving Force Shifter, jo pārslēdzēja ports nav pieejams; tāpat arī nav iespējams izmantot vairākus pārslēdzējus.

PIEZĪME. Dažas spēles joprojām var neatbalstīt šo konfigurāciju, ja tajās nav metodes, kā no jauna piešķirt pārnesumu pārslēgšanas funkcijas. Atbalstīto spēļu saraksts ir pieejams atbalsta vietnē logitechG.com/support/RS-SH

RS PĀRSLĒDZĒJA UN ROKAS BREMZES IESTATĪJUMU PIELĀGOŠANA, IZMANTOJOT G HUB

G HUB iestatījumu ekrānā var veikt pielāgošanu un pārbaudīt visus pielāgojumus to veikšanas laikā. Visus izstrādājuma režīmus var pielāgot, kā aprakstīts tālāk.

Secīgais pārslēdzējs: pielāgo pārslēgšanas funkcijas aktivizācijas punktu

Kad attiecīgā pārslēgšanas funkcija tiek aktivizēta, tā izgaismojas.

Ja vērtība ir zemāka, pārslēdzēja iedarbināšanas punkts ir tālāk no centra; ja vērtības ir augstākas, tas pārvietojas tuvāk.

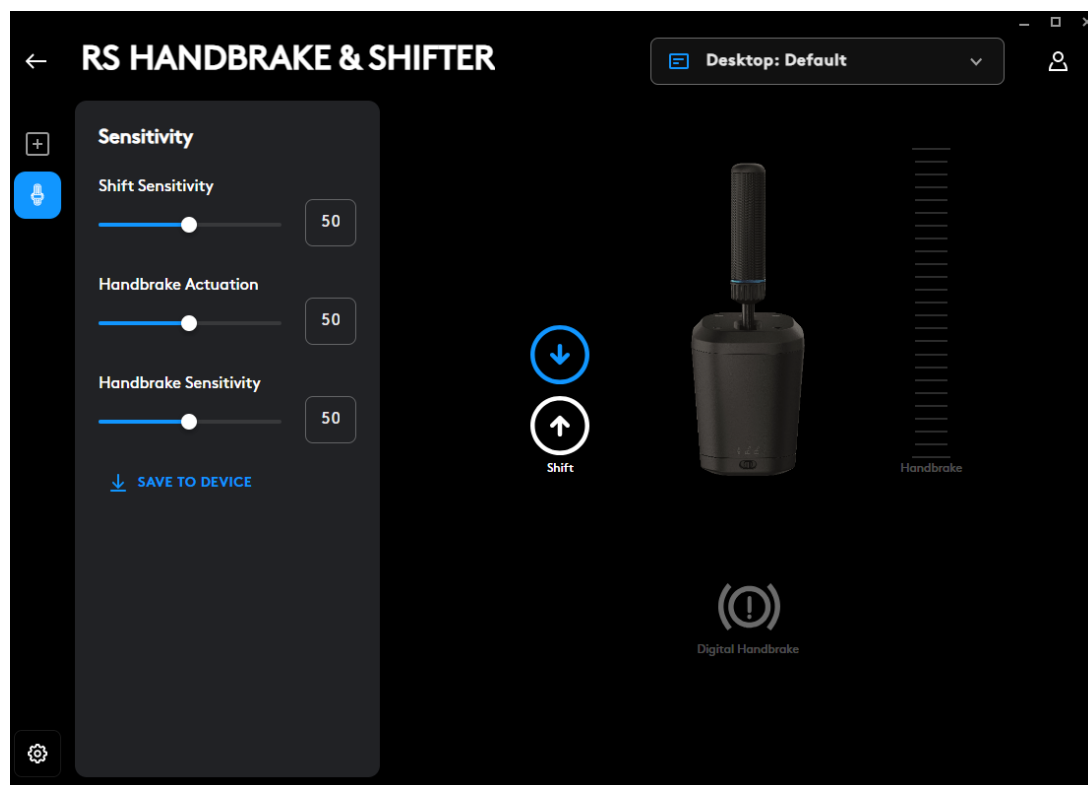

Digitālā rokas bremze: regulē digitālās rokas bremzes “pogas” iedarbināšanas punktu

Sasniedzot iedarbināšanas punktu, iedegas rokas bremzes ikona.

Zemākas vērtības attālina digitālās rokas bremzes iedarbināšanas punktu no sviras kustības sākuma vietas; augstākas vērtības to pietuvina.

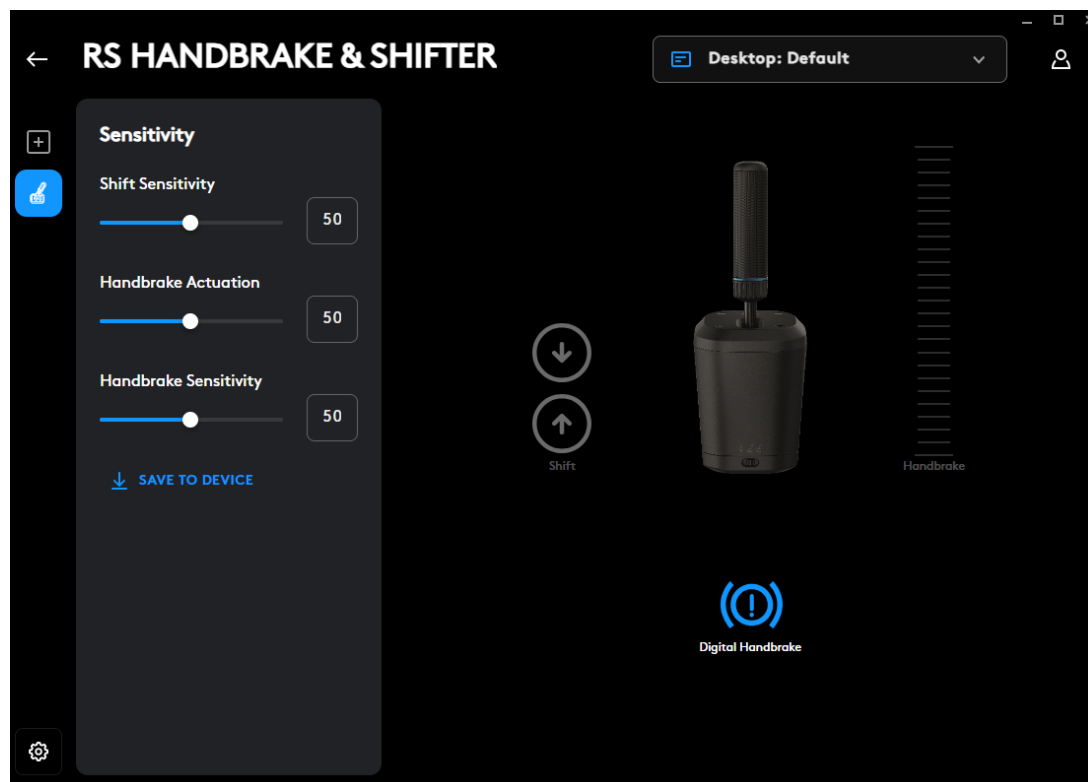

Rokas bremzes ass: ass līknes jutības regulēšana

Zemākas vērtības padara rokas bremzi mazāk jutīgu sākotnējās kustības laikā; augstākas vērtības padara to jutīgāku; 50 nosaka lineārās ass reakciju.

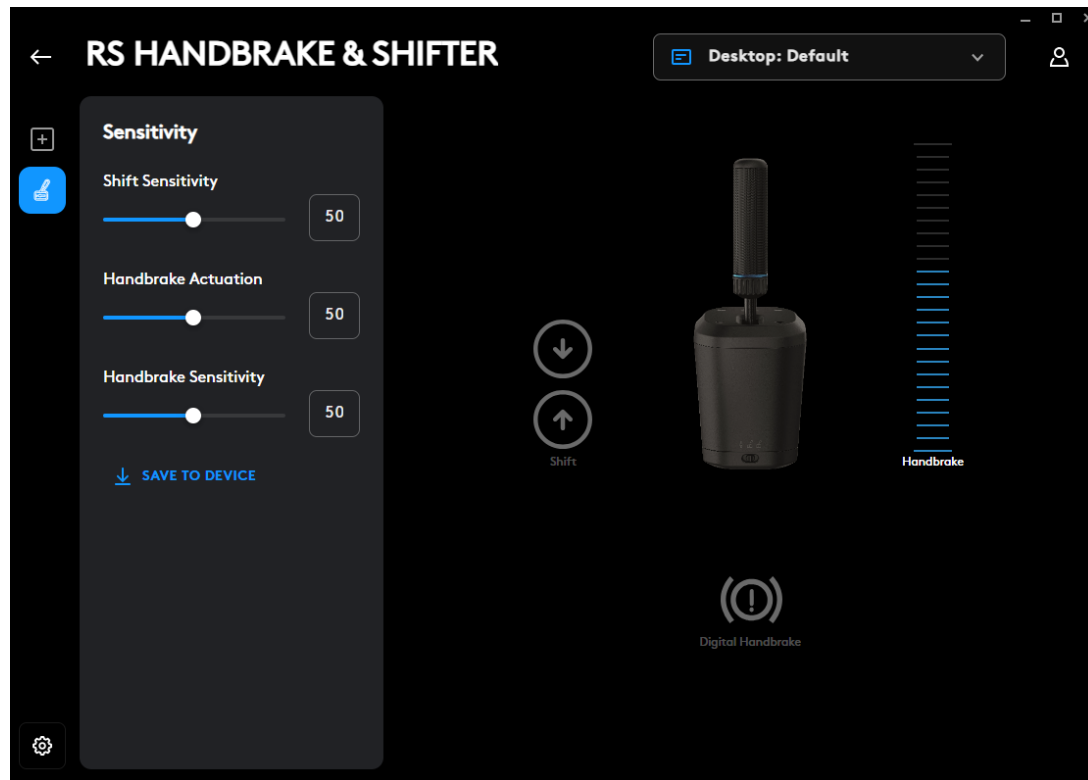

Regulēšana ir iespējama, tikai izmantojot G HUB programmatūru, kas instalēta datorā. Sīkāku informāciju par to, kā veikt šos pielāgojumus, var atrast, noskatoties attiecīgo video Logitech G atbalsta vietnē.

Saglabāšana ierīcē

Kad šie iestatījumi ir pielāgoti, tos var iestatīt aparātprogrammatūrā, lai pēc tam šo izstrādājumu varētu izmantot konsolē (kopā ar saderīgu Logitech G stūres ratu), un šie iestatījumi joprojām ir pieejami. Lai veiktu šo darbību, noklikšķiniet uz opcijas "Saglabāt ierīcē".

PIEŠĶĪRUMI

Secīgās pārslēgšanas un digitālās rokas bremzes funkcijām var piešķirt arī taustiņsienu un makro. Šī metode ir tāda pati kā jebkurā citā G HUB atbalstītā ierīcē.

Vai jums ir jautājumi?

logitechG.com/support/RS-SH

PRITVIRTINIMAS PRIE STALO

Norint pritvirtinti gaminį prie stalo, reikia naudoti pridedamą gnybtą. „RS Shifter & Handbrake“ galima pritvirtinti prie priekinės arba viršutinės gnybto dalies naudojant pridedamus varžtus.

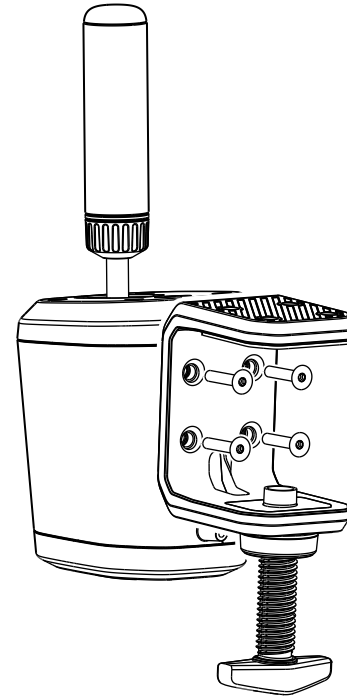

- 1 Sukite gnybto varžtą, kol jis atsidarys, ir sukite jį toliau, kol atšoks dangtelis – taip bus daug lengviau įstatyti ir priveržti varžtus prie korpuso.

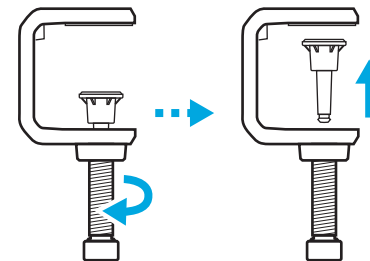

2 Dėkite gnybtą prie perjungimo svirties korpuso, įstatykite jį ir priveržkite varžtus pridėtu šešiakampiu raktu.

3 Vėl uždėkite gnybto varžto dangtelį ir stumkite jį, kol pajusite, kad jis užsifiksavo.

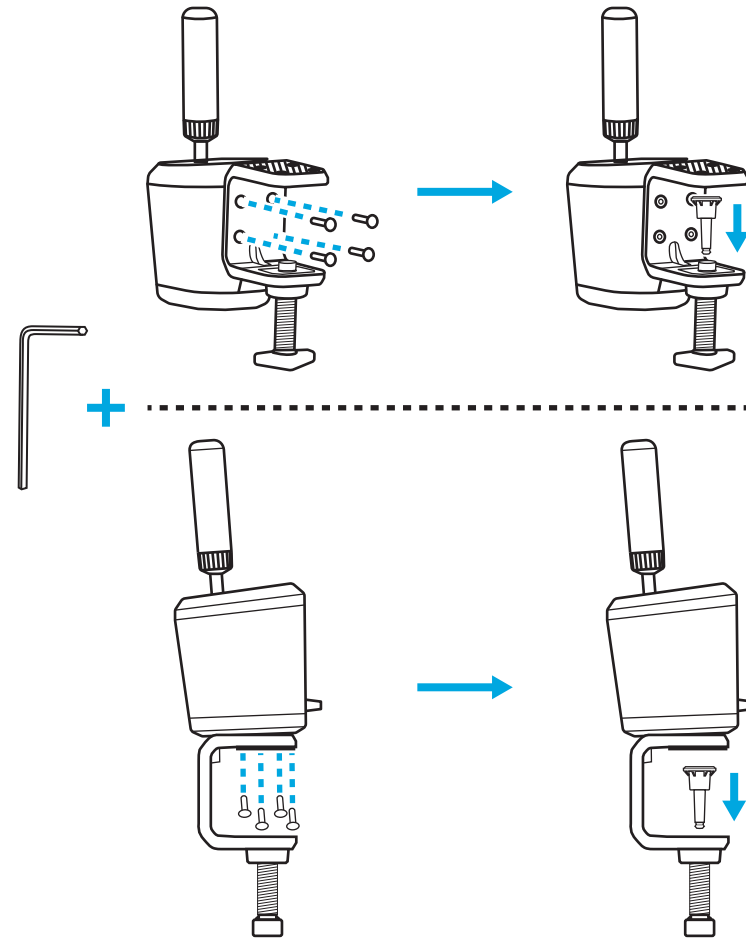

- 4** Padėkite gaminį ant stalo ir reguliuokite gnybto varžtą, kol jis palies stalo apačią – paprastai reikia tik dar kartą pasukti gnybto varžtą, kad būtų užtikrintas tvirtas pritvirtinimas. Per daug neprivėžkite.

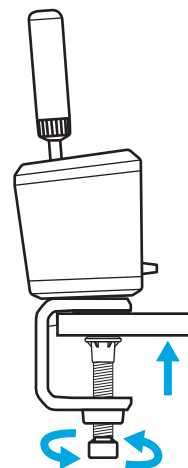
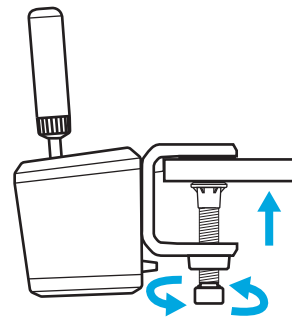

PRIJUNGIMAS PRIE IMITATORIAUS

Daugelyje imitatorių galite naudoti pridedamus varžtus, kad pritvirtintumėte prie plokštės. Panašiai kaip ir stalinį gnybtą, galima tvirtinti prie „RS Shifter & Handbrake“ korpuso apačios arba galinės dalies.

Priklausomai nuo tvirtinamos plokštės storio, gali prireikti poveržlių (į komplektą neįeina), kad varžtai per daug neįsiterptų į gaminio korpusą. Laikykitės šių rekomendacijų, kad nesugadintumėte gaminio.

Kur T = plokštės, prie kurios tvirtinate perjungimo svirtį, storis, o 20 mm yra didžiausias leistinas varžto įsiskverbimas į gaminio vidų.

Pavyzdžiui, jei jūsų turimos plokštės storis yra 4 mm, varžto ilgis negali būti didesnis nei 24 mm ($4 \text{ mm} + 20 \text{ mm} = 24 \text{ mm}$). Jei naudojami ilgesni varžtai, reikia naudoti atitinkamo dydžio poveržles, kad varžtas mažiau įsiskverbtų į gaminio vidų.

Pastaba. Norint prie įrenginio pritvirtinti daugiau nei vieną „RS Shifter & Handbrake“, taip pat galima naudoti stalinį gnybtą, kad būtų galima pritaikyti įvairias konfigūracijas.

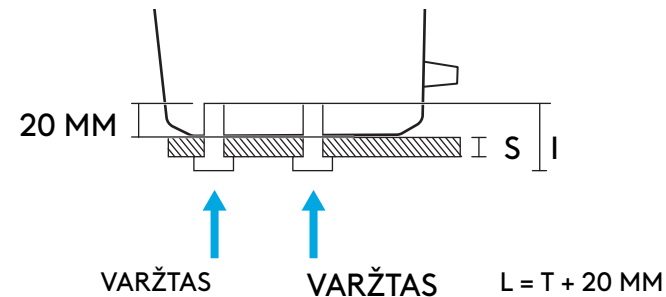
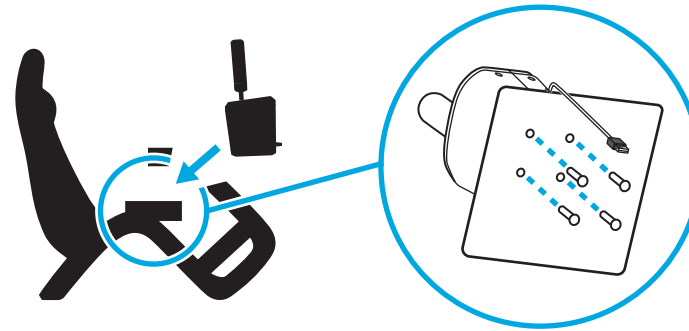

RANKENOS TVIRTINIMAS IR BŪSENŲ PAAIŠKINIMAS

Įstatykite rankeną į atitinkamą angą, priklausomai nuo to, kokiai būsenai esant norite naudoti „RS Shifter & Handbrake“.

- Mėlyna spalva pažymėta skylė gaminio viduryje naudojama esant nuosekliosios perjungimo svirties būsenai.
- Skylė, esanti galinėje pusėje, naudojama esant rankinio stabdžio būsenoms.

Sukite rankeną į reikiamą angą, kol ji bus visiškai priveržta, ir sukite, kol rankena sustos. Visiškai nepriveržus rankenos, gaminys gali būti sugadintas arba netinkamai veikti.

Gaminio priekyje esančiu jungikliu galite pasirinkti norimą veikimo būseną.

„Sequential Shifter“  – naudojama esant „Sequential“ būsenai.

Skaitmeninis rankinis stabdys  – būseną, kai naudotojo apibrėžtame rankenos judėjimo taške galima paspausti mygtuką. To gali prireikti dėl tam tikrų pavadinimų, kurių atveju rankinio stabdžio ašis nepalaikoma.

„Handbrake Axis“  – visiškai analoginė, proporcinga rankinio stabdžio ašis.

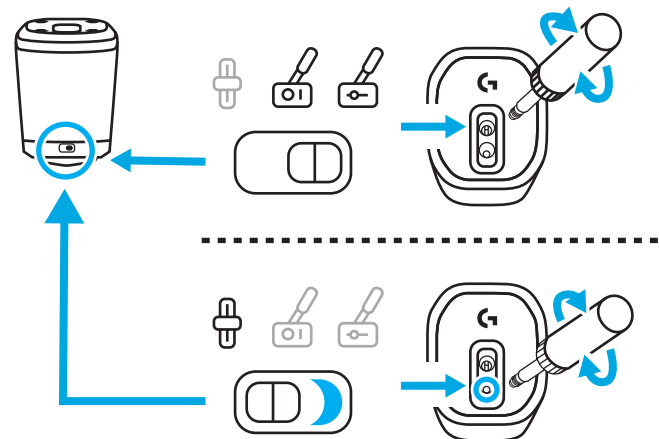
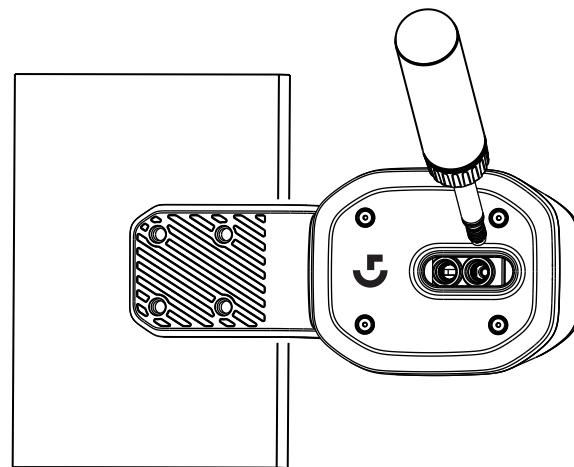

RANKENOS AUKŠČIO REGULIAVIMAS





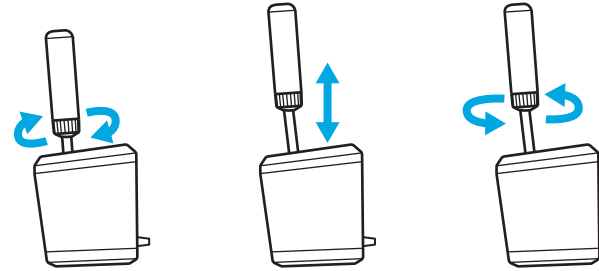





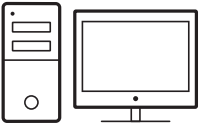





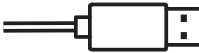

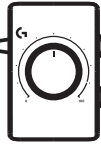

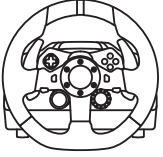

Rankenos aukštį galima reguliuoti atlaisvinant jos pagrinde esantį žiedą. Šiek tiek atlaisvinkite žiedą, pastumkite rankeną į norimą padėtį ir priveržkite žiedą, kad ji užsifiksuotų.

Tai gali būti naudinga norint pritaikyti skirtingas stalo ar imitatoriaus perjungimo plokštelės padėtis arba net naudojant du „RS Handbrake & Shifters“ vienas šalia kito, kai vienas veikia esant nuosekliajai būsenai, o kitas – esant rankinio stabdymo būsenai, kad būtų lengviau atskirti abu įrenginius.



„RS SHIFTER & HANDBRAKE“ NUSTATYMAS ŽAIDIMŲ PAVADINIMUOSE

Tam, kad rankinis stabdys arba nuosekioji perjungimo svirtis veiktų, dažnai gali prireikti atlikti tam tikrus specialius nustatymus žaidimų pavadinimuose. Tai taip pat priklauso nuo to, kokia platforma naudojate ir kaip gaminyt pritvirtintat. Šioje lentelėje apibendrinamos pasirinkimo galimybės:

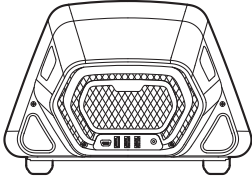
		
G29 G920 G923	   	     
PRO	       	   

Kai „RS Shifter & Handbrake“ prijungtas tiesiogiai prie kompiuterio, jis veikia kaip atskiras įrenginys ir jį reikia nustatyti žaidimų pavadinimuose, priskiriant funkcijas, kai naudojama naudojamo pavadinimo parinkčių ekranu.

Prijungus vairą su USB A prievadu (pvz., „Pro Racing Wheel“), priklausomai nuo žaidimo, vis tiek gali reikėti atlikti tam tikrus nustatymus. Bet kuriuo atveju, kai jis prijungtas prie vairo, jis veikia taip, tarsi būtų vairo dalis:

- „Sequential Shifter“ atlieka tas pačias funkcijas kaip ir ant vairo esantys perjungikliai.
- Skaitmeninis rankinis stabdys suaktyvins vairo ratuką („PlayStation“) arba B („Xbox“ / PC) mygtuką.
- „Handbrake Axis“ įjungs vaire esančią „Handbrake Axis“.

Jungiant prie tokių vairų kaip G29, G920 arba G923, reikia naudoti „Logitech G Racing Adapter“, kad „RS Handbrake & Shifter“ USB prievadas būtų pritaikytas prie analoginio 9 kontaktų prievado, naudojamo šių vairų perjungimo funkcijai. Kadangi šie vairai nebuvo skirti rankiniam stabdžiui ar nuosekliajai perjungimo svirčiai, jų funkcionalumas nėra toks išsamus, kaip prijungus tiesiogiai prie kompiuterio ar USB A vairo. Kai kurie pavadinimai negalės palaikyti šios būsenos, nes juose nėra galimybės perskirstyti pavarų funkcijų.

Palaikomų pavadinimų sąrašą rasite adresu logitechG.com/support/RS-SH

VALDIKLIŲ PRISKYRIMAS ŽAIDIMŲ PAVADINIMUOSE

Kiekvieno žaidimo pavadinimo atveju gali šiek tiek skirtis tikslus valdymo funkcijų priskyrimo būdas, tačiau galioja ta pati pagrindinė paradigma:

- 1** Raskite žaidimų pavadinimų valdymo parinkčių ekraną
- 2** Pereikite prie funkcijos, kurią norite priskirti iš naujo
- 3** Pasakykite žaidimo pavadinimui, kad norite iš naujo priskirti valdiklį. Skirtingų žaidimų ir platformų atveju šis metodas skiriasi – tai gali būti:
 - a pasirinkimo mygtuko (paprastai pliuso ženklu arba raide „A“ pažymėtą mygtuką) ant vairo paspaudimas;
 - b pelės spustelėjimas arba spustelėjimas du kartus (tik kompiuterio atveju);
 - c klaviatūros grįžimo klavišo paspaudimas (tik kompiuterio atveju).
- 4** Žaidimo pavadinimas laukia, kol paspausite arba pajudinsite valdiklio dalį, kurią norite priskirti. Tai atlikus žaidimo pavadinimas turėtų užregistruoti šį judesį bei parodyti naują priskyrimą.

Išsamesnės informacijos apie tai galite rasti žiūrėdami „Logitech“ palaikymo svetainės vaizdo įrašus, esančius šioje nuorodoje: logitechG.com/support/RS-SH

G29, G920, G923 KONSOLĖS KONFIGŪRACIJA NAUDOJANT „LOGITECH G RACING ADAPTER“

Kadangi G29, G920 ir G923 neturi integruotos nuosekliojo perjungimo ar rankinio stabdžio sistemos, vienintelis būdas įjungti „RS Handbrake & Shifter“ – naudoti „Racing Adapter“ (parduodamas atskirai).

- 1** Prijunkite gaminį prie „Racing Adapter“ USB prievado.
- 2** Prijunkite su „Racing Adapter“ pateiktą 9 kontaktų laidą prie vairo apačioje esančio perjungimo svirties prievado.
- 3** Kitą 9 kontaktų laidą galą prijunkite prie atitinkamos 9 kontaktų jungties, esančios „Racing Adapter“.

PASTABA. Šios konfigūracijos atveju nepalaikoma „Handbrake Axis“ būseną.

Prijungę turėsite iš naujo priskirti žaidimų valdiklius, kaip nurodyta šio vadovo skyriuje „Žaidimų pavadinimų valdiklių priskyrimas“. Kadangi adapteris jungiamas per vairą 6 greičių perjungimo svirties prievadą, nuosekliosios perjungimo svirties ir skaitmeninio rankinio stabdžio funkcijos imituos esamas pavarų perjungimo padėtis taip, kaip nurodyta toliau:

Nuoseklus perjungimas į viršų: 3 pavara

Nuoseklus perjungimas žemyn: 4 pavara

Skaitmeninis rankinis stabdys: 6 pavara

Naudojant „RS Shifter & Handbrake“ šioje konfigūracijoje negalima naudoti „Driving Force Shifter“, nes nėra perjungiklio prievado; taip pat negalima naudoti daugiau nei vieno perjungiklio.

PASTABA. Kai kurie žaidimų pavadinimai vis dar gali nepalaikyti šios konfigūracijos, jei juose nėra būdo perjungti pavarų perjungimo funkcijas. Palaikomų pavadinimų sąrašą rasite palaikymo svetainėje logitechG.com/support/RS-SH

„RS SHIFTER AND HANDBRAKE“ NUOSTATŲ REGULIAVIMAS NAUDOJANT G HUB

G HUB nuostatų ekrane galite reguliuoti ir išbandyti bet kokius atliekamus reguliavimus. Kiekvieną gaminio būseną galima reguliuoti taip:

„Sequential Shifter“: sureguliuokite perjungimo funkcijos įjungimo tašką.

Atitinkama perjungimo funkcija šviečia, kai ji įjungiama.

Esant mažesnėms vertėms perjungimo svirties įjungimo taškas bus nutolęs nuo centro, o esant didesnėms – priartėjęs.

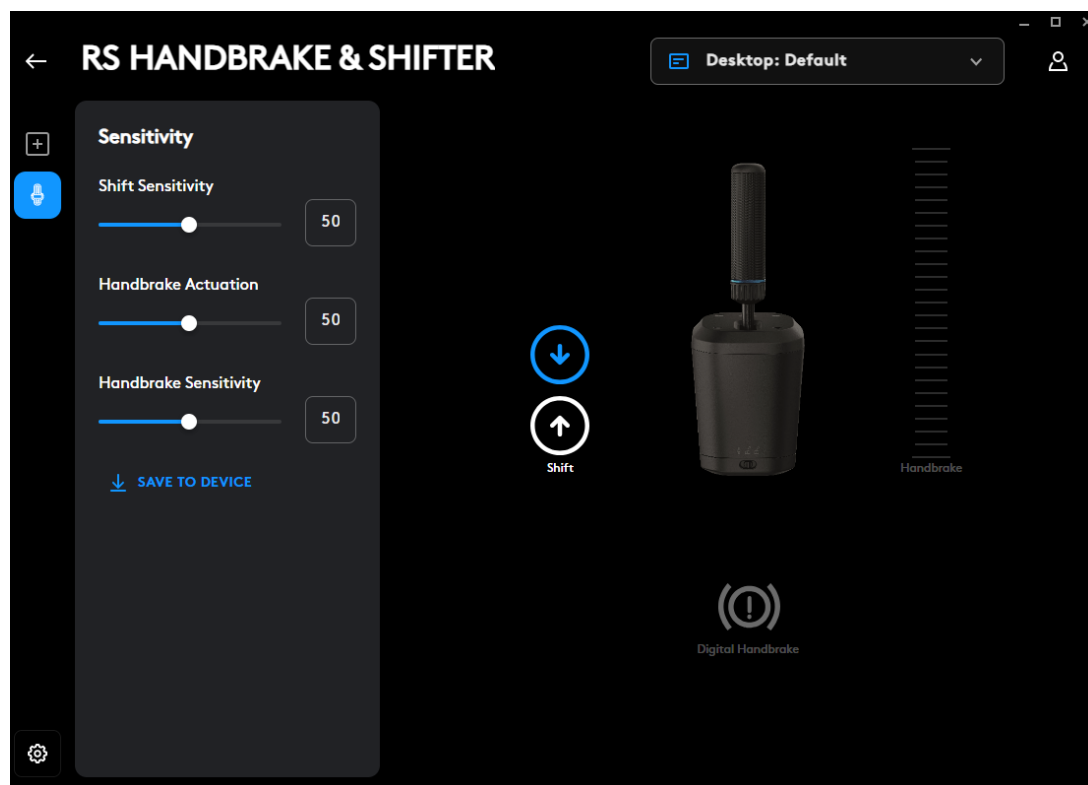

Skaitmeninis rankinis stabdys: reguliuojamas skaitmeninio rankinio stabdžio „mygtuko“ įjungimo taškas.

Rankinio stabdžio piktograma užsidega, kai pasiekiamas įjungimo taškas.

Esant mažesnėms vertėms skaitmeninio rankinio stabdžio įjungimo taškas bus nutolęs nuo svirties judėjimo pradžios, o esant didesnėms vertėms – priartėjęs.

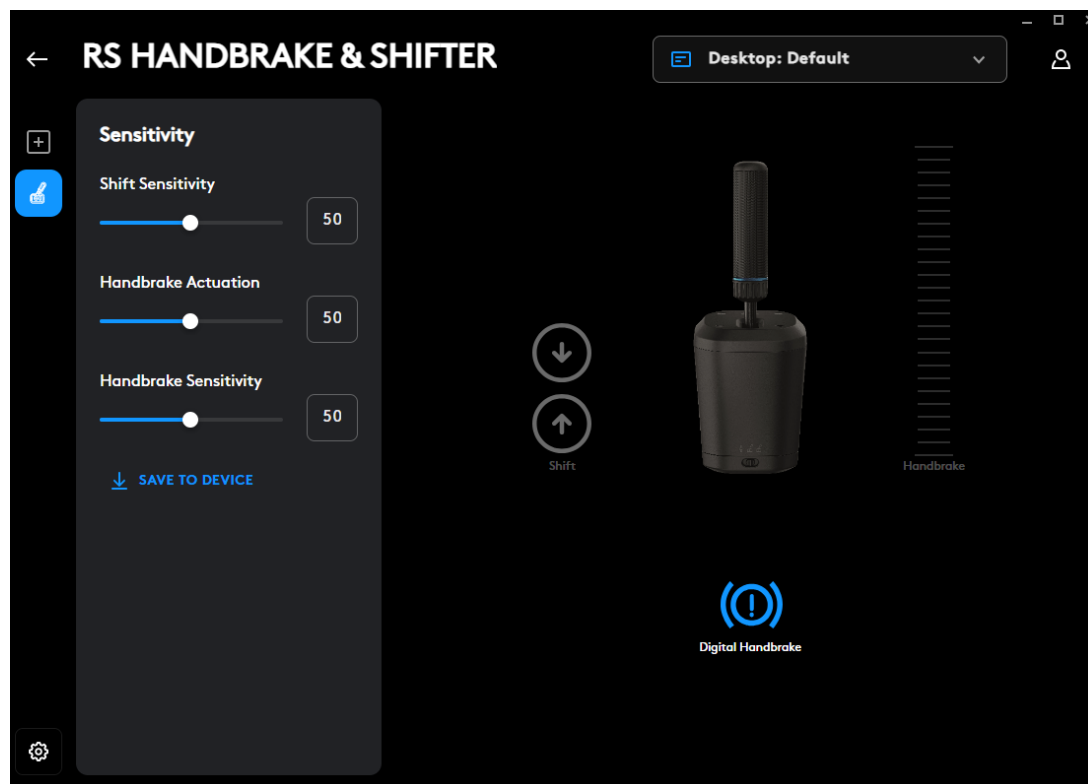

„Handbrake Axis“: ašies kreivės jautrumo reguliavimas

Dėl mažesnių verčių rankinis stabdys bus mažiau jautrus pradinio judesio metu; dėl didesnių verčių jis taps jautresnis; skaičius „50“ nustato linijinį ašies atsaką.

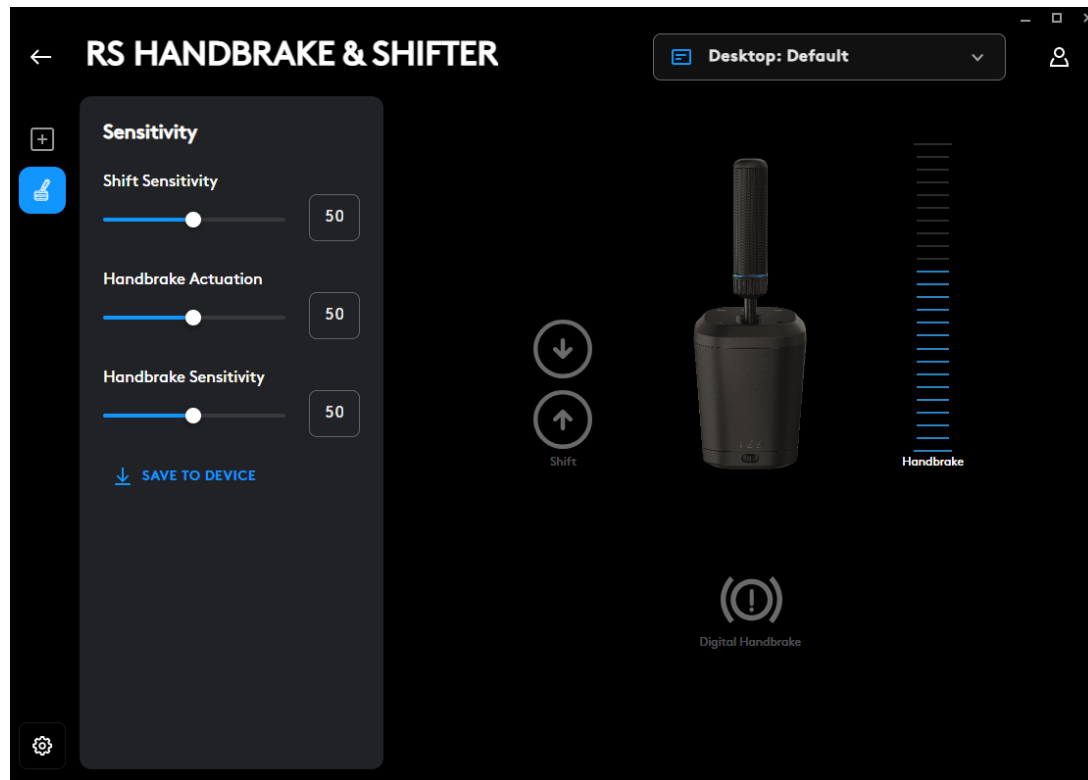

Reguliuoti galima tik naudojant G HUB programinę įrangą kompiuteryje. Daugiau informacijos apie tai, kaip atlikti šiuos pakeitimus, rasite peržiūrėję atitinkamą vaizdo įrašą „Logitech G“ palaikymo svetainėje.

Įrašyti įrenginyje

Sureguliuavus šias nuostatas, jas galima nustatyti aparatinėje programinėje įrangoje, todėl gaminį galima naudoti naudojantis konsole (naudojant suderinamą „Logitech G“ vairą) ir šios nuostatos išliks. Norėdami atlikti šį veiksmą, spustelėkite parinktį „Įrašyti įrenginyje“.

UŽDUOTYS

Taip pat galima priskirti klavišų paspaudimus ir makrokomandas nuoseklaus perjungimo ir skaitmeninio rankinio stabdžio funkcijoms. Tai atliekama taip pat, kaip ir naudojant bet kurį kitą G HUB palaikomą įrenginį.

Turite klausimų?

logitechG.com/support/RS-SH

ЗАКРЕПВАНЕ КЪМ БЮРО

За да закрепите устройството към бюрото си, трябва да използвате включената в комплекта скоба. RS Shifter & Handbrake може да се прикрепи към предната или горната част на скобата с помощта на включените в комплекта болтове.

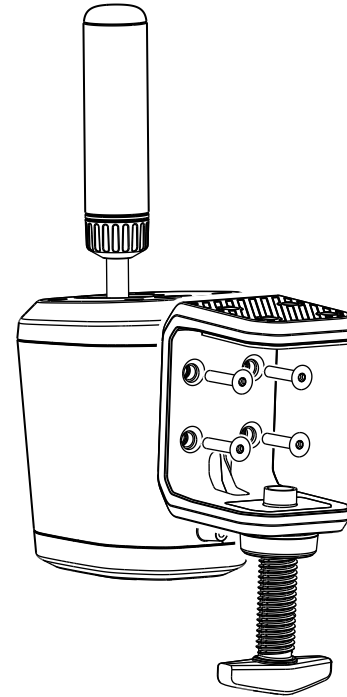

- 1 Развийте винта на скобата, докато тя се отвори, и продължете да развивате, докато капачката изскочи – това ще улесни значително поставянето и затягането на болтовете в корпуса.

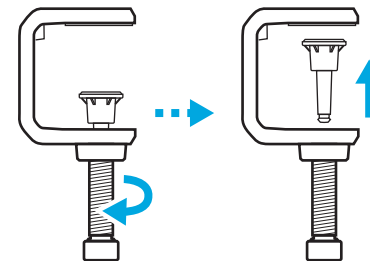

2 Нагласете скобата към корпуса на устройството, поставете и затегнете болтовете с помощта на шестстенния ключ от комплекта.

3 Поставете отново капачката на винта на скобата и я натиснете, докато усетите щракване на място.

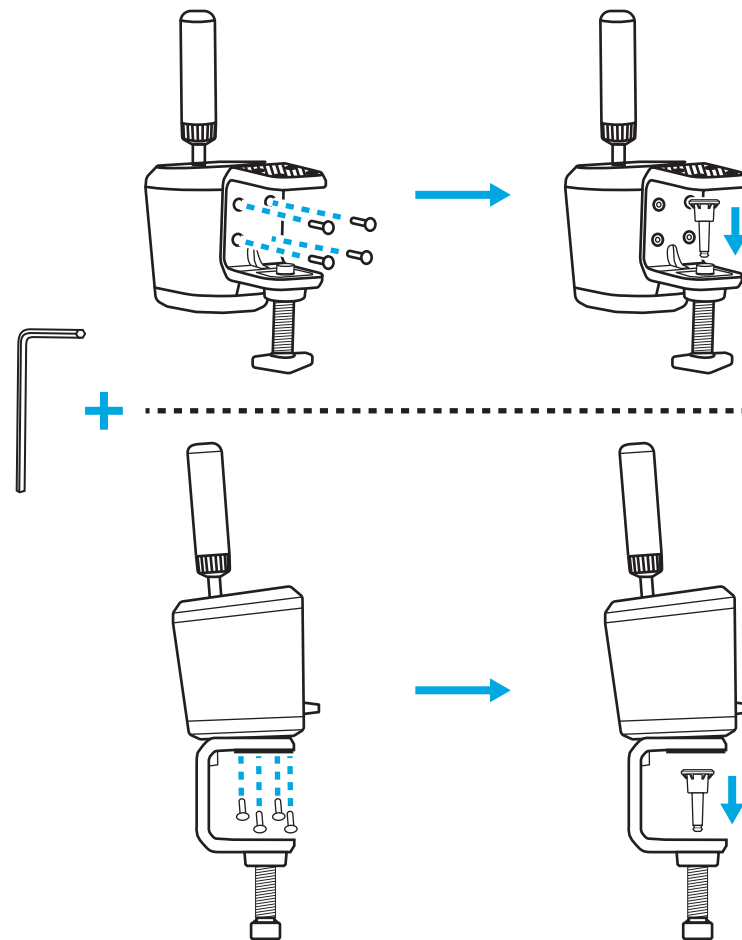

- 4** Нагласете скобата към бюрото и завийте винта, докато опре в долната част на плата; от този момент нататък обикновено е необходим само още един оборот на винта за добро и стабилно закрепване. Не затягайте прекомерно.

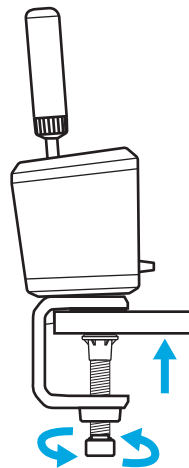
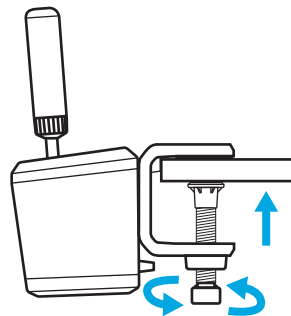

ЗАКРЕПВАНЕ КЪМ СИМУЛАТОР

Можете да използвате включените в комплекта болтове за закрепване към плота на повечето симулатори. Подобно на скобата за бюро, възможно е закрепване към долната или задната част на корпуса на RS Shifter & Handbrake.

В зависимост от дебелината на плота може да са необходими шайби (не са включени в комплекта), за да се гарантира, че болтовете няма да навлязат твърде много в корпуса на устройството. Спазвайте тези указания, за да не повредите устройството си.

На фигурата T = дебелината на плочата, към която се закрепва устройството, а 20 мм е максималната стойност, до която болтът може да навлезе във вътрешността му.

Например, ако имате плоча с дебелина 4 мм, болтът не може да бъде по-дълъг от 24 мм ($4 \text{ мм} + 20 \text{ мм} = 24 \text{ мм}$). Ако се използват по-дълги болтове, трябва да се използват шайби с подходящ размер, за да се ограничи навлизането на болта във вътрешността на устройството.

Забележка: за закрепване на повече от един RS Shifter & Handbrake към вашата платформа може да се използва и настолната скоба за приспособяване към различни конфигурации.

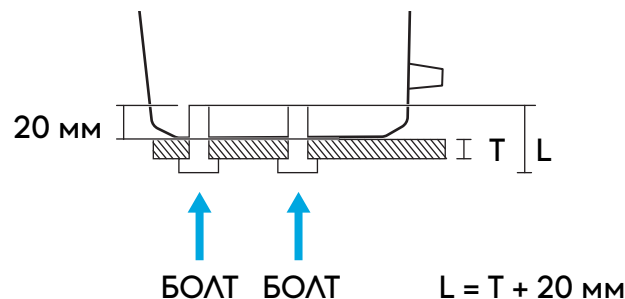
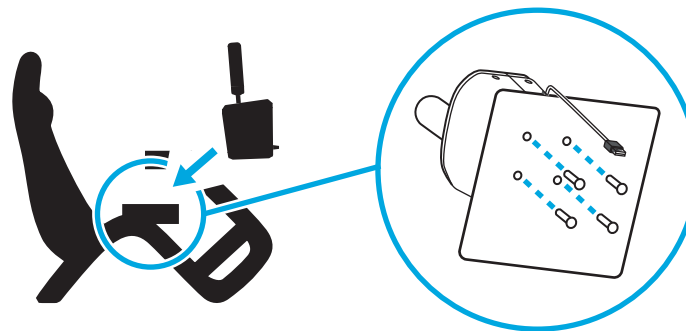

ЗАКРЕПВАНЕ НА РЪКОХВАТКАТА И ОБЯСНЕНИЕ НА РЕЖИМИТЕ

Поставете ръкохватката в съответния отвор в зависимост от режима, в който искате да използвате RS Shifter & Handbrake.

- Отворът към средата на устройството, очертан в синьо, е за режима на секвенциален скоростен лост.
- Отворът към задния край е за режимите на ръчна спирачка

Завийте ръкохватката в избрания отвор, докато я затегнете добре, т.е. до упор. Ако не затегнете добре ръкохватката, това може да доведе до повреда или неправилно функциониране на устройството.

Превключвателят в предната част на устройството ви позволява да изберете желаня режим на работа.

Sequential Shifter (секвенциален скоростен лост) – използва се за секвенциалния режим.

Digital Handbrake (цифрова ръчна спирачка) – режим, при който в зададена от потребителя точка от движението на ръкохватката се генерира натискане на бутон. Това може да е необходимо при някои игри, при които не се поддържа режим Handbrake Axis.

Handbrake Axis (ос на ръчната спирачка) – напълно аналогова, пропорционална ос на ръчната спирачка.

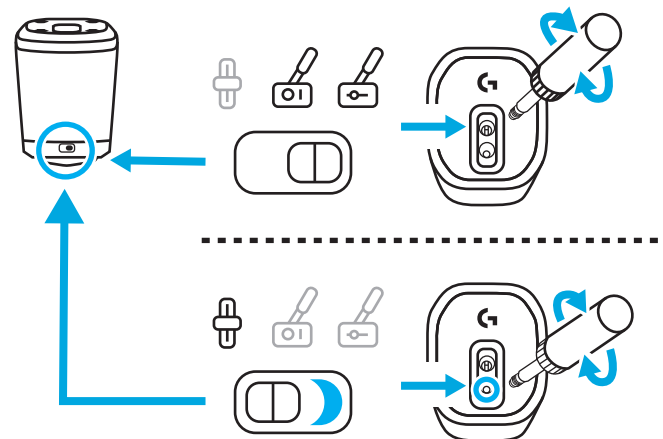
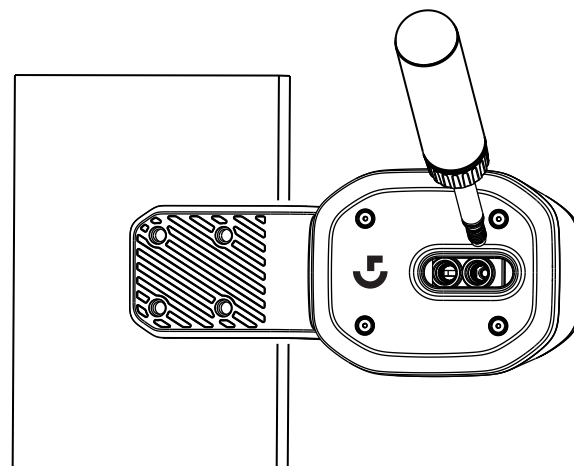

РЕГУЛИРАНЕ НА ВИСОЧИНАТА НА РЪКОХВАТКАТА





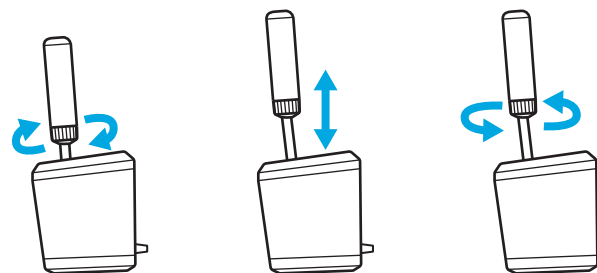













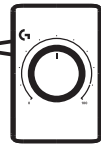

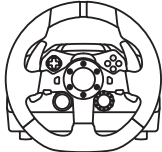

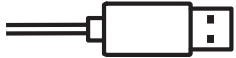
Височината на ръкохватката може да се регулира, като се разхлаби пръстенът в основата ѝ. Разхлабете леко пръстена, плъзнете ръкохватката до желаната позиция и след това го затегнете, за да я фиксирате.

Това може да бъде полезно за адаптиране на различни позиции на плата на бюрото или симулатора – или дори ако използвате две устройства RS Shifter & Handbrake едно до друго (едното в секвенциален режим, а другото – в режим на ръчна спирачка), за да се различават по-лесно.

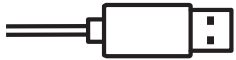

КОНФИГУРИРАНЕ НА RS SHIFTER & HANDBRAKE В РАЗЛИЧНИ ИГРИ

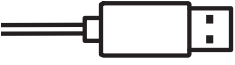
Ръчната спирачка или секвенциалният лост често може да се нуждаят от специфични настройки, които да бъдат извършени в конкретната игра, за да функционират. Това зависи и от платформата, която използвате, и от начина, по който е закрепено устройството. В тази таблица са обобщени вариантите:

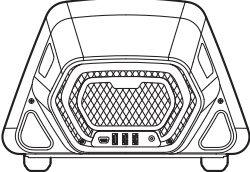
		
G29 G920 G923	   	     
PRO	       	   

При директно свързване към компютъра, RS Shifter & Handbrake действва като самостоятелно устройство и трябва да се конфигурира в различните игри чрез задаване на функциите от екраните с опции на съответната игра.

Когато е свързано към волан с USB A порт (напр. Pro Racing Wheel), пак може да се наложи известна настройка в зависимост от играта. Така или иначе, когато устройството е свързано с волана, то действва като част от волана:

- Секвенциалният лост изпълнява същите функции като перата на волана
- Цифровата ръчна спирачка задейства бутона „Кръгче“ (PlayStation) или B (Xbox/PC) на волана.
- Handbrake Axis задейства оста на ръчната спирачка, която е налична във волана.

При свързване към волани като G29, G920 или G923, трябва да се използва адаптерът Logitech G Racing, за да се адаптира USB портът, използван в RS Handbrake & Shifter, към аналоговия 9-пинов порт, използван за функцията за смяна на предавките на тези волани. Тъй като тези волани не са проектирани за ръчна спирачка или секвенциални скорости, функционалността им не е толкова пълна, колкото при директно свързване към компютър или USB A волан. Някои игри няма да могат да поддържат този режим на работа, тъй като нямат възможност за промяна на задаването на функциите за превключване на предавките.

Списък на поддържаните игри можете да намерите на logitechG.com/support/RS-SH

ЗАДАВАНЕ НА ФУНКЦИИ ЗА УПРАВЛЕНИЕ В ИГРИ

Всяка игра може леко да се различава по точния метод за задаване на функциите на различни органи за управление, но е в сила един и същ основен модел:

- 1** Намерете екрана с опции за управление на играта
- 2** Навигирайте до функцията, която искате да зададете
- 3** Потвърдете, че искате да пренасочите функцията за управление. Методът е различен за различните игри и платформи – може да бъде чрез:
 - a Натискане на бутона за избор (обикновено бутона „Хикс“ или A) на волана
 - b Щракване или двойно щракване с мишката (само при PC)
 - c Натискане на клавиш Enter на клавиатурата (само при PC)
- 4** В този момент играта ще изчака да натиснете/раздвижите частта от контролера, на която искате да зададете функцията; след като го направите, играта ще регистрира това движение и ще покаже зададената функция.

Допълнителна информация за това можете да намерите в помощните видеоклипове на сайта за поддръжка на Logitech тук: logitechG.com/support/RS-SH

КОНФИГУРИРАНЕ НА КОНЗОЛА ЗА G29, G920, G923 С ПОМОЩТА НА АДАПТЕРА LOGITECH G RACING

Тъй като G29, G920 и G923 нямат вградена поддръжка за секвенциална скоростна кутия или ръчна спирачка, единственият начин за активиране на RS Handbrake & Shifter е чрез използване на състезателния адаптер (продава се отделно).

- 1** Свържете устройството към USB порта на адаптера.
- 2** Свържете 9-пиновия кабел, доставен с адаптера, към порта за превключване на предавките от долната страна на волана.
- 3** Свържете другия край на 9-пиновия кабел към съответния 9-пинов порт на адаптера.

ЗАБЕЛЕЖКА: Режимът Handbrake Axis не се поддържа в тази конфигурация.

След свързването ще трябва да зададете отново функциите за управление в игрите си, както е указано в раздела „Задаване на функции за управление в игри“ в това ръководство. Тъй като адаптерът се свързва през порта на 6-степенния превключвател на волана, функциите на секвенциалния скоростен лост и цифровата ръчна спирачка ще емулират съществуващите позиции за смяна на предавките, както следва:

Секвенциално превключване нагоре: 3-та предавка

Секвенциално превключване надолу: 4-та предавка

Дигитална ръчна спирачка: 6-та предавка

Когато използвате RS Shifter & Handbrake в тази конфигурация, не е възможно да се използва скоростен лост Driving Force, тъй като портът не е свободен; също така не може да се използва повече от един скоростен лост.

ЗАБЕЛЕЖКА: Някои игри може да не поддържат тази конфигурация, ако нямат метод за промяна на задаването на функциите за смяна на предавките. Списък на поддържаните игри можете да намерите на сайта за поддръжка на адрес logitechG.com/support/RS-SH

РЕГУЛИРАНЕ НА НАСТРОЙКИТЕ НА RS SHIFTER & HANDBRAKE С ПОМОЩТА НА G HUB

Екранът с настройки в G HUB ви позволява да регулирате и тествате всички настройки в момента на извършването им. Всеки от режимите на устройството може да се регулира, както следва:

Секвенциален скоростен лост: регулира точката на задействане на функцията за смяна на предавките

Съответната функция за смяна на предавките ще светне, когато се задейства.

По-ниските стойности отдалечават точката на задействане на скоростния лост от центъра, а по-високите стойности я приближават.

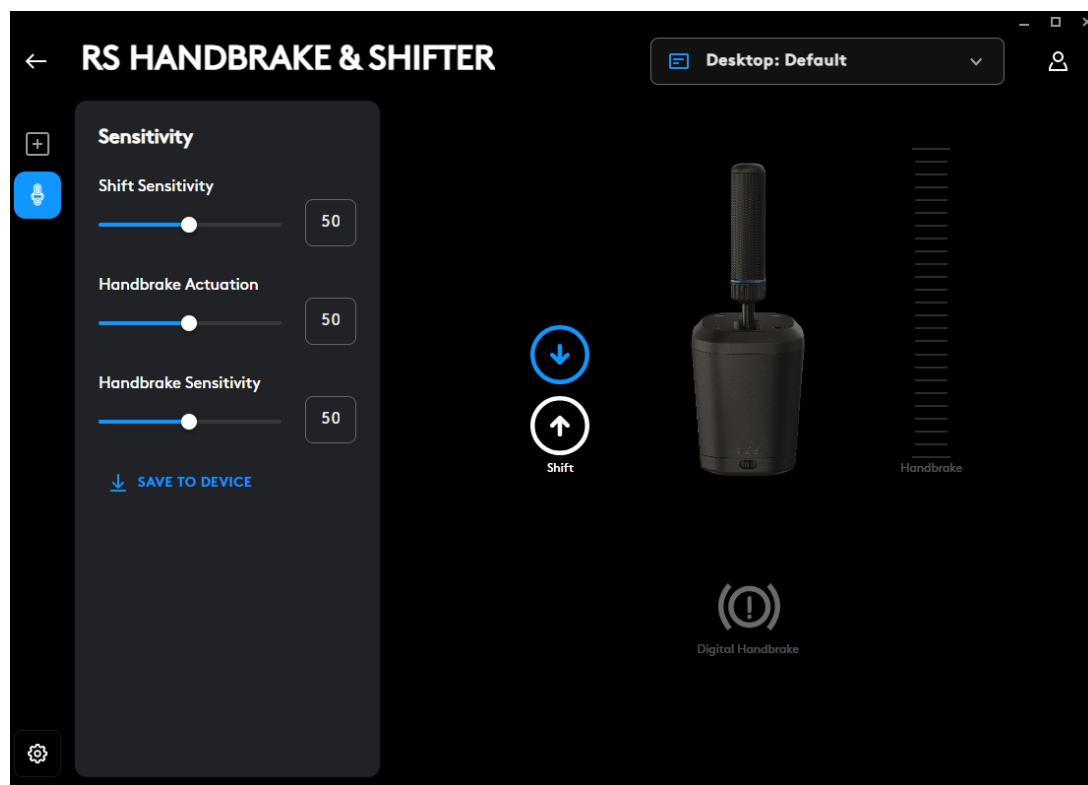

Цифрова ръчна спирачка: регулира точката на задействане на виртуалния бутон на цифровата ръчна спирачка.

Иконата на ръчната спирачка ще светне, когато се достигне точката на задействане

По-ниските стойности отдалечават точката на задействане на цифровата ръчна спирачка от началото на движението на лоста, а по-високите стойности я приближават.

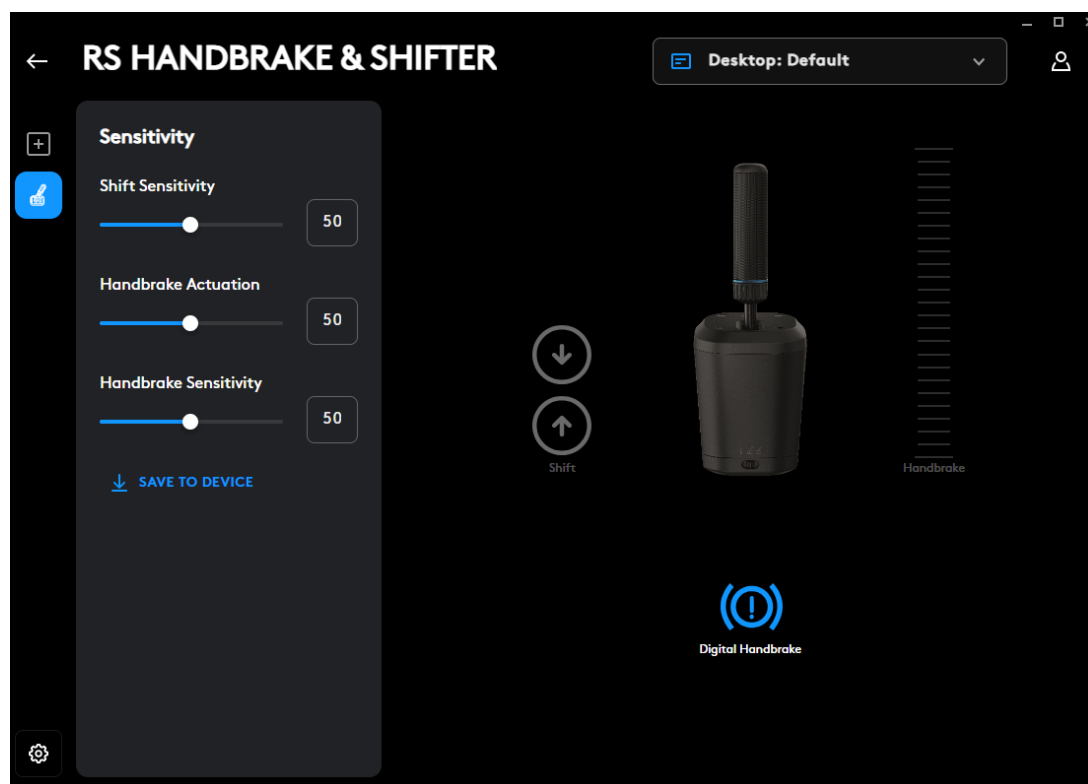

Ос на ръчната спирачка: регулиране на кривата на чувствителност на оста

По-ниските стойности правят ръчната спирачка по-малко чувствителна при първоначално движение; по-високите стойности я правят по-чувствителна; 50 за дава линейна реакция на оста.

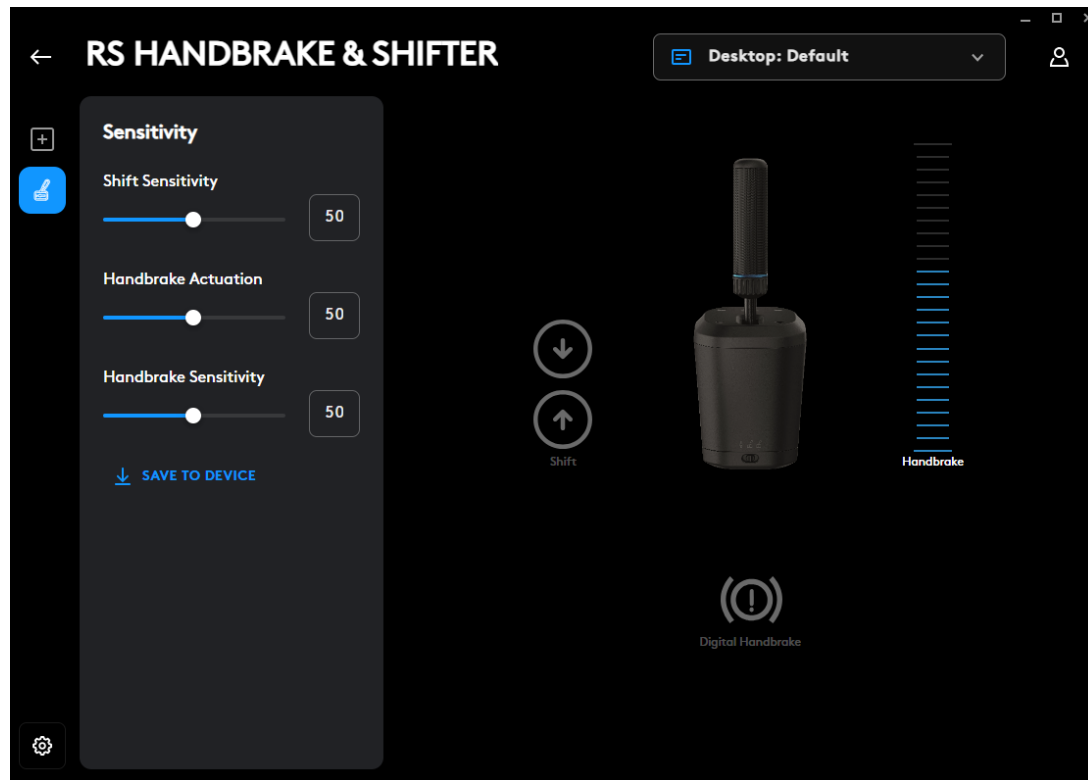

Настройката е възможна само с помощта на софтуера G HUB на компютър. Повече подробности за това как да извършите тези настройки можете да намерите, като гледате съответния видеоклип на сайта за поддръжка на Logitech G.

Запазване в устройството

След като тези настройки бъдат направени, те могат да бъдат западени във фирмуера, така че продуктът може да се използва на конзола (чрез съвместим волан Logitech G) и тези настройки ще продължат да съществуват. Щракнете върху опцията Save To Device (Запазване в устройството), за да извършите това действие.

ДРУГИ ВИДОВЕ ЗАДАВАНЕ

Възможно е да се задават и натискания на клавиши, както и макроси, за функциите за секвенциално превключване на предавките и цифровата ръчна спирачка. Методът за това е сходен с метода за всяко друго устройство, поддържано в G HUB.

Въпроси?

logitechG.com/support/RS-SH

PRIČVRŠĆIVANJE NA STOL

Za pričvršćivanje proizvoda na stol morat ćete upotrijebiti priloženu stezaljku. RS Shifter & Handbrake mogu se pričvrstiti na prednji ili gornji dio steznika pomoću priloženih vijaka.

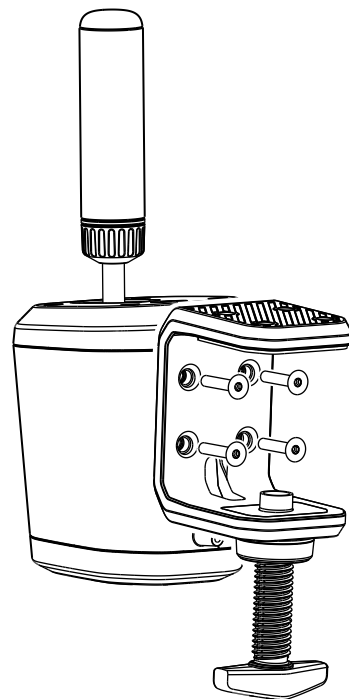

- 1 Odvrtite stezni vijak dok se ne otvori, a zatim nastavite odvrtni dok poklopac ne iskoči – na taj ćete način znatno jednostavnije umetnuti i zategnuti vijke u tijelo.

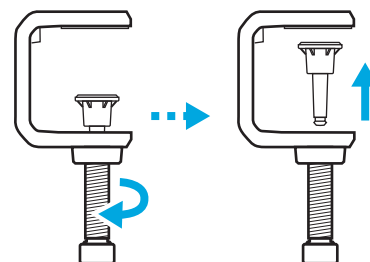

2 Postavite stezaljku na tijelo mjenjača, umetnite i zategnite vijke s pomoću priloženog imbus-ključa.

3 Ponovno umetnite kapicu steznog vijka i gurajte dok ne čujete „klik“.

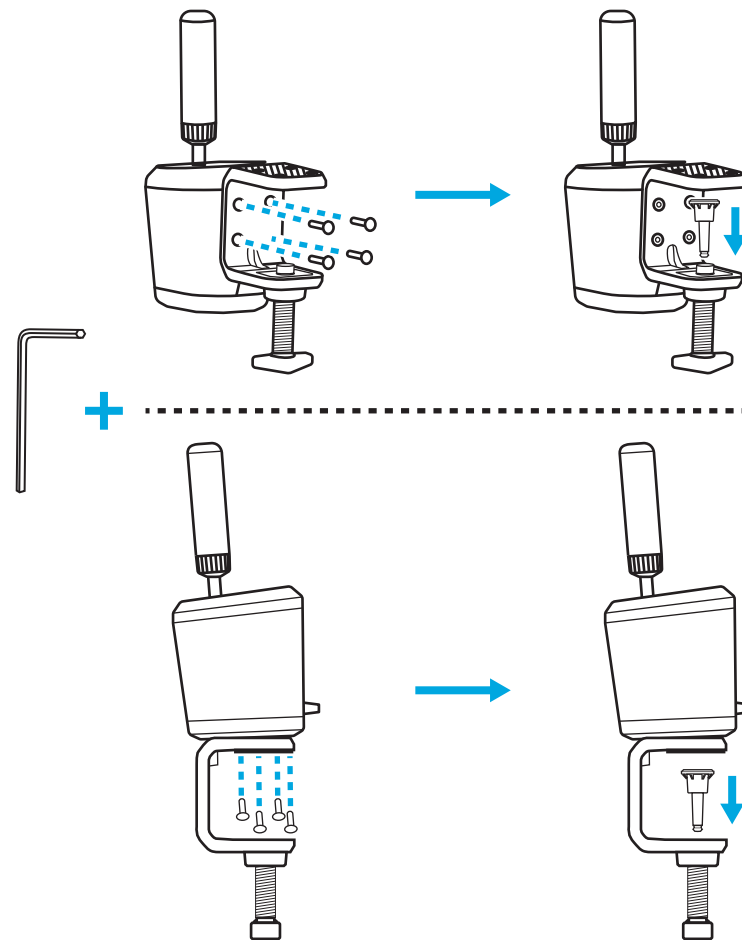

- 4** Postavite na svoj stol i namjestite stezni vijak dok ne dodirne dno stola – u ovom trenutku obično trebate samo još jedan puni okret steznog vijka kako biste zajamčili dobro čvrsto pričvršćivanje. Nemojte prejako stegnuti.

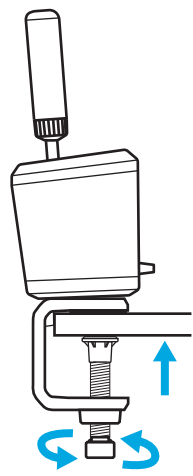
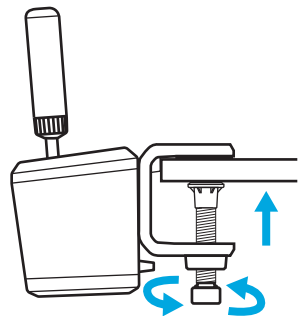

SPAJANJE NA OPREMU ZA SIMULIRANJE

Možete upotrebljavati priložene vijke za pričvršćivanje na ploču na većini simulacijskih sustava. Slično kao i stolni steznik, moguće je pričvrstiti na donju ili stražnju stranu kućišta za RS Shifter & Handbrake.

Ovisno o debljini ploče na koju pričvršćujete, možda će biti potrebne podloške (nisu uključene) kako bi se zajamčilo da vijci ne prodiru predaleko u kućište vašeg proizvoda. Slijedite ove smjernice kako ne biste oštetili proizvod.

Gdje je T = debljina ploče na koju pričvršćujete mjenjač, a 20 mm je maksimalno dopušteno da vijak prodre u proizvod.

Na primjer, ako imate ploču debljine 4 mm, tada vijak ne može biti dulji od 24 mm ($4 \text{ mm} + 20 \text{ mm} = 24 \text{ mm}$). Ako upotrebljavajte dulje vijke, morat ćete upotrijebiti podloške odgovarajuće veličine kako biste smanjili dio vijka koji prodire u proizvod.

Napomena: za pričvršćivanje više od jednog RS Shifter & Handbrake na vašu opremu, stolni steznik također se može koristiti za prilagođavanje različitih konfiguracija.

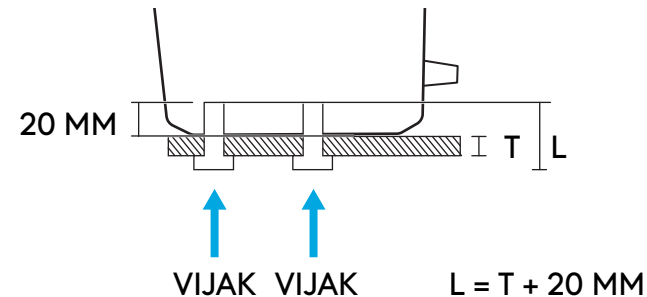
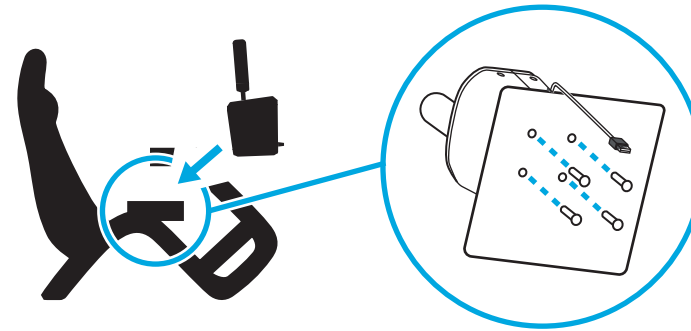

PRIČVRŠĆIVANJE RUČKE I OBJAŠNENJE NAČINA RADA

Stavite ručku u odgovarajući otvor ovisno o načinu rada u kojemu želite koristiti RS Shifter & Handbrake.

- Rupa prema sredini proizvoda, označena plavom bojom, služi za način rada sekvencijalnog mjenjača
- Rupa prema stražnjoj strani jest za načine rada ručne kočnice

Zavrnite ručku u željenu rupu dok se potpuno ne zategne – nastavite okretati dok se ručka ne zaustavi. Ako ručku ne zategnete do kraja, može doći do oštećenja proizvoda ili neispravnog rada.

Prekidač na prednjoj strani proizvoda omogućuje vam odabir željenog načina rada.

Sekvencijalni mjenjač  – upotrebljava se za sekvencijalni način rada.

Digitalna ručna kočnica  – način rada u kojem se, u točki kretanja ručke koju definira korisnik, može poslati pritisak gumba. Ovo može biti potrebno na određenim naslovima igara gdje osovina ručne kočnice nije podržana.

Osovina ručne kočnice  – potpuno analogna, proporcionalna osovina ručne kočnice.

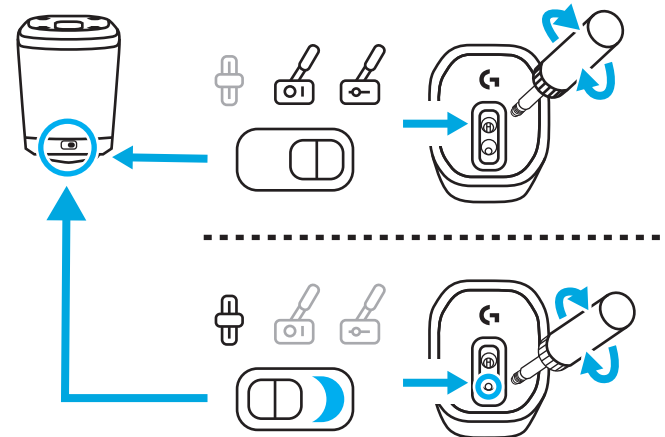
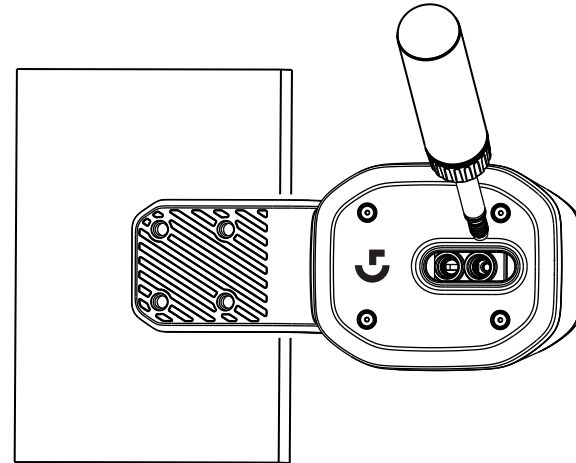

NAMJEŠTANJE VISINE RUČKE





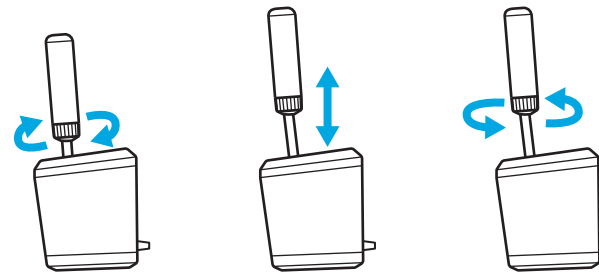





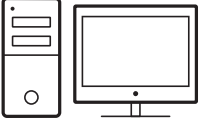
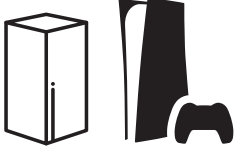







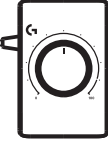

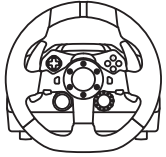

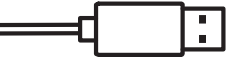
Visina ručke može se namjestiti otpuštanjem prstena na dnu. Lagano olabavite prsten, pomaknite ručku u željeni položaj i zatim zategnite prsten da se zaključa na mjestu.

To može biti korisno za prilagođavanje različitih položaja stola ili ploče mjenjača sim opreme ili čak ako koristite dvije RS Shifter & Handbrake jedne pored druge, s jednom u sekvencijalnom načinu rada, a drugom u načinu rada ručne kočnice kako bi se olakšalo razlikovanje između dviju jedinica.

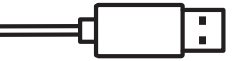

POSTAVLJANJE PROIZVODA RS SHIFTER & HANDBRAKE U NASLOVIMA IGARA

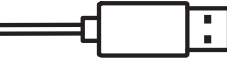
Ručna kočnica ili sekvencijalni mjenjač često trebaju neke specifične postavke koje treba izvesti u naslovima igara kako bi funkcionirali. To će se također razlikovati ovisno o platformi na kojoj se nalazite i načinu na koji je proizvod pričvršćen. U ovoj su tablici sažete mogućnosti:

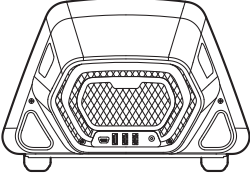
		
G29 G920 G923	   	     
PRO	       	   

Kada je spojen izravno na računalo RS Shifter & Handbrake radi kao samostalni uređaj i morat će se postaviti u naslovima igara dodjeljivanjem funkcija pomoću zaslona s opcijama naslova koje koristite.

Kada su spojeni na upravljač s priključkom USB A (kao što je Pro Racing Wheel), neke postavke mogu ipak biti potrebne, ovisno o igri. U svakom slučaju, kada je spojen na upravljač, ponaša se kao da je dio upravljača:

- Sekvencijalni mjenjač radi iste funkcije kao i ručice mjenjača na upravljaču
- Digitalna ručna kočnica aktivira krug (PlayStation) ili gumb B (Xbox/PC) upravljača
- Osovina ručne kočnice aktivira osovinu ručne kočnice koja se nalazi na upravljaču

Prilikom spajanja na kola upravljača kao što su G29, G920 ili G923, potrebna je upotreba Logitech G Racing adaptera kako bi se USB priključak koji se koristi na RS Shifter & Handbrake prilagodio analognom 9-polnom priključku koji se koristi za funkciju mijenjanja stupnjeva prijenosa tih kola. Budući da ovi upravljači nisu osmišljeni za ručnu kočnicu ili sekvencijalni mjenjač, funkcionalnost nije tako potpuna kao kada su povezani izravno na računalo ili upravljač USB A. Neki naslovi igara neće moći podržati ovaj način rada jer nemaju mogućnost preraspodjele funkcija zupčanika.

Popis podržanih naslova može se pronaći na logitechG.com/support/RS-SH

DODJELJIVANJE KONTROLA U NASLOVIMA IGARA

Svaki naslov igre može se malo razlikovati u točnoj metodi dodjele kontrola, ali vrijedi ista osnovna paradigma:

- 1** Pronađite zaslon s mogućnostima kontrole naslova igre
- 2** Dođite do funkcije koju želite ponovno dodijeliti
- 3** Recite naslov igre kojoj želite dodijeliti kontrolu. Metoda za to razlikovat će se između igara i platformi – to može biti:
 - a pritiskom na gumb za odabir (obično križić ili gumb A) na upravljaču
 - b klikom ili dvostrukim klikom mišem (samo računalo)
 - c Pritisnite Povratak na tipkovnici (samo računalo)
- 4** U ovom trenutku naslov igre čekat će da pritisnete/pomaknete dio upravljača koji želite dodijeliti – učinite to i naslov igre bi trebao registrirati ovaj pokret i prikazati preraspodjelu.

Dodatne pojedinosti o ovome možete pronaći gledanjem videozapisa podrške na Logitechovom mrežnom mjestu za podršku na ovoj poveznici: logitechG.com/support/RS-SH

POSTAVLJANJE NA KONZOLI ZA G29, G920, G923 S POMOĆU PRILAGODNIKA LOGITECH G RACING

Budući da G29, G920 i G923 nemaju integriranu podršku za sekvencijalni mjenjač ili ručnu kočnicu, jedini način da omogućite RS Shifter & Handbrake je korištenje prilagodnika za utrke (prodaje se zasebno).

- 1** Spojite proizvod na priključak USB na prilagodniku za trkanje.
- 2** Spojite kabel s 9 zatika isporučen s prilagodnikom za trkanje na priključak za mjenjač na donjoj strani upravljača.
- 3** Spojite drugi kraj kabela s 9 zatika na odgovarajući priključak s 9 zatika na prilagodniku za trkanje.

NAPOMENA: način rada osovine ručne kočnice nije podržan u ovoj konfiguraciji

Nakon što se povežete morat ćete ponovno dodijeliti kontrole u svojim igrama prema uputama u odjeljku Dodjeljivanje kontrola u naslovima igara u ovom priručniku. Budući da se prilagodnik povezuje kroz priključak za mjenjač sa 6 brzina na upravljačima, funkcije sekvencijalnog mjenjača i digitalne ručne kočnice oponašat će postojeće položaje mjenjača, kako slijedi:

Sekvencijalni pomak prema gore: Zupčanik 3

Sekvencijalni pomak prema dolje: Zupčanik 4

Digitalna ručna kočnica: Zupčanik 6

Nije moguće upravljati mjenjačem pogonske sile kada koristite RS Shifter & Handbrake u ovoj konfiguraciji jer priključak za mjenjač nije dostupan; niti je moguće upravljati s više njih.

NAPOMENA: neki naslovi igara možda još uvijek ne podržavaju ovu konfiguraciju ako nemaju način za ponovno dodjeljivanje funkcija mjenjača. Popis podržanih naslova može se pronaći na stranici za podršku na logitechG.com/support/RS-SH

NAMJEŠTANJE POSTAVKI PROIZVODA RS SHIFTER & HANDBRAKE S POMOĆU SOFTVERA G HUB

Zaslon s postavkama u softveru G HUB omogućuje vam prilagođavanje i testiranje bilo kakvih namještanja dok ih radite. Svaki od načina rada na proizvodu može se prilagoditi na sljedeći način:

Sekvencijalni mjenjač: namjestite točku aktiviranja funkcije mjenjača

Odgovarajuća funkcija mjenjača svijetlit će dok se aktivira.

Niže vrijednosti pomaknut će točku aktiviranja mjenjača dalje od središta; veće vrijednosti će ga približiti.

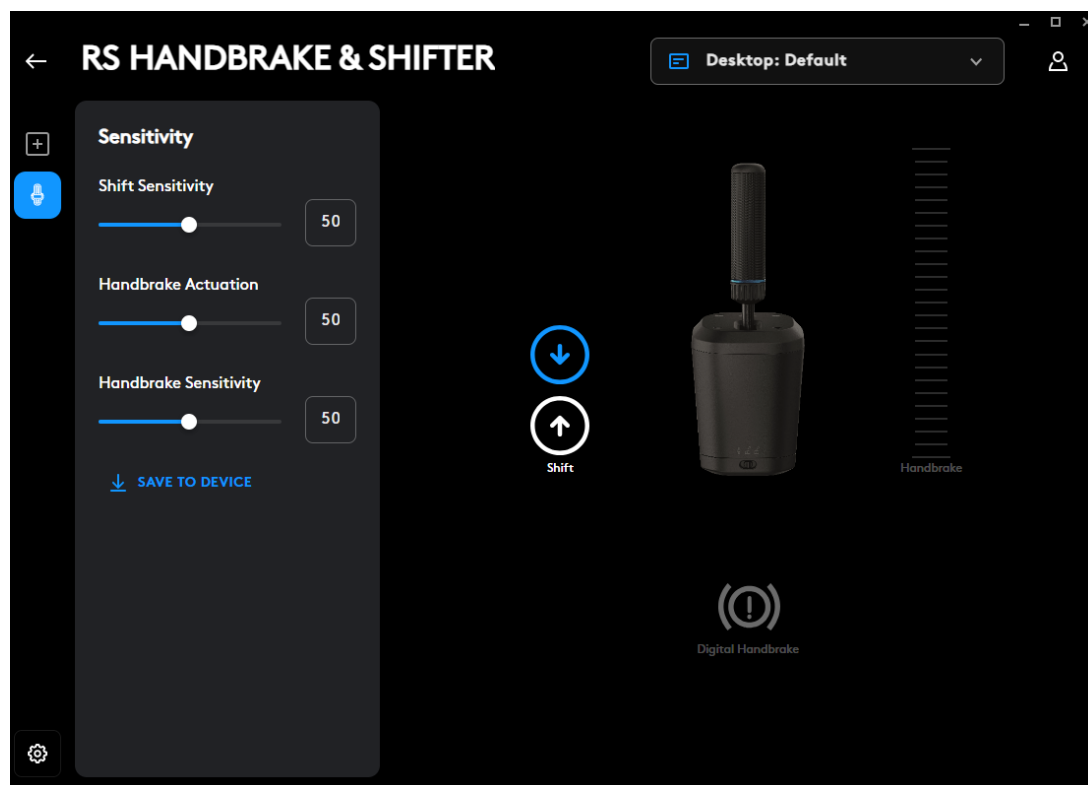

Digitalna ručna kočnica: namjestite točku aktiviranja „gumba“ digitalne ručne kočnice

Ikona ručne kočnice zasvijetlit će kada se dosegne točka aktiviranja

Niže vrijednosti pomaknut će točku aktiviranja digitalne ručne kočnice dalje od početka pomicanja ručice; veće vrijednosti će ga približiti.

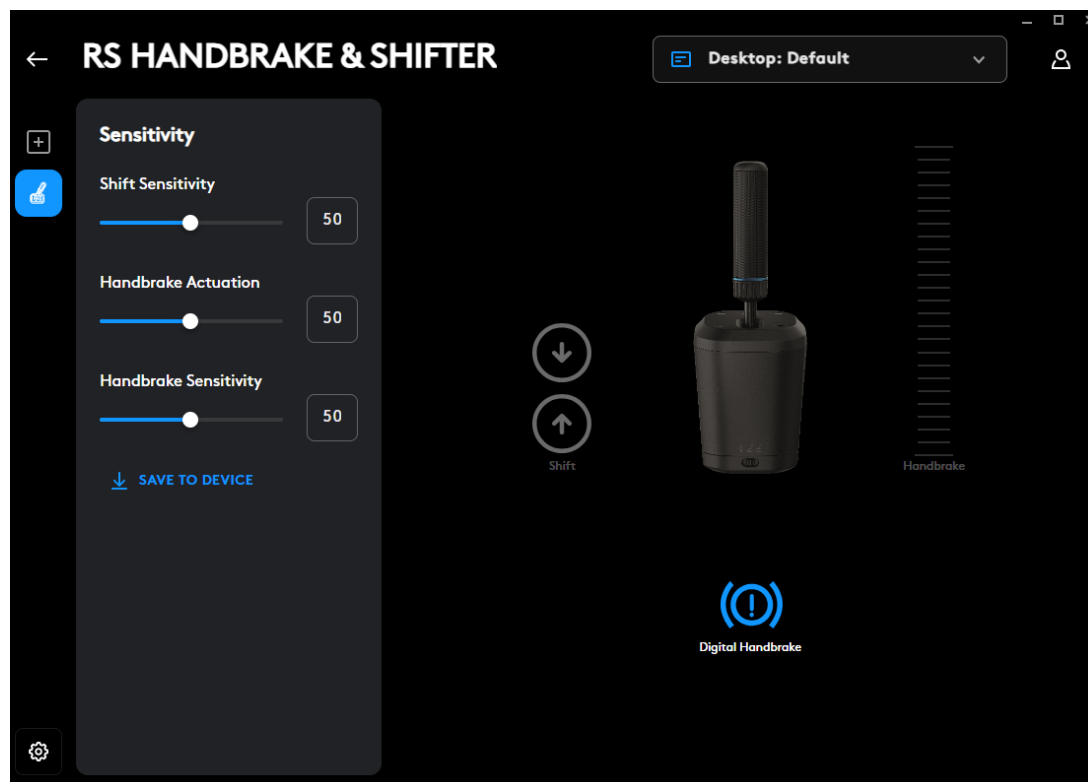

Osovina ručne kočnice: namještanje osjetljivosti krivulje osi

Niže vrijednosti učinit će ručnu kočnicu manje osjetljivom pri početnom kretanju; veće vrijednosti čine ga osjetljivijim; 50 postavlja odziv linearne osi.

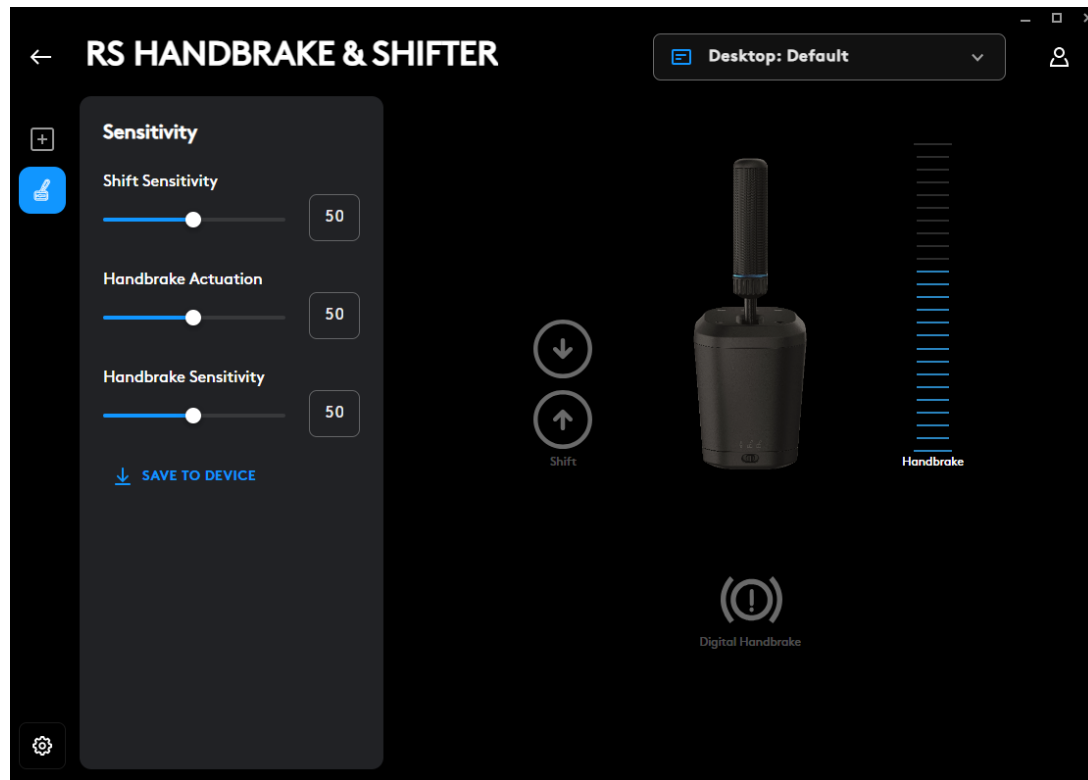

Namještanje je moguće samo s pomoću softvera G HUB na osobnom računalu. Više pojedinosti o tome kako provesti ove prilagodbe možete pronaći gledanjem relevantnog videozapisa na mrežnoj stranici Logitech G za podršku.

Spremi na uređaj

Nakon što se te postavke prilagode, mogu se postaviti u firmveru, tako da se proizvod može upotrebljavati na konzoli (putem kompatibilnog upravljača Logitech G), a te će postavke i dalje biti prisutne. Kliknite na mogućnost Spremi na uređaj za izvođenje ove radnje.

ZADACI

Također je moguće dodijeliti pritisak tipke i makronaredbe funkcijama sekvencijalnog mjenjača i digitalne ručne kočnice. Metoda za to je u skladu s bilo kojim drugim uređajem podržanim u softveru G HUB.

Imate li pitanja?

logitechG.com/support/RS-SH

PRIČVRŠĆIVANJE NA STO

Da biste pričvrstili proizvod na sto, neophodno je da koristite priloženu stezaljku. RS Shifter & Handbrake može da se pričvrsti na prednji ili gornji deo stezaljke pomoću priloženih vijaka.

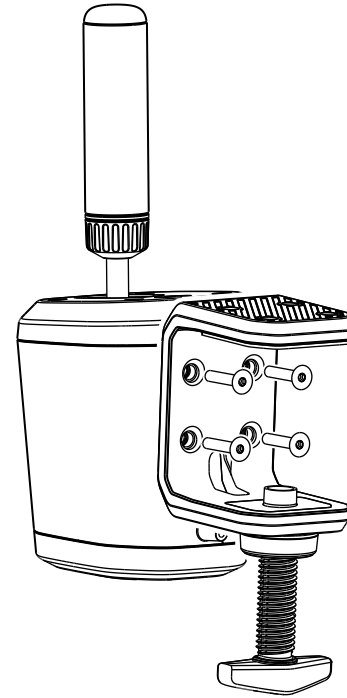

- 1 Odvrnite zavrtanj stezaljke dok se ona ne otvori, a zatim nastavite da odvrćete sve dok poklopac ne iskoči – na taj način će biti mnogo lakše da se vijci ubace i pričvrste u kućište.

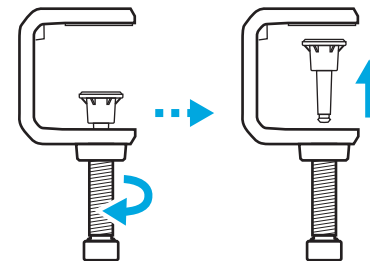

2 Postavite stezaljku na kućište menjača, ubacite i pričvrstite vijke pomoću priloženog imbus ključa.

3 Vratite poklopac zavrtnja stezaljke i gurajte ga unutra dok ne osetite da se uglavio na svoje mesto.

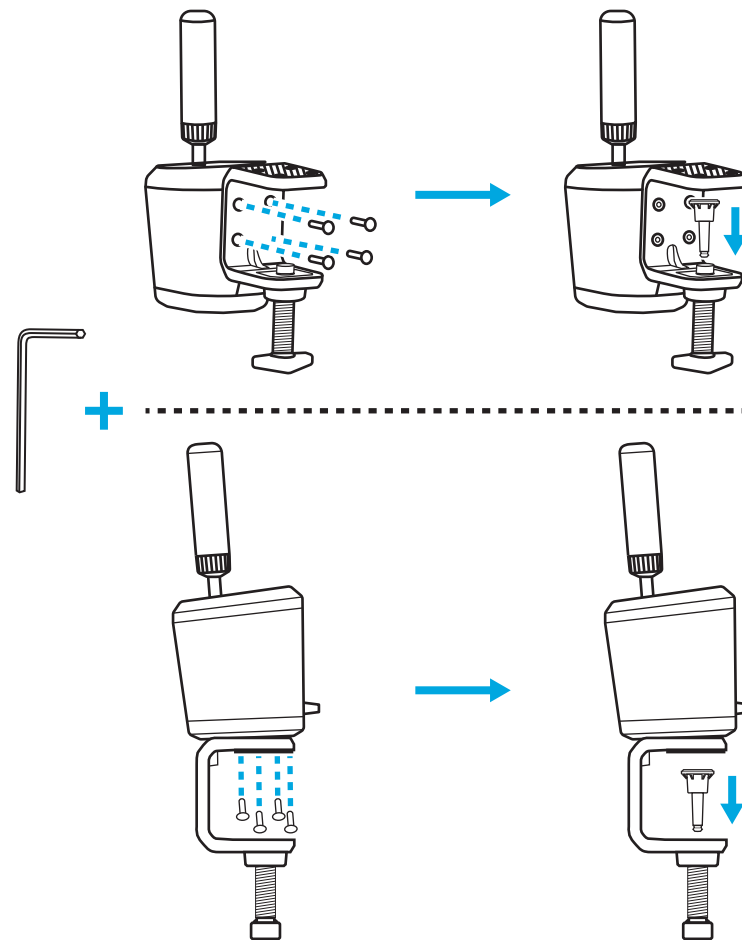

- 4** Postavite na sto i podesite zavrtnj stezaljke tako da dođe u dodir sa donjom stranom stola – u ovom trenutku vam je obično potreban samo još jedan pun okret zavrtnja stezaljke da biste osigurali dobro i jako pričvršćivanje. Nemojte prekomerno pritezati.

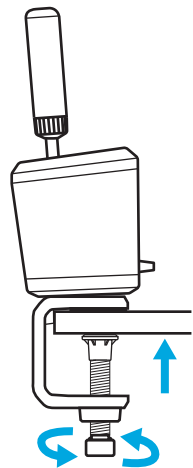
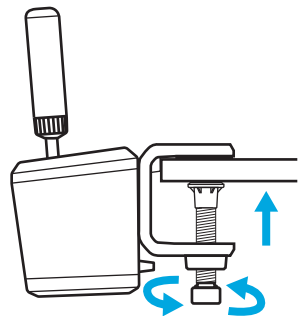

PRIČVRŠĆIVANJE NA OPREMU ZA SIMULACIJU

Možete da koristite priložene vijke za pričvršćivanje na ploču na većini opreme za simulaciju. Kao što je slučaj sa stezaljkom za sto, moguće je pričvršćivanje za dno ili zadnji deo kućišta proizvoda RS Shifter & Handbrake.

U zavisnosti od debljine ploče na koju pričvršćujete uređaj, možda će biti neophodno da se koriste podloške (nisu priložene) kako bi se osiguralo da vijci ne uđu previše u kućište vašeg proizvoda. Pridržavajte se ovih smernica kako biste bili sigurni da nećete oštetiti proizvod.

Oznaka T se odnosi na debljinu ploče na koju pričvršćujete menjač, a 20 mm predstavlja maksimalnu dozvoljenu dubinu za ulazak vijka u proizvod.

Na primer, ako imate ploču debljine 4 mm, onda vijak ne može biti duži od 24 mm ($4 \text{ mm} + 20 \text{ mm} = 24 \text{ mm}$). Ako koristite duže vijke, biće neophodno da se koriste podloške odgovarajuće veličine kako bi se smanjila dubina ulaska vijka u proizvod.

Napomena: za pričvršćivanje više od jednog proizvoda RS Shifter & Handbrake na vašu opremu, stezaljka za sto se takođe može koristiti za razne konfiguracije.

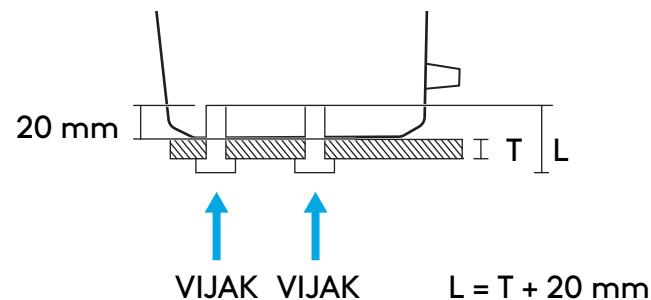
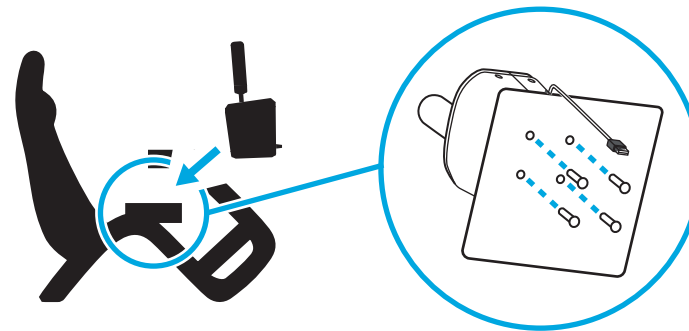

PRIČVRŠĆIVANJE RUČICE I OBJAŠNENJE REŽIMA

Ubacite ručicu u odgovarajući otvor u zavisnosti od toga u kom režimu želite da koristite RS Shifter & Handbrake.

- Otvor prema sredini proizvoda, označen plavom bojom, služi za režim sekvencijalnog menjača.
- Otvor prema zadnjem delu služi za režime ručne kočnice.

Zavrните ručicu u odgovarajući otvor dok ne bude dobro pričvršćena – zavrćite je dok se ne zaustavi. Ako ručicu ne zategnete do kraja, može doći do oštećenja proizvoda ili nepravilnog funkcionisanja.

Prekidač na prednjoj strani proizvoda vam omogućava da izaberete režim rada koji želite.

Sekvencijalni menjač  – koristi se za sekvencijalni režim.

Digitalna ručna kočnica  – režim u kojem se, na mestu koje korisnik definiše u kretanju ručice, može koristiti pritisak na dugme. Ovo može biti potrebno kod određenih igara gde osovina ručne kočnice nije podržana.

Osovina ručne kočnice  – potpuno analogna, proporcionalna osovina ručne kočnice.

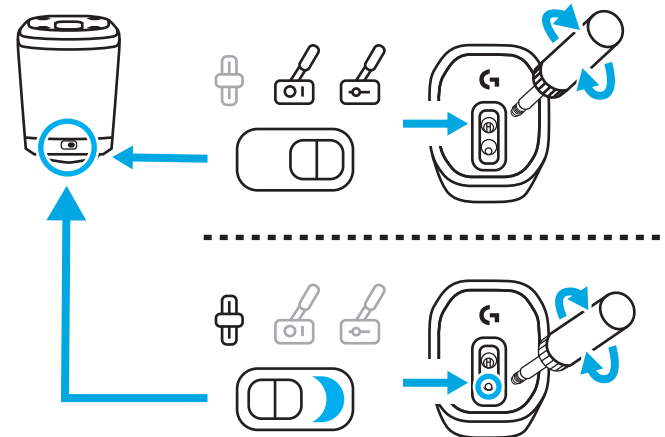
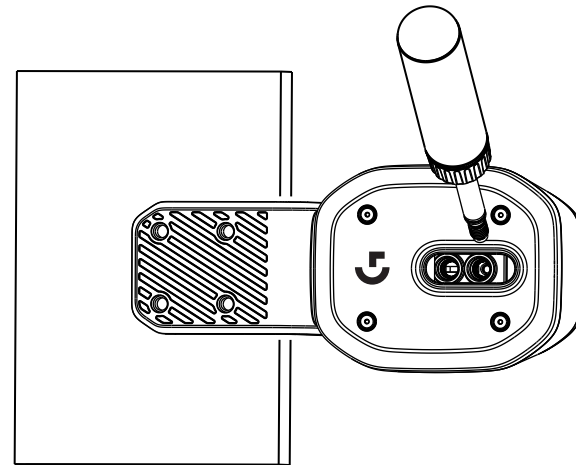

PODEŠAVANJE VISINE RUČICE





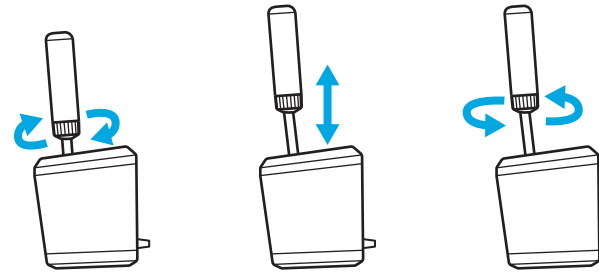





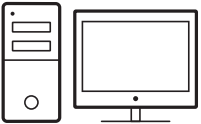





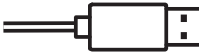

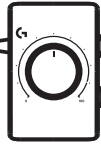

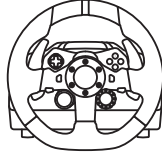

Visina ručice se može podesiti otpuštanjem prstena na njoj osnovi. Lagano otpustite prsten, gurnite ručicu u željeni položaj, a zatim zategnite prsten da biste je blokirali na njenom mestu.

To može biti korisno za prilagođavanje različitim položajima vašeg stola ili ploče menjača na sim opremi ili čak ako koristite dva proizvoda RS Shifter & Handbrake jedan pored drugog, pri čemu je jedan u sekvencijalnom režimu, a drugi u režimu ručne kočnice, kako bi se lakše razlikovale dve jedinice.



PODEŠAVANJE RS MENJAČA I RUČNE KOČNICE U IGRAMA

Ručna kočnica ili sekvencijalni menjač često će morati da se podese u igrama kako bi funkcionisali. Ovo će takođe varirati u zavisnosti od toga na kojoj se platformi nalazite i kako je proizvod pričvršćen. U ovoj tabeli su navedene različite opcije:

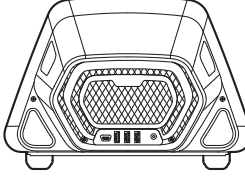
			
G29 G920 G923	   	     	
PRO	       	   	

Kada je direktno povezan sa računarom RS Shifter & Handbrake funkcioniše kao zaseban uređaj i mora da se podesi u igrama dodeljivanjem funkcija pomoću prikaza ekrana sa opcijama u igri koju koristite.

Kada je povezan sa volanom koji ima USB A port (kao što je Pro Racing Wheel), možda će biti potrebno da se izvrše neka podešavanja, u zavisnosti od igre. U svakom slučaju, kada je povezan sa volanom, ponaša se kao da je deo volana:

- Sekvencijalni menjač ima iste funkcije kao i ručni menjači na volanu
- Digitalna ručna kočnica će aktivirati dugme Circle (PlayStation) ili B (Xbox/PC) na volanu
- Osovina ručne kočnice će aktivirati osovinu ručne kočnice koja se nalazi u volanu

Prilikom povezivanja na volane kao što su G29, G920 ili G923, neophodno je korišćenje Logitech G adaptera za trke kako bi se USB port koji se koristi na RS Shifter & Handbrake prilagodio analognom 9-pinskom portu koji se koristi za funkciju menjača na tim volanima. Pošto ovi volani nisu dizajnirani za ručnu kočnicu ili sekvencijalni menjač, funkcionalnost nije tako potpuna kao kod direktne veze na računar ili volan sa USB A portom. Neke igre neće moći da podrže ovaj režim rada jer nemaju opciju ponovnog dodeljivanja funkcija prenosa.

Spisak podržanih igara se može naći na logitechG.com/support/RS-SH

DODELJIVANJE KONTROLA U IGRAMA

Svaka igra se može malo razlikovati u tačnom načinu dodeljivanja kontrola, ali se primenjuje isti osnovni obrazac:

- 1** Pronađite ekran sa opcijama kontrole igre
- 2** Idite do funkcije koju želite da ponovo dodelite
- 3** Recite igri da želite da ponovo dodelite kontrolu. Postupak za ovo će se razlikovati između igara i platformi – to može biti:
 - a Pritiskom na dugme za izbor (obično dugme Cross ili A) na volanu
 - b Klikom ili dvostrukim klikom miša (samo za računar)
 - c Pritiskom na taster za povratak na tastaturi (samo za računar)
- 4** U ovom trenutku će igra čekati da pritisnete/pomerite deo kontrolera koji želite da dodelite – uradite to i trebalo bi da igra registruje ovo kretanje i prikaže ponovno dodeljivanje.

Više informacija možete dobiti putem video-snimaka na veb-sajtu za podršku kompanije Logitech na linku: logitechG.com/support/RS-SH

PODEŠAVANJE NA KONZOLI ZA G29, G920, G923 POMOĆU ADAPTERA ZA TRKE LOGITECH G

Pošto G29, G920 i G923 nemaju integrisanu podršku za sekvencijalni menjač ili ručnu kočnicu, jedini način da se omogući RS Shifter & Handbrake je pomoću adaptera za trke (prodaje se zasebno).

- 1** Priključite proizvod u USB port na adapteru za trke.
- 2** Priključite 9-pinski kabl isporučen sa adapterom za trke u port za menjač na donjoj strani vašeg volana.
- 3** Povežite drugi kraj 9-pinskog kabla sa odgovarajućim 9-pinskim priključkom na adapteru za trke.

NAPOMENA: režim osovine ručne kočnice nije podržan u ovoj konfiguraciji

Kada se povežete, moraćete da ponovo dodelite kontrole u svojim igrama prema uputstvima u odeljku „Dodeljivanje kontrola u igrama“ u ovom priručniku. Kako se adapter povezuje preko porta za menjač sa šest brzina na volanima, sekvencijalni menjač i funkcije digitalne ručne kočnice će oponašati postojeće položaje menjanja brzine, na sledeći način:

Sekvencijalni pomak nagore: Brzina 3

Sekvencijalni pomak nadole: Brzina 4

Digitalna ručna kočnica: Brzina 6

Nije moguće rukovati menjačem Driving Force kada koristite RS Shifter & Handbrake u ovoj konfiguraciji jer port za menjač nije dostupan; niti je moguće koristiti više od jednog.

NAPOMENA: neke igre možda i dalje ne podržavaju ovu konfiguraciju ako nemaju metod za ponovno dodeljivanje funkcija menjanja brzina. Spisak podržanih igara može se naći na veb-sajtu za podršku na logitechG.com/support/RS-SH

PODEŠAVANJE RS MENJAČA I RUČNE KOČNICE POMOĆU G HUB

Ekran podešavanja u softveru G HUB vam omogućava da prilagodite i testirate sva podešavanja dok ih izmenjujete. Svaki od režima na proizvodu se može podesiti na sledeći način:

Sekvencijalni menjač: podesite tačku aktiviranja funkcije menjanja brzina

Relevantna funkcija menjanja brzina će svetleti dok se aktivira.

Niže vrednosti će pomeriti tačku aktiviranja menjača dalje od centra; veće vrednosti će je približiti.

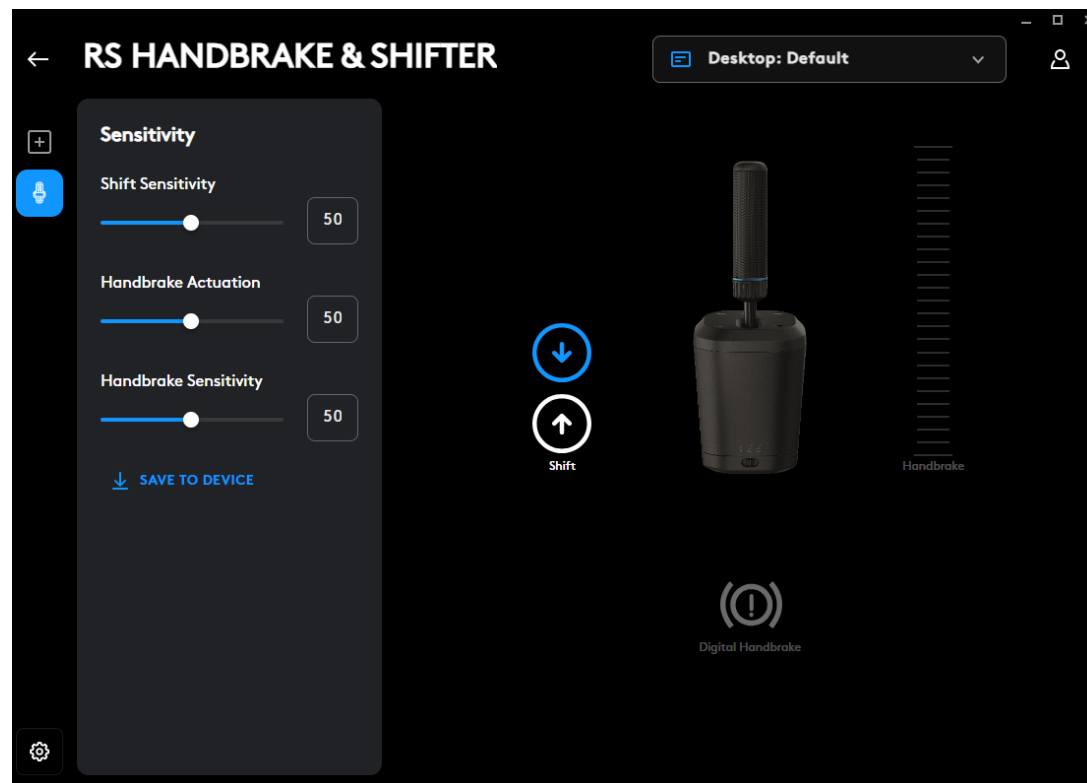

Digitalna ručna kočnica: podesite tačku aktiviranja „dugmeta“ digitalne ručne kočnice

Ikona ručne kočnice će svetleti kada se dostigne tačka aktiviranja

Niže vrednosti će pomeriti tačku aktiviranja digitalne ručne kočnice dalje od početka kretanja ručice; veće vrednosti će je približiti.

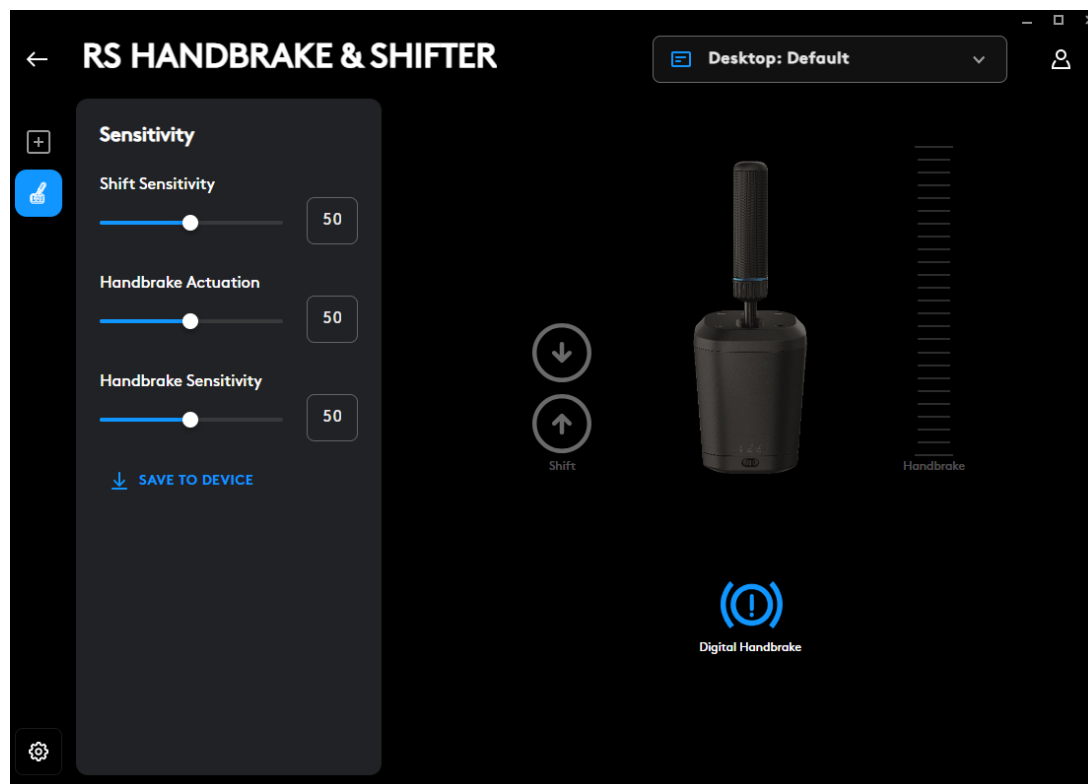

Osovina ručne kočnice: podešavanje osetljivosti krive osovine

Niže vrednosti će učiniti ručnu kočnicu manje osetljivom pri početnom kretanju; veće vrednosti je čine osetljivijom; vrednost 50 podešava linearni odziv osovine.

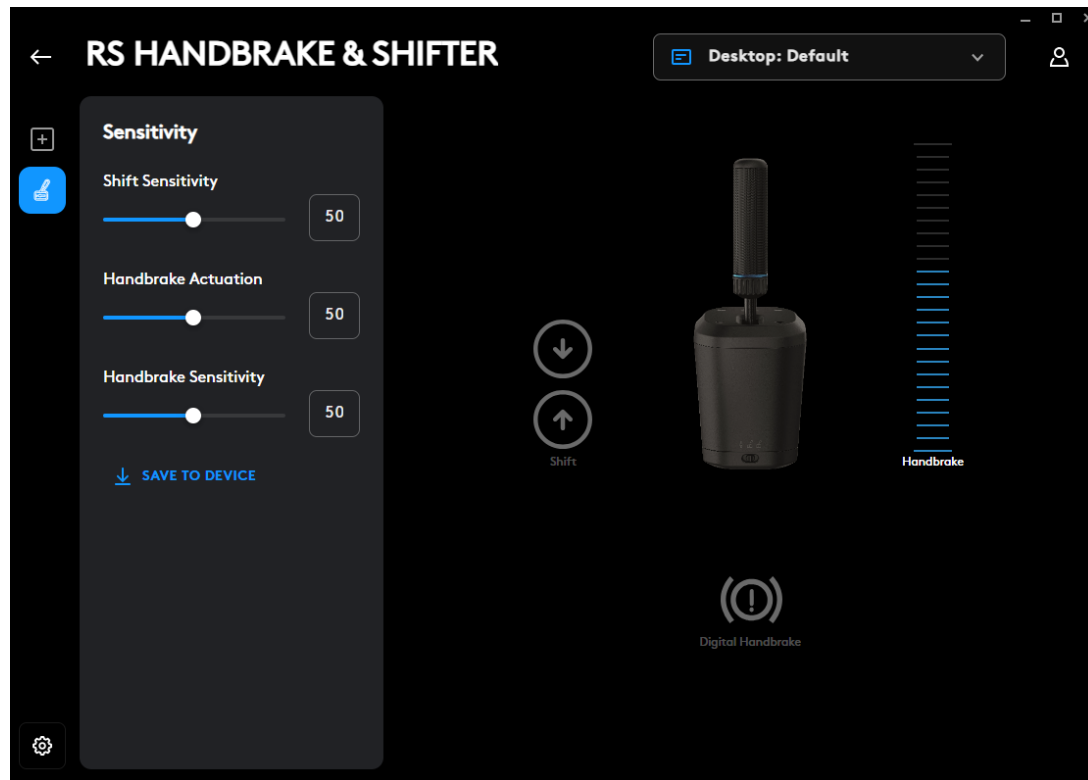

Podešavanje je moguće samo korišćenjem softvera G HUB na računaru. Više informacija o tome kako da izvršite ova podešavanja možete dobiti putem odgovarajućeg video-snimka na veb-sajtu podrške za Logitech G.

Sačuvaj na uređaj

Kada se ova podešavanja prilagode, mogu se zadati u firmveru, tako da se proizvod može koristiti na konzoli (preko kompatibilnog volana Logitech G) i ta podešavanja će i dalje biti prisutna. Kliknite na opciju „Save To Device“ (Sačuvaj na uređaj) da biste izvršili ovu radnju.

DODELJIVANJA

Takođe je moguće dodeliti tastere i makroe funkcijama sekvencijalnog menjača i digitalne ručne kočnice. Metod za ovo je u skladu sa bilo kojim drugim uređajem podržanim u softveru G HUB.

Imate li pitanja?

logitechG.com/support/RS-SH

PRITRDITEV NA MIZO

Za pritrnitev izdelka na mizo morate uporabiti priloženo spono. RS Shifter & Handbrake lahko s priloženimi vijaki pritrdate na sprednji ali zgornji del objemke.

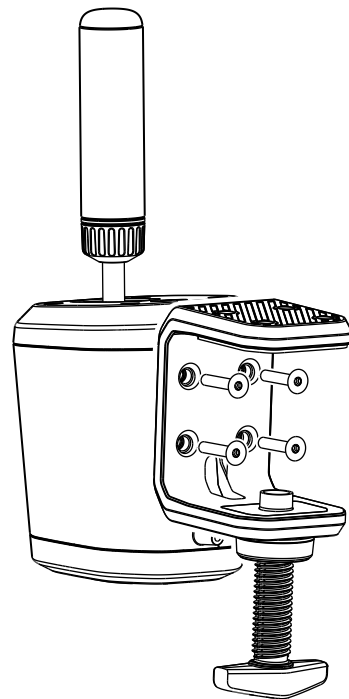

- 1 Vijak spono odvijajte, dokler se ne odpre, nato pa z odvijanjem nadaljujte, dokler pokrovček ne izskoči - tako boste vijake veliko lažje vstavili in privili v ohišje.

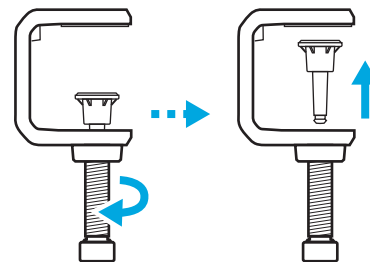

2 Spono namestite na ohišje prestavne ročice, vijake vstavite in privijte s priloženim šestrobim ključem.

3 Ponovno namestite pokrovček vijaka spona in pritiskajte nanj, dokler ne začutite, da se je zaskočil.

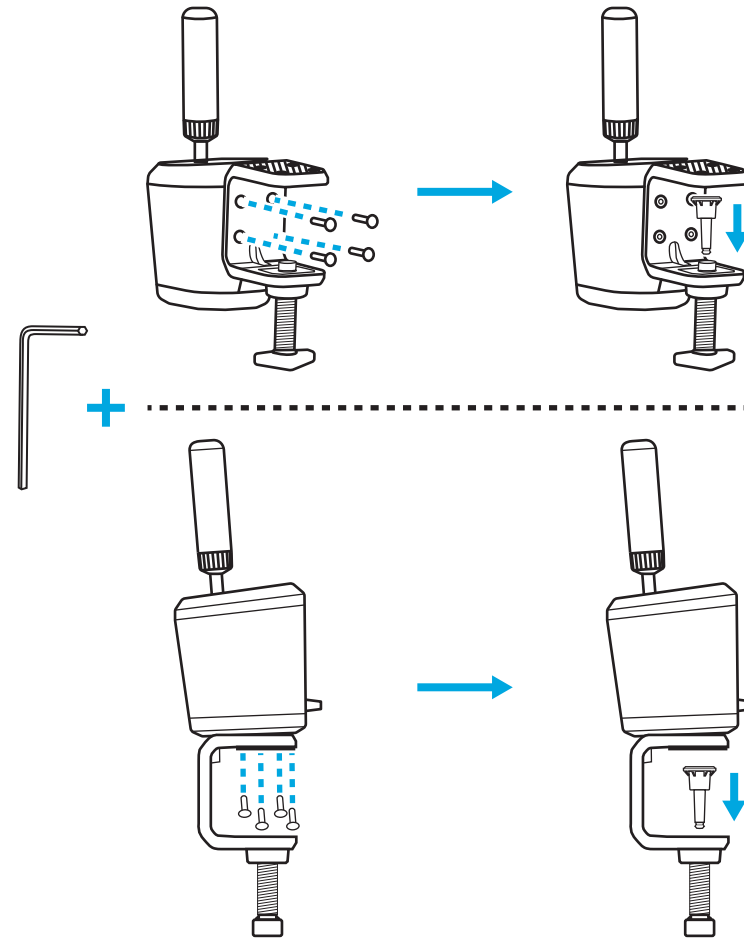

- 4** Izdelek postavite na mizo in položaj vijaka spone nastavite tako, da se dotakne dna mize - na tej točki je za ustrezno trdno pritrnitev običajno potreben le še en poln obrat vijaka spone. Ne zategnite preveč.

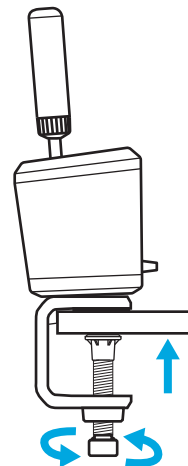
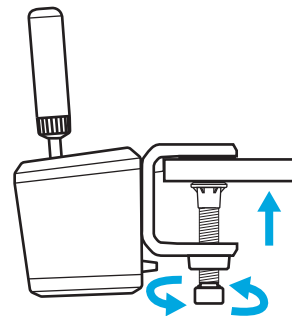

PRIKLJUČITEV NA SIMULACIJSKO NAPRAVO

Priložene vijake lahko uporabite za pritrnitev na ploščo na večini simulacijskih naprav. Podobno kot pri namizni objemki je možna pritrnitev na spodnji ali zadnji del telesa RS Shifter & Handbrake.

Glede na debelino plošče, na katero pritrjujete izdelek, bodo morda potrebne podložke (ki niso priložene), da vijaki ne bodo preveč segali v ohišje vašega izdelka. Če želite preprečiti poškodbe na izdelku, upoštevajte ta navodila.

Če velja, da je T = debelina plošče, na katero pritrjujete prestavno ročico, 20 mm pa je največja dovoljena širina vijaka v notranjosti izdelka.

Na primer, če imate ploščo debeline 4 mm, vijak ne sme biti daljši od 24 mm ($4 \text{ mm} + 20 \text{ mm} = 24 \text{ mm}$). Če uporabljate daljše vijake, je treba uporabiti podložke ustrezne velikosti, da se tako zmanjša poseganje vijaka v notranjost izdelka.

Opomba: za pritrnitev več kot ene RS Shifter & Handbrake na vašo opremo lahko uporabite tudi namizno objemko za različne konfiguracije.

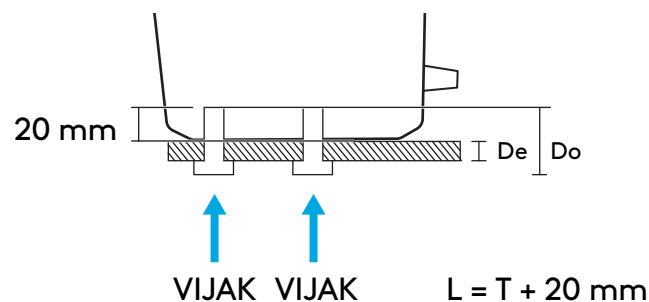
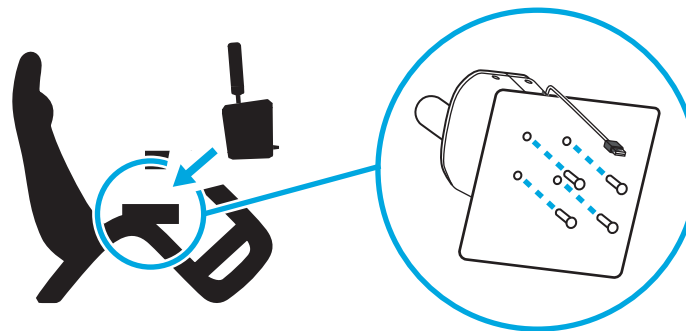

PRITRDITEV ROČAJA IN RAZLAGA NAČINOV

Ročico vstavite v ustrezno luknjo glede na način, v katerem želite uporabljati RS Shifter & Handbrake.

- Odprtina proti sredini izdelka, označena z modro barvo, je namenjena sekvenčnemu načinu prestavne ročice
- Odprtina na zadnji strani je namenjena načinom ročne zavore.

Ročaj privijte v ustrezno luknjo, dokler ni popolnoma zategnjen - obračati ga morate, dokler se ročaj ne ustavi. Če ročaja ne zategnete do konca, lahko pride do poškodb na izdelku ali do nepravilnega delovanja.

S stikalom na sprednji strani izdelka lahko izberete zeleni način delovanja.

Sekvenčna prestavna ročica  - uporablja se za sekvenčni način.

Digitalna ročna zavora  - način, pri katerem se lahko na uporabniško določeni točki gibanja ročice pošlje pritisk na gumb. To bo morda potrebno pri nekaterih naslovih, kjer os ročne zavore ni podprta.

Os ročne zavore  - popolnoma analogna, sorazmerna os ročne zavore.

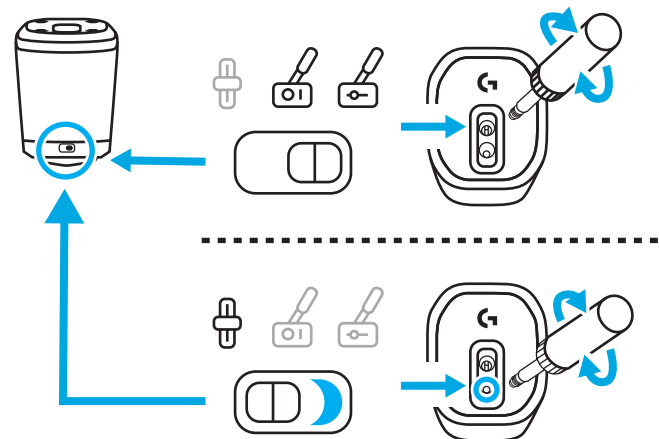
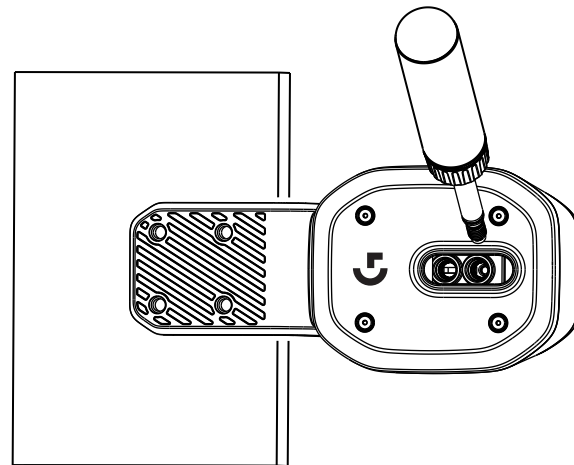

PRILAGODITEV VIŠINE ROČAJA





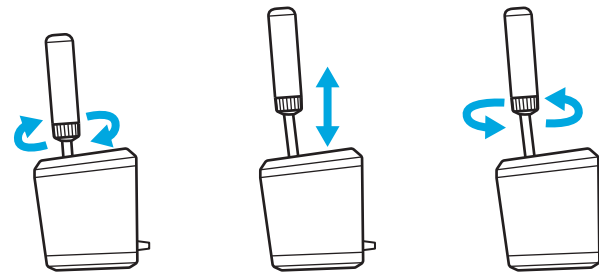





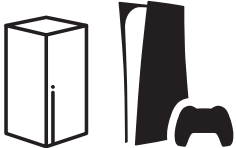









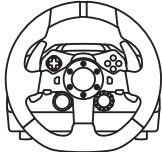

Višino ročaja lahko nastavite tako, da sprostite objemko na njegovem spodnjem delu. Nekoliko odvijte objemko, ročaj potisnite v želeni položaj in objemko zategnite, da se zaskoči.

To je lahko koristno za različne položaje prestavne plošče na mizi ali simulacijski napravi ali celo pri uporabi dveh RS Handbrake & Shifter drug ob drugem, pri čemer je eden v sekvenčnem načinu, drugi pa v načinu ročne zavore, kar olajša razlikovanje med obema enotama.



NASTAVITEV PRESTAVNE ROČICE IN ROČNE ZAVORE RS V NASLOVIH IGER

Za delovanje ročne zavore ali sekvenčne prestavne ročice je treba v igrah pogosto izvesti posebne nastavitve. Te se razlikujejo tudi glede na to, na kakšni podlagi ste in kako je izdelek pritrjen. V tej preglednici so povzete možnosti:

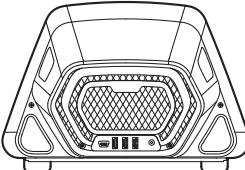
		
G29	   	     
G920		
G923		
PRO	        	   

Ko je RS Shifter & Handbrake priključena neposredno na računalnik, deluje kot samostojna naprava in jo je treba nastaviti v igralnih naslovih tako, da se funkcije dodelijo na zaslonih z možnostmi v uporabljenem naslovu.

Če je volan povezan z vhodom USB A na strani (kot je volan Pro Racing), bo morda še vedno potrebno nekaj nastavitvev, odvisno od igre. V vsakem primeru; ko je izdelek povezan z volanom, deluje, kot da je del volana:

- Sekvenčni menjalnik ima enake funkcije kot prestavne ročice na volanu
- Digitalna ročna zavora bo sprožila gumb s krogom (PlayStation) ali B (Xbox/PC) na volanu
- Os ročne zavore bo sprožila os ročne zavore, ki se nahaja na volanu

Pri povezovanju s kolesi, kot so G29, G920 ali G923, je potrebna uporaba adapterja Logitech G Racing Adapter, da se vrata USB, ki se uporabljajo na napravi RS Handbrake & Shifter, prilagodijo analognim 9-pinskim vratom, ki se uporabljajo za funkcijo prestavljanja na teh kolesih. Ker ti volani niso bili zasnovani za ročno zavoro ali sekvenčni menjalnik, njihova funkcionalnost ni tako brezhibna kot pri neposredni povezavi z računalnikom ali volanom USB A. Nekateri naslovi tega načina delovanja ne bodo mogli podpirati, saj nimajo možnosti prerazporeditve funkcij prestav.

Seznam podprtih naslovov je na voljo na logitechG.com/support/RS-SH

DODELJEVANJE KRMILNIKOV V NASLOVIH IGER

Vsak naslov igre se lahko v natančnem načinu dodeljevanja krmilnikov nekoliko razlikuje, vendar velja ista osnovna paradigma:

- 1** Poiščite zaslon z možnostmi krmilnikov v naslovu igre
- 2** Pojdite do funkcije, ki jo želite ponovno dodeliti
- 3** Naslovu igre sporočite, da želite ponovno dodeliti krmilnik. Metoda za to se razlikuje glede na igre in platforme - lahko je:
 - a Pritisk na gumb za izbiro (običajno križec ali gumb A) na volanu
 - b Klik ali dvojni klik z miško (samo na računalnikih)
 - c Na tipkovnici pritisnite tipko za povratek (samo na računalnikih)
- 4** Na tej točki bo naslov igre počakal, da pritisnete/premaknete del krmilnika, ki ga želite dodeliti - ko to storite, bo naslov igre zabeležil ta premik in prikazal ponovno dodelitev.

Več podrobnosti o tem vam je na voljo v videoposnetkih na spletnem mestu za podporo na tej povezavi družbe Logitech: logitechG.com/support/RS-SH

NASTAVITEV NA KONZOLI ZA NAPRAVE G29, G920 IN G923 Z UPORABO ADAPTERJA LOGITECH G RACING

Ker modeli G29, G920 in G923 nimajo vgrajene podpore za sekvenčno prestavljanje ali ročno zavoro, lahko RS Handbrake & Shifter omogočite le z uporabo dirkalnega adapterja (naprodaj posebej).

- 1** Izdelek priključite v vhod USB na adapterju Racing.
- 2** 9-polni kabel, ki je priložen adapterju Racing, povežite z vhodom prestavne ročice na spodnji strani volana.
- 3** Drugi konec 9-polnega kabla povežite z ustreznim 9-polnim priključkom na adapterju Racing.

OPOMBA: način osi ročne zavore v tej konfiguraciji ni podprt.

Po vzpostavitvi povezave boste morali znova dodeliti krmilnike v igrah, kot je navedeno v razdelku Dodeljevanje krmilnikov v naslovih iger v tem priročniku. Ker je adapter priključen prek priključka menjalnika za 6 hitrosti na volanih, bodo funkcije sekvenčnega menjalnika in digitalne ročne zavore posnemale obstoječe položaje prestavnih ročic, kot sledi:

Sekvenčni pomik navzgor: 3. prestava

Sekvenčni pomik navzdol: 4. prestava

Digitalna ročna zavora: 6. prestava

Pri uporabi RS Shifter & Handbrake v tej konfiguraciji ni mogoče uporabljati prestavne ročice Driving Force Shifter, saj vrata za prestavno ročico niso na voljo; prav tako ni mogoče uporabljati več prestavnih ročic.

OPOMBA: nekateri naslovi iger morda še vedno ne podpirajo te konfiguracije, če nimajo načina za ponovno dodelitev funkcij prestavne ročice. Seznam podprtih naslovov je na voljo na spletni strani za podporo na logitechG.com/support/RS-SH

PRILAGAJANJE NASTAVITEV PRESTAVNE ROČICE IN ROČNE ZAVORE RS S POMOČJO G HUB

Na zaslonu z nastavitvami v vozlišču G HUB lahko prilagodite in preizkusite vse nastavitve, ki jih izvedete. Vsak način na izdelku lahko prilagodite po naslednjem postopku:

Sekvenčni menjalnik: prilagodite točko sprožitve funkcije prestavljanja

Pri aktiviranju se osvetli ustrezna funkcija prestavljanja.

Pri nižjih vrednostih se točka delovanja prestavne ročice oddalji od središča, pri višjih vrednostih pa se mu približa.

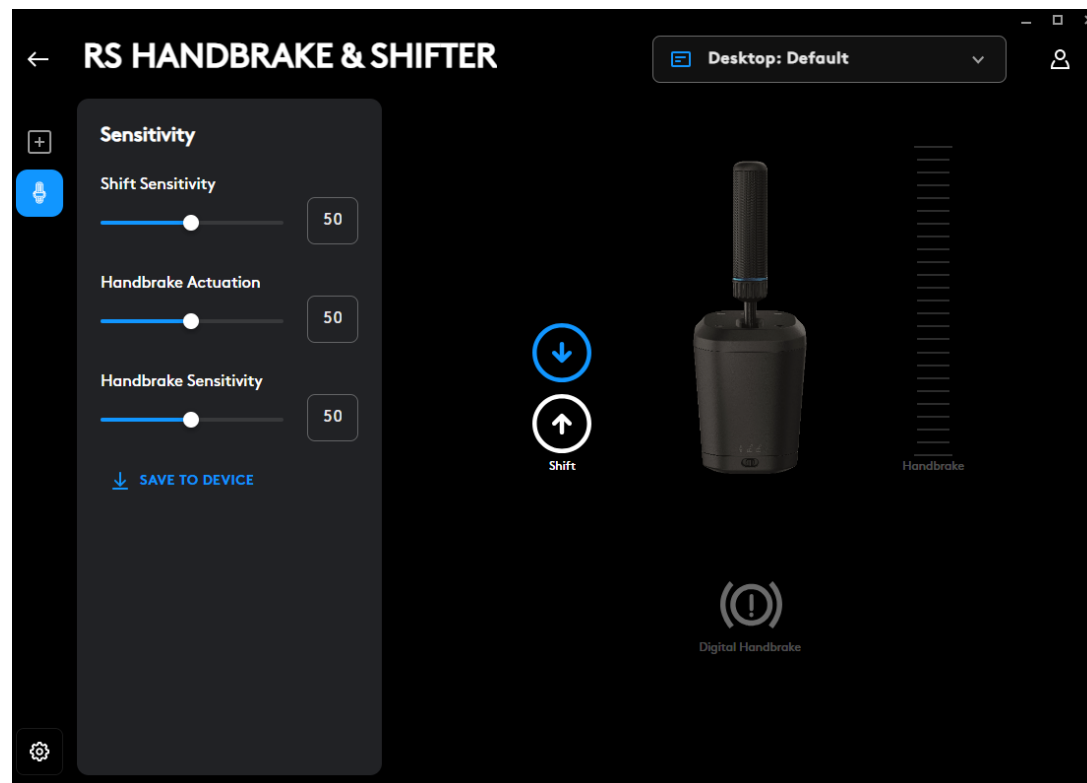

Digitalna ročna zavora: nastavite »gumb« točke sprožitve digitalne ročne zavore.

Ko je dosežena točka aktiviranja, ikona ročne zavore zasveti.

Pri nižjih vrednostih se točka digitalnega sprožilca ročne zavore oddalji od začetka gibanja ročice, pri višjih pa se mu približa.

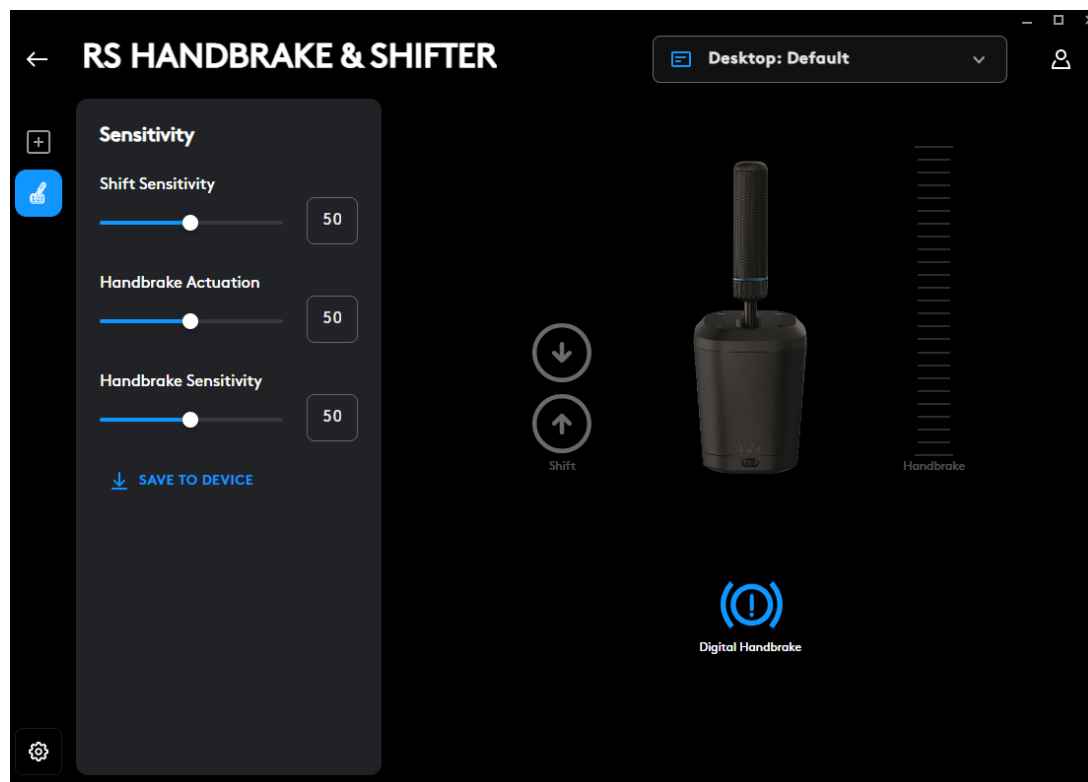

Os ročne zavore: prilagoditev občutljivosti krivulje osi

Pri nižjih vrednostih je ročna zavora pri začetnem premiku manj občutljiva, pri višjih pa bolj občutljiva; vrednost 50 nastavi linearni odziv osi.

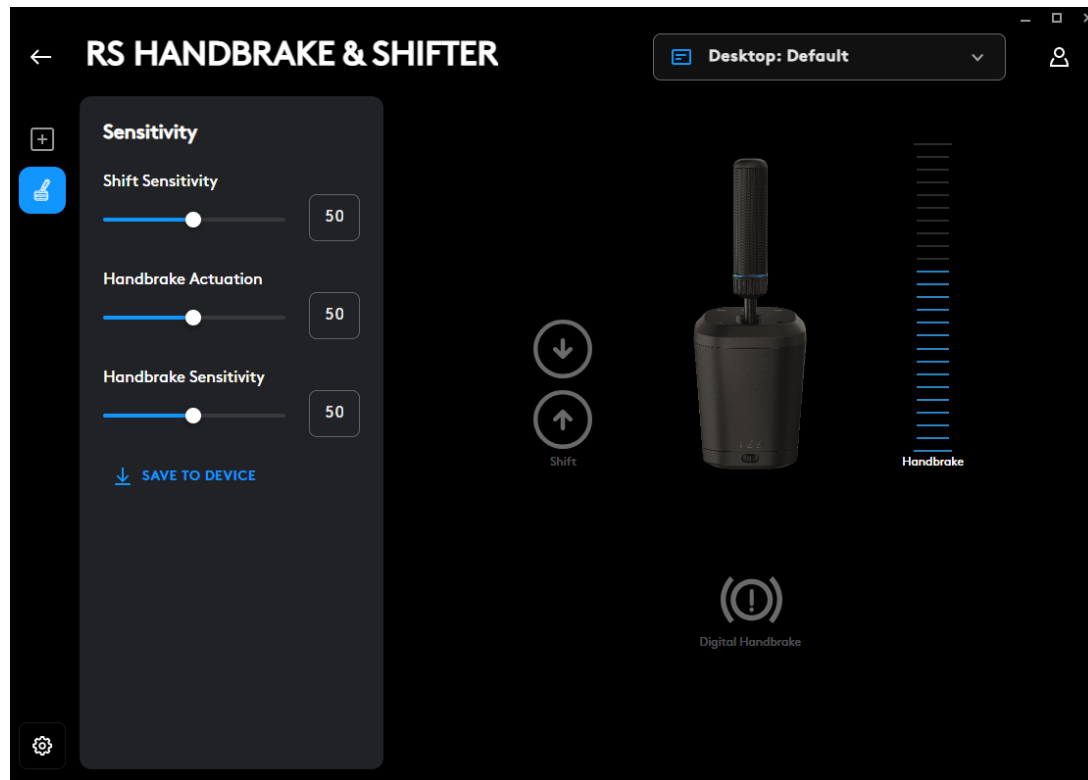

Prilagoditev je mogoča samo na osebni računalnik s programsko opremo G HUB. Več podrobnosti o izvedbi teh prilagoditev vam je na voljo v ustreznem videoposnetku na spletnem mestu družbe Logitech G za podporo.

Shranjevanje v napravo

Ko so te nastavitve ustrezno prilagojene, jih je mogoče nastaviti v vdelani programski opremi, tako da lahko izdelek nato uporabljate na konzoli (z združljivim volanom Logitech G) in te nastavitve bodo še vedno prisotne. Za izvedbo tega dejanja kliknite možnost Shranjevanje v napravo.

DODELITVE

Funkcijam zaporednega prestavljanja in digitalne ročne zavore je mogoče dodeliti tudi tipke in makre. Metoda za to je enaka kot pri vseh drugih napravah, ki jih podpira G HUB.

Imate vprašanja?

logitechG.com/support/RS-SH

ATAȘAREA LA UN BIROU

Pentru a atașa produsul la birou, va trebui să utilizați clema inclusă. RS Shifter & Handbrake pot fi fixate fie în partea din față, fie în partea superioară a clemei, cu ajutorul șuruburilor incluse.

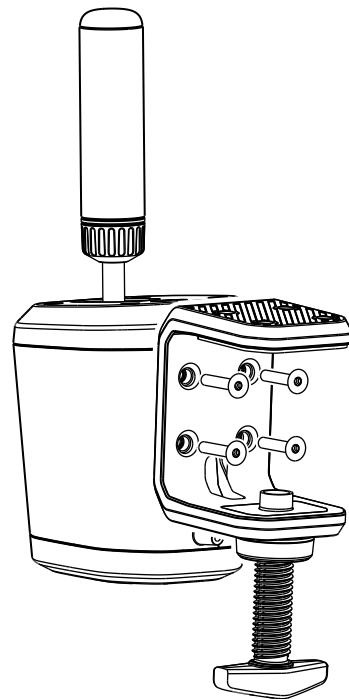

- 1 Deșurubați șurubul de prindere până când acesta este deschis și apoi continuați să deșurubați până când capacul iese afară - în acest fel, va fi mult mai ușor să introduceți și să strângeți șuruburile în corpul dispozitivului.

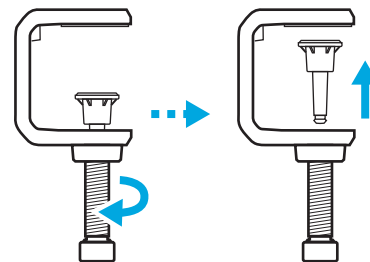

2 Poziționați clema pe corpul schimbătorului, introduceți și strângeți șuruburile cu ajutorul cheii hexagonale incluse.

3 Reintroduceți capacul șurubului de prindere și împingeți-l până când simțiți un clic în poziție.

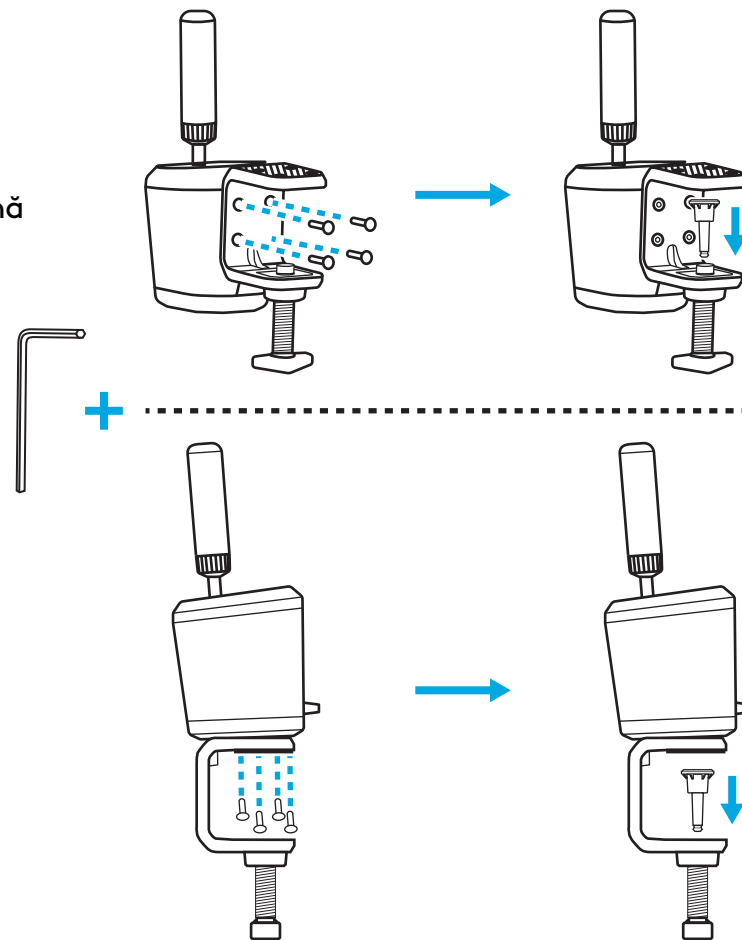

- 4** Poziționați-l pe birou și reglați șurubul de prindere până când se întâlnește cu partea de jos a biroului - în acest moment, în mod normal, mai aveți nevoie doar de o rotire completă a șurubului de prindere pentru a asigura o fixare solidă și bună. Nu strângeți excesiv.

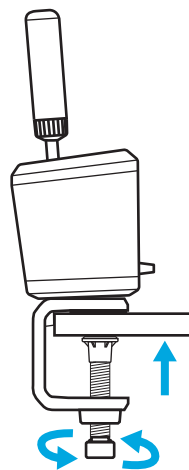
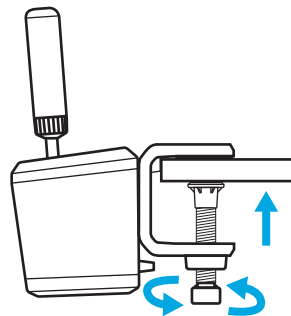

ATAȘAREA LA O PLATFORMĂ DE SIMULARE

Puteți utiliza șuruburile incluse pentru a le atașa la o placă pe majoritatea dispozitivelor de simulare. La fel ca și în cazul clemei de birou, este posibilă fixarea pe partea inferioară sau posterioară a corpului RS Shifter & Handbrake.

În funcție de grosimea plăcii pe care o atașați, este posibil să fie necesare șaibe (neincluse) pentru a vă asigura că șuruburile nu pătrund prea mult în carcasa produsului dvs. Urmați acest ghid pentru a vă asigura că nu vă deteriorați produsul.

Unde T = grosimea plăcii pe care fixați schimbătorul de viteze, iar 20 mm este limita maximă pe care o poate atinge un șurub în interiorul produsului.

De exemplu, dacă aveți o placă cu o grosime de 4 mm, atunci șurubul nu poate avea o lungime mai mare de 24 mm (4 mm + 20 mm = 24 mm). În cazul în care se folosesc șuruburi mai lungi, va trebui să se utilizeze șaibe de dimensiuni adecvate pentru a reduce distanța pe care șurubul o ocupă în interiorul produsului.

Notă: pentru a atașa mai mult de un RS Shifter & Handbrake la platforma dvs., clema de birou poate fi, de asemenea, utilizată pentru a se adapta la diferite configurații.

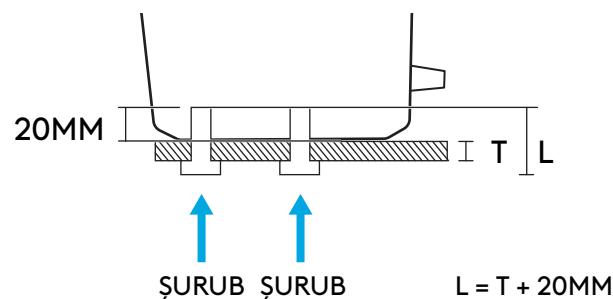
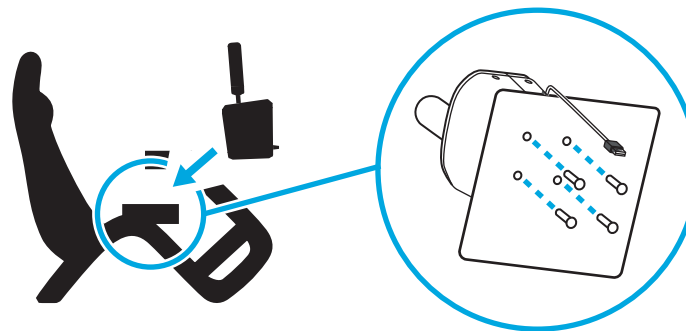

FIXAREA MÂNERULUI ȘI EXPLICAREA MODURILOR

Introduceți mânerul în orificiul corespunzător, în funcție de modul în care doriți să utilizați RS Shifter & Handbrake.

- Orificiul din mijlocul produsului, subliniat în albastru, este pentru modul de schimbare secvențială a schimbătorului.
- Orificiul din spate este pentru modulele de frână de mână.

Înșurubați mânerul în orificiul necesar până când este strâns complet - continuați să rotiți până când mânerul se oprește. Dacă nu se strânge complet mânerul, produsul poate fi deteriorat sau poate funcționa incorect.

Comutatorul de pe partea frontală a produsului vă permite să selectați modul de funcționare dorit.

Schimbător de viteze secvențial  - utilizat pentru modul secvențial.

Frână de mână digitală  - un mod în care, la un punct definit de utilizator în mișcarea mânerului, se poate trimite o apăsare de buton. Acest lucru poate fi necesar la anumite titluri în cazul în care axa frânei de mână nu este acceptată.

Axa frânei de mână  - o axă de frână de mână complet analogică, proporțională.

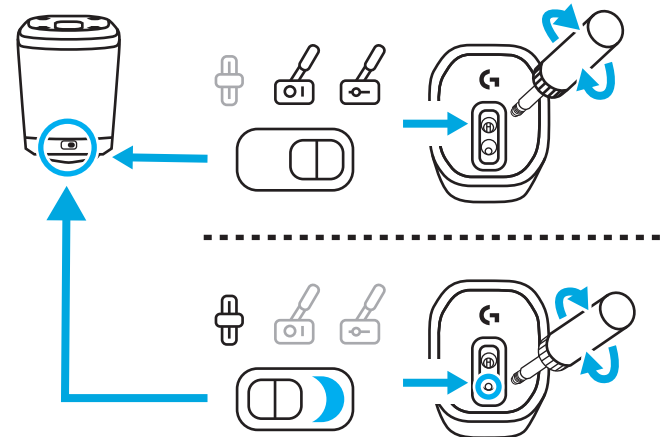
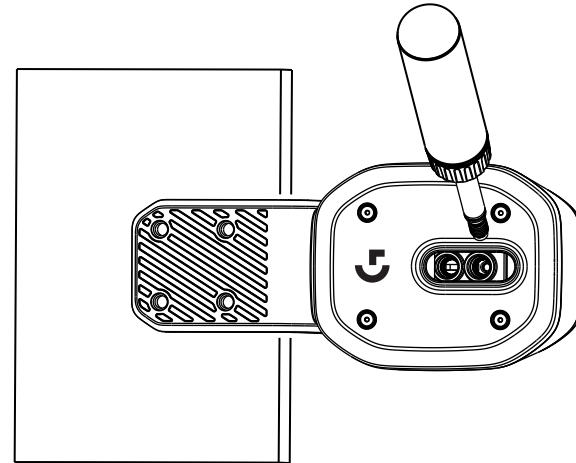

REGLAREA ÎNĂLȚIMII MÂNERULUI





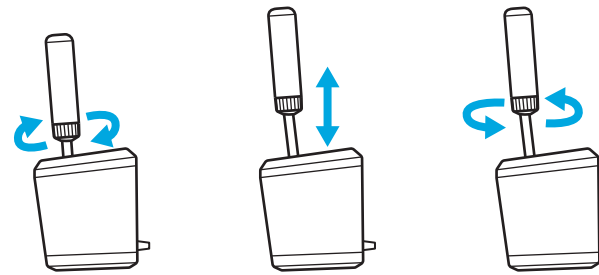













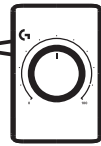

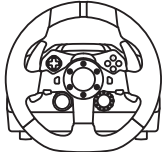
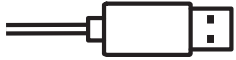
Înălțimea mânerului poate fi reglată prin slăbirea manșonului de la baza acestuia. Slăbiți ușor manșonul, glisați mânerul în poziția dorită și apoi strângeți manșonul pentru a-l bloca în poziție.

Acest lucru poate fi util pentru a se adapta la diferite poziții ale spațiului de lucru sau ale plăcii de manevră a platformei de simulare sau chiar în cazul în care se utilizează două RS Shifter & Handbrake, una în modul secvențial și cealaltă în modul frână de mână, pentru a facilita diferențierea între cele două unități.

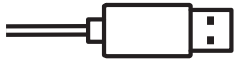

CONFIGURAREA RS SHIFTER & HANDBRAKE ÎN TITLURILE DE JOCURI

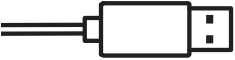
O frână de mână sau un schimbător secvențial pot necesita adesea o anumită configurare specifică în titlurile de joc pentru a funcționa. Acest lucru va varia, de asemenea, în funcție de platforma pe care vă aflați și de modul în care este atașat produsul. Tabelul de mai jos rezumă opțiunile:

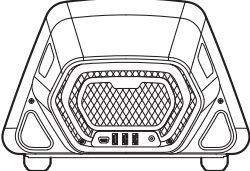
		
G29 G920 G923	   	     
PRO	       	   

Atunci când este conectat direct la PC, RS Shifter & Handbrake acționează ca un dispozitiv individual și va trebui să fie configurat în titlurile de joc prin atribuirea funcțiilor cu ajutorul ecranelor de opțiuni ale titlului pe care îl utilizați.

Atunci când este conectat la un volan cu un port USB A pe acesta (cum ar fi Pro Racing Wheel), este posibil să fie necesară o anumită configurare, în funcție de joc. Oricum ar fi, atunci când este conectat la volan, se comportă ca și cum ar face parte din volan:

- Schimbătorul secvențial operează aceleași funcții ca și padelele de schimbare a treptelor de viteză de pe volan
- Frâna de mână digitală va acționa butonul Circle (PlayStation) sau B (Xbox/PC) al volanului.
- Axa frânei de mână va acționa axa frânei de mână prezentă în volan.

La conectarea la volane precum G29, G920 sau G923, este necesară utilizarea adaptorului Logitech G Racing Adapter pentru a adapta portul USB utilizat pe RS Handbrake & Shifter la portul analogic cu 9 pini utilizat pentru funcția de schimbare a volanelor respective. Deoarece aceste roți nu au fost concepute pentru o frână de mână sau un schimbător secvențial, funcționalitatea nu este la fel de completă ca atunci când sunt conectate direct la un PC sau la o roată USB A. Unele titluri nu vor putea suporta acest mod de operare, deoarece nu dispun de posibilitatea de a realoca funcțiile angrenajului.

O listă a titlurilor acceptate poate fi găsită la logitechG.com/support/RS-SH

ATRIBUIREA COMENZILOR ÎN TITLURILE DE JOCURI

Fiecare titlu de joc poate diferi ușor în ceea ce privește metoda exactă de atribuire a comenzilor, dar se aplică aceeași paradigmă de bază:

- 1** Găsiți ecranul de opțiuni de control al titlului de joc
- 2** Navigați la funcția pe care doriți să o realocați
- 3** Spuneți titlului jocului că doriți să realocați controlul. Metoda pentru acest lucru va diferi în funcție de jocuri și platforme - ar putea fi prin:
 - a Apăsarea butonului de selecție (de obicei butonul Cross sau A) de pe roată
 - b Clic sau dublu clic cu mouse-ul (numai pe PC)
 - c Apăsarea return pe tastatură (numai pe PC)
- 4** În acest moment, titlul jocului va aștepta să apăsați/mișcați partea controlerului pe care doriți să o atribuiți - faceți acest lucru și titlul jocului ar trebui să înregistreze această mișcare și să afișeze realocarea.

Mai multe detalii despre acest lucru pot fi găsite vizionând videoclipurile de asistență de pe site-ul de asistență Logitech la acest link: logitechG.com/support/RS-SH

CONFIGURARE PE CONSOLĂ PENTRU G29, G920, G923 UTILIZÂND ADAPTORUL LOGITECH G RACING ADAPTER

Deoarece G29, G920 și G923 nu au integrat niciun suport pentru un schimbător de viteze secvențial sau frână de mână, singura modalitate de a activa RS Handbrake & Shifter este utilizarea adaptorului Racing Adapter (vândut separat).

- 1** Conectați produsul la portul USB al adaptorului Racing.
- 2** Conectați cablul cu 9 pini furnizat împreună cu adaptorul Racing la portul schimbătorului de viteze de pe partea inferioară a roții.
- 3** Conectați celălalt capăt al cablului cu 9 pini la conexiunea cu 9 pini corespunzătoare de pe adaptorul Racing Adapter.

NOTĂ: modul Handbrake Axis nu este acceptat în această configurație

După ce sunteți conectat, va trebui să realocați comenzile din jocurile dvs., așa cum este indicat în secțiunea Atribuirea comenzilor în titlurile de jocuri din acest manual. Deoarece adaptorul se conectează prin portul schimbătorului de viteze cu 6 trepte de pe roți, funcțiile schimbătorului secvențial și frânei de mână digitale vor emula pozițiile de schimbare a treptelor de viteză existente, după cum urmează:

Schimbare viteză secvențială în sus: Treapta 3

Schimbare viteză secvențială în jos: Treapta 4

Frână de mână digitală: Treapta 6

Nu este posibilă utilizarea schimbătorului Driving Force atunci când se utilizează RS Shifter & Handbrake în această configurație, deoarece portul schimbătorului nu este disponibil; de asemenea, nu este posibilă utilizarea a mai mult de unul.

NOTĂ: este posibil ca unele titluri de jocuri să nu accepte această configurație dacă nu au o metodă de realocare a funcțiilor de schimbare a treptelor de viteză. O listă a titlurilor acceptate poate fi găsită pe site-ul de asistență la logitechG.com/support/RS-SH

REGLAREA SETĂRILOR RS SHIFTER ȘI HANDBRAKE FOLOSIND G HUB

Ecranul de setări din G HUB vă permite să ajustați și să testați orice ajustare pe măsură ce o faceți. Fiecare dintre modurile de pe produs poate fi reglat, după cum urmează:

Schimbător secvențial: reglați punctul de acționare a funcției de schimbare a treptelor de viteză.

Funcția de schimbare a vitezelor se va aprinde pe măsură ce se activează.

Valorile mai mici vor muta punctul de acționare a schimbătorului mai departe de centru; valorile mai mari îl vor apropia.

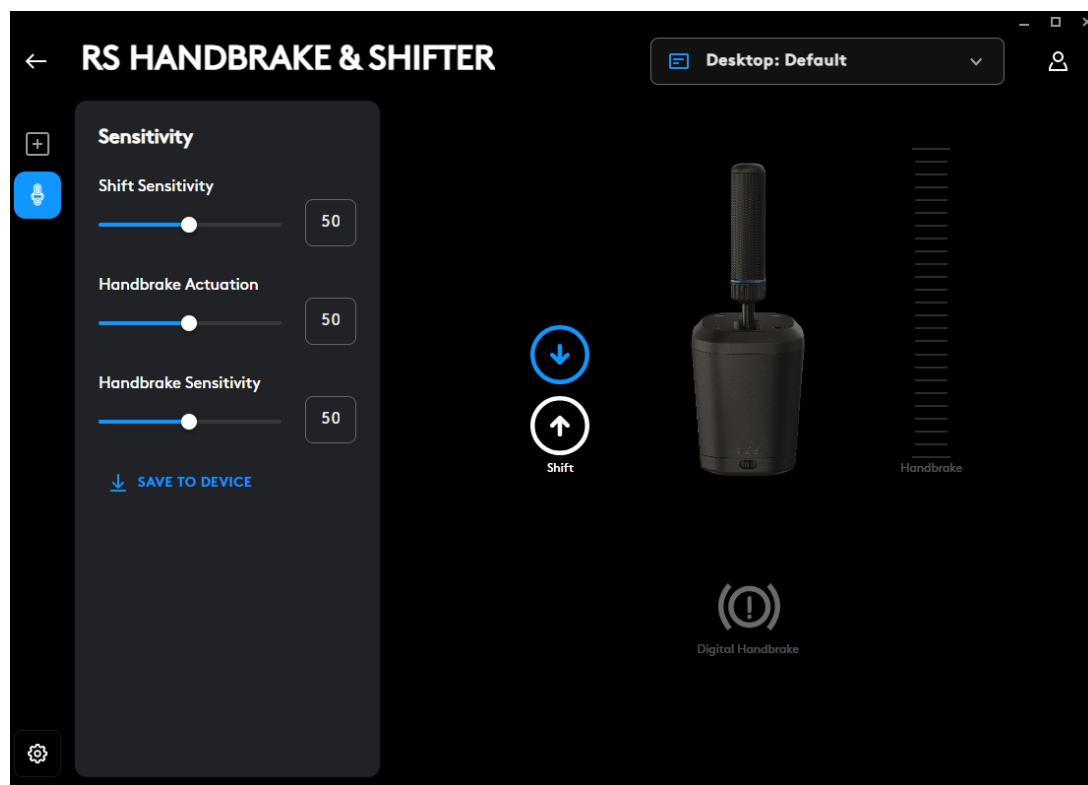

Frână de mână digitală: reglați punctul de acționare a "butonului" frânei de mână digitale.

Pictograma frânei de mână se va aprinde pe măsură ce se atinge punctul de acționare.

Valorile mai mici vor îndepărta punctul de acționare digitală a frânei de mână de la începutul mișcării manetei; valorile mai mari îl vor apropia.

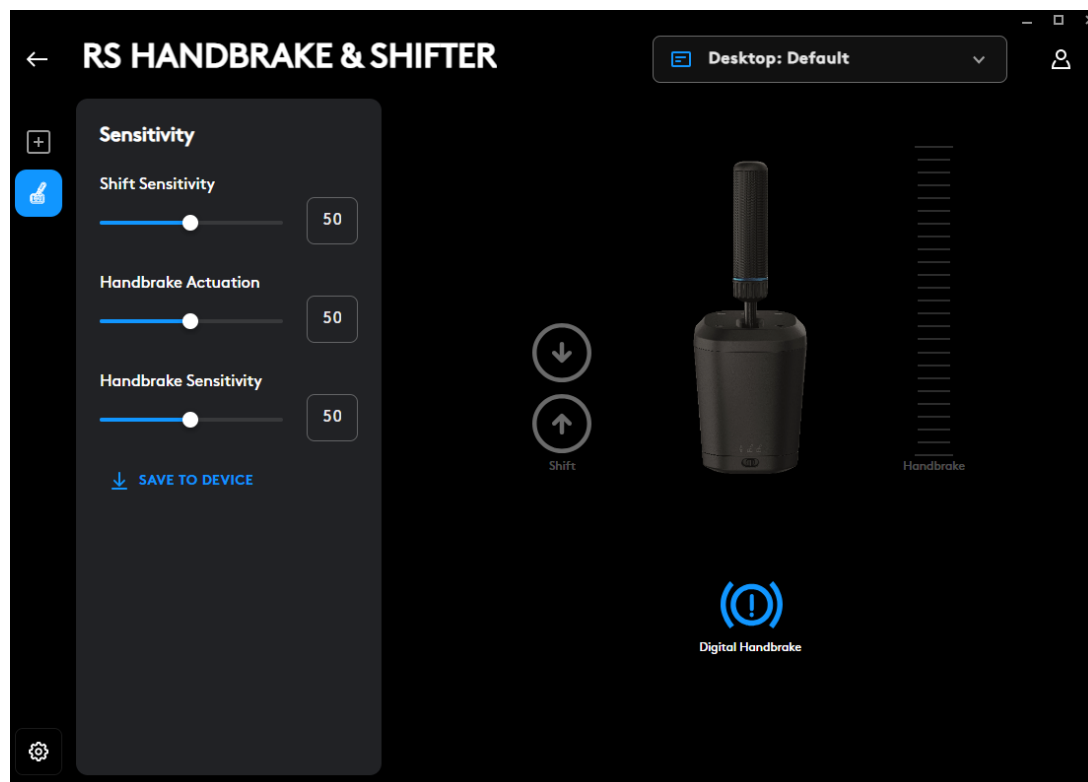

Axa de frână de mână: reglarea sensibilității curbei axei

Valorile mai mici vor face frâna de mână mai puțin sensibilă la mișcarea inițială; valorile mai mari o fac mai sensibilă; 50 stabilește un răspuns liniar al axei.

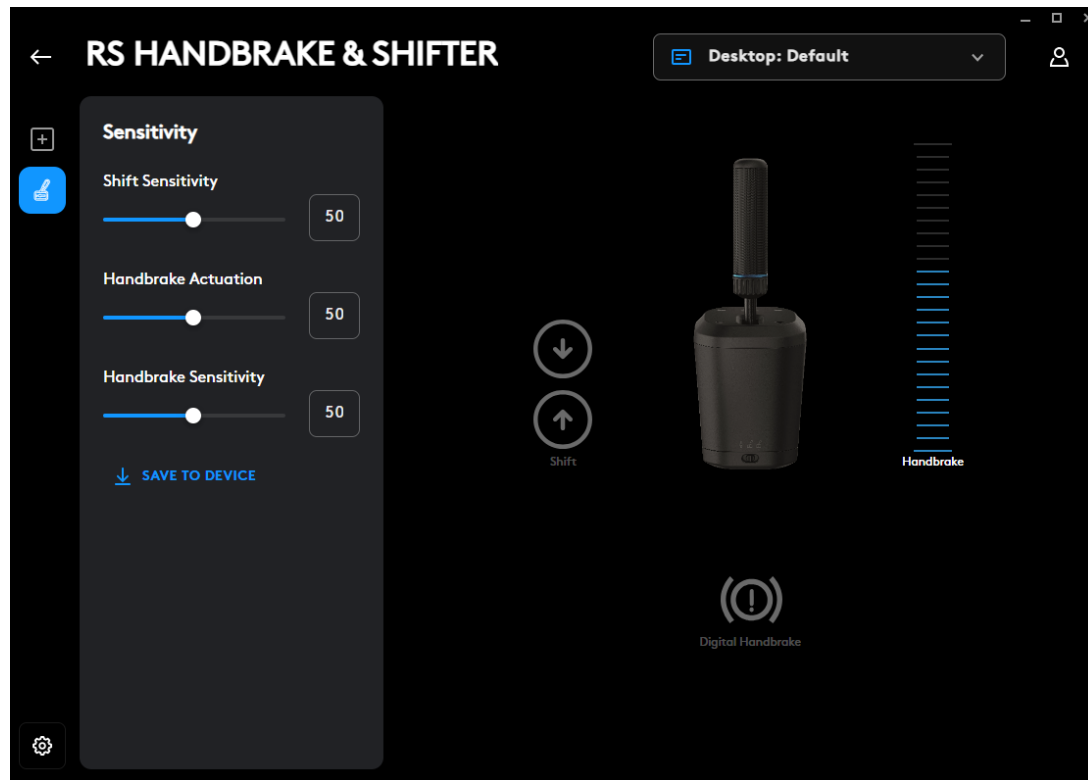

Reglarea este posibilă numai cu ajutorul software-ului G HUB de pe un PC. Mai multe detalii despre cum să efectuați aceste ajustări pot fi găsite vizionând videoclipul relevant de pe site-ul de asistență Logitech G.

Salvare pe dispozitiv

Odată ce aceste setări au fost ajustate, ele pot fi setate în firmware, astfel încât produsul să poată fi utilizat apoi pe o consolă (prin intermediul unui volant Logitech G compatibil), iar aceste setări vor fi în continuare prezente. Faceți clic pe opțiunea Save To Device (Salvare pe dispozitiv) pentru a efectua această acțiune.

ATRIBUIRI

De asemenea, este posibilă atribuirea de taste și macrocomenzi pentru funcțiile de schimbare secvențială a treptelor de viteză și frână de mână digitală. Metoda pentru a face acest lucru este în conformitate cu orice alt dispozitiv acceptat în G HUB.

Aveți întrebări?

logitechG.com/support/RS-SH

MASAYA TAKMA

Ürünü masanıza takmak için birlikte verilen kelepçeyi kullanmanız gerekir. RS Shifter & Handbrake, birlikte verilen cıvatalar kullanılarak kelepçenin önüne veya üstüne takılabilir.

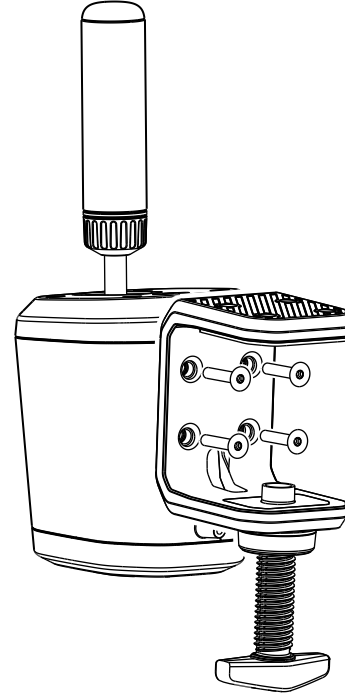

- 1 Kelepçenin vidasını açılana kadar çevirin ve ardından kapak kısmı yerinden tamamen çıkana kadar çevirmeye devam edin; böyle yaptığınızda cıvataları ürünün gövdesine takmak ve sıkmak çok daha kolay olur.

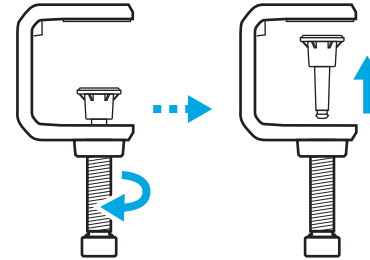

2 Kelepçeyi vites deęiřtiricinin gövdesine yaslayın, cıvataları takın ve birlikte verilen altıgen anahtarı kullanarak sıkın.

3 Kelepçe vidasının kapaęını tekrar takın ve tıklayıp yerine oturduęunu hissedene kadar itin.

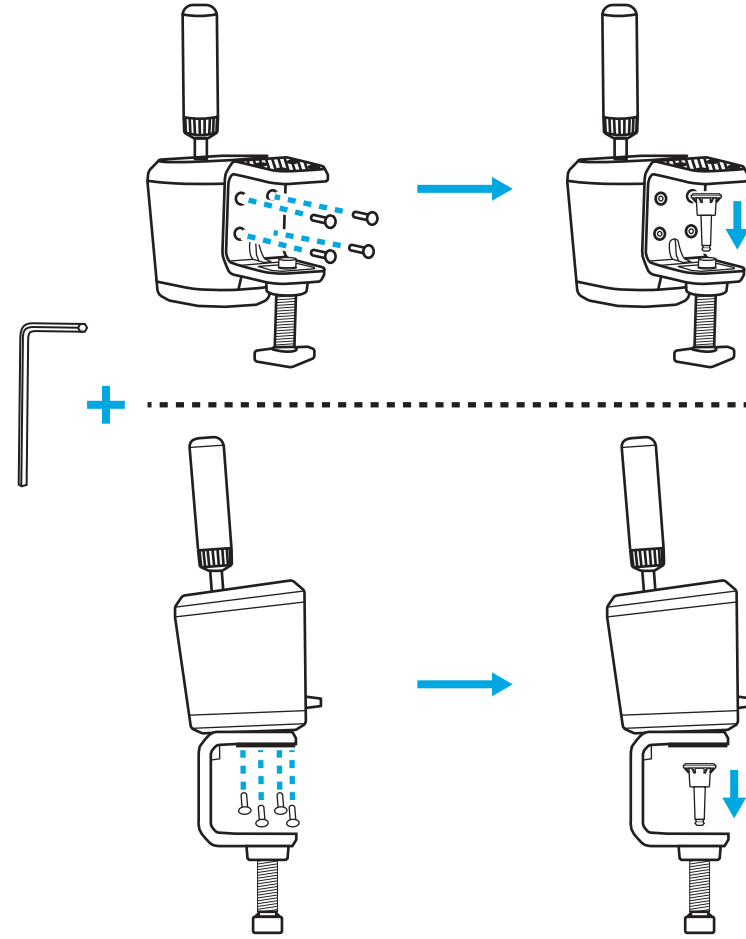

- 4** Bu tertibatı masanıza yerleştirin ve kelepçe vidasını masanın alt kısmına dokunana kadar çevirin; bu noktada yerine sağlam bir şekilde sabitlenmesini sağlamak için kelepçe vidasını tam bir tur daha çevirmeniz genellikle yeterli olur. Fazla sıkıştırmayın.

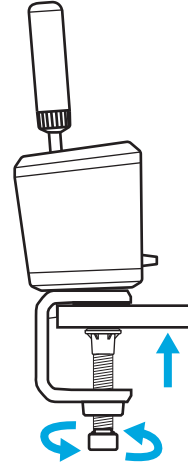
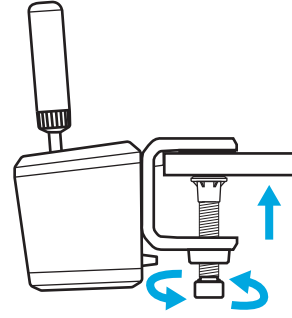

BİR SİMÜLASYON DONANIMINA TAKMA

Çoğu simülasyon donanımında bulunan plakaya takmak için ürünle birlikte verilen civataları kullanabilirsiniz. Masa kelepçesine benzer şekilde, RS Shifter & Handbrake gövdesinin altına veya arkasına da takılabilir.

Taktığınız plakanın kalınlığına bağlı olarak, civataların ürün kasasına çok fazla girmemesini sağlamak için pul kullanılması gerekebilir (pullar ürüne dahil değildir). Ürünüze zarar vermediğinizden emin olmak için bu kılavuzu takip edin.

Burada K = vites değiştiriciyi taktığınız plakanın kalınlığıdır, 20 mm değeri de civatanın ürünün içine en fazla girebileceği uzunluktur.

Örneğin, 4 mm kalınlığında bir plakanız varsa, civatanın uzunluğu 24 mm'den fazla olamaz ($4 \text{ mm} + 20 \text{ mm} = 24 \text{ mm}$). Daha uzun civatalar kullanırken civatanın ürünün içine çok fazla girmemesini sağlamak için uygun boyutta pulların kullanılması gerekir.

Not: Sisteminize birden fazla RS Shifter & Handbrake takabilmeniz için masa kelepçesi farklı yapılandırmalara uyacak şekilde kullanılabilir.

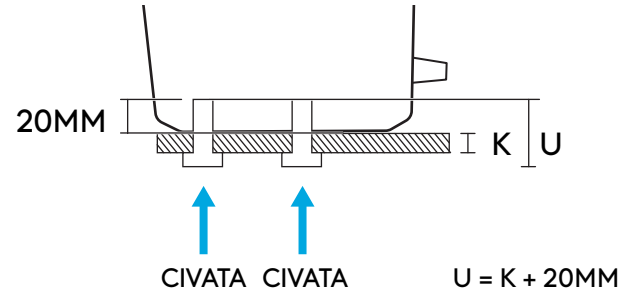
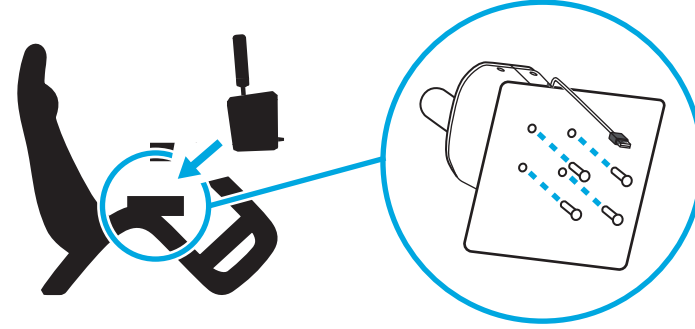

KOLU TAKMA VE MODLARIN AÇIKLAMASI

RS Shifter & Handbrake'i hangi modda kullanmak istediđinize bađlı olarak kolu uygun deliđe yerleřtirin.

- Ürünün ortasına dođru mavi renkle belirtilen delik, sıralı vites deđiřtirme modu içindir
- Arkaya dođru olan delik el freni modları içindir

Kolu çevirerek tamamen sıkılana kadar gerekli deliđe vidalayın; kol durana kadar çevirmeye devam edin. Kolun tam olarak sıkılmaması ürünün hasar görmesine veya yanlış çalışmasına neden olabilir.

Ürünün ön tarafındaki anahtar, istediđiniz çalışma modunu seçmenize olanak tanır.

Sıralı Vites  - Sıralı mod için kullanılır.

Dijital El Freni  - kolun hareketinde kullanıcı tarafından tanımlanabilen bir noktada tuřa basma hareketinin iletilmesini sađlayan bir mod. Bu mod, el freni ekseninin desteklenmediđi bazı oyunlarda gerekli olabilir.

El Freni Ekseni  - tamamen analog, orantılı bir el freni eksenidir.

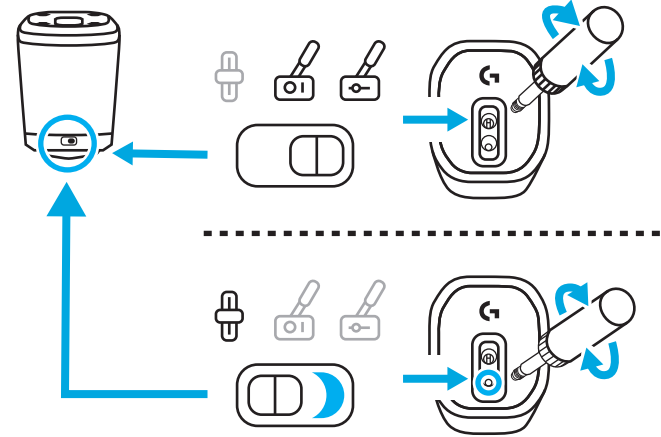
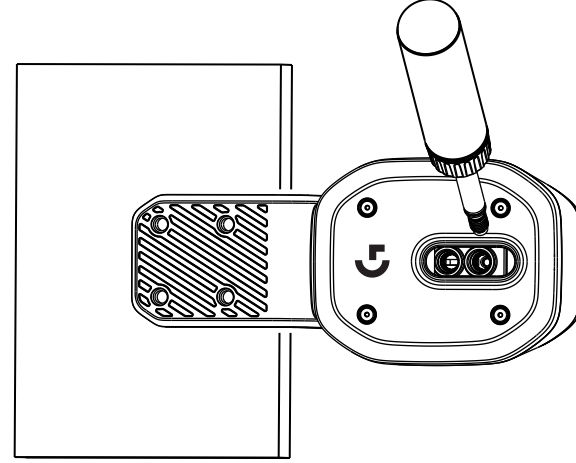

KOL YÜKSEKLİĞİNİ AYARLAMA





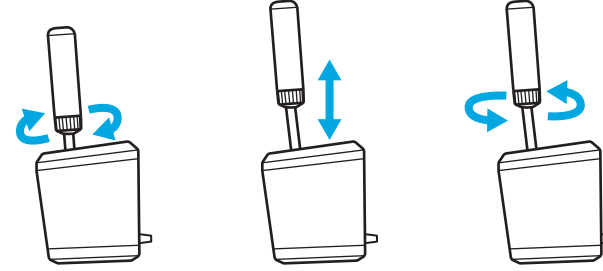





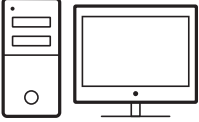
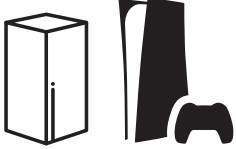







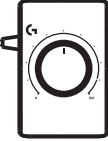

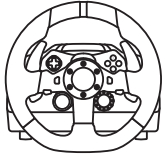

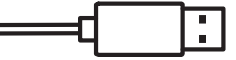
Kolun yüksekliği, tabanındaki bilezik gevşetilerek ayarlanabilir. Bileziği hafifçe gevşetin, kolu istenen konuma kaydırın ve ardından sabitlemek için bileziği sıkın.

Bu da, masanızda veya simülasyon sisteminizin vites değiştirme plakasında farklı konumlara uyması için ve hatta biri sıralı modda ve diğeri el freni modunda olmak üzere iki RS Shifter & Handbrake yan yana kullanılırken iki ünitenin ayırt edilmesinin kolaylaştırılması için kullanışlı olabilir.

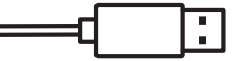

FARKLI OYUNLARDA RS VİTES DEĞİŞTİRİCİ VE EL FRENİNİ AYARLAMA

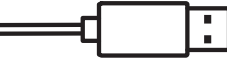
Farklı oyunlarda bir el freni veya sıralı vites deęiřtiricinin alıřması iin genellikle bazı zel ayarların yapılması gerekebilir. Bu da, hangi platformda olduęunuza ve rnn nasıl takıldıęına baęlı olarak da deęiřebilir. Seenekleri bu tabloda grebilirsiniz:

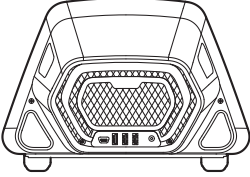
		
G29	   	     
G920		
G923		
PRO	        	   

RS Shifter & Handbrake doğrudan PC'ye bağlandığında bağımsız bir cihaz gibi davranır ve oynadığınız oyunun seçenek ekranlarında işlevlerin atanmasıyla her oyunda ayrı olarak ayarlanması gerekir.

Üzerinde USB A girişi olan bir direksiyona bağlandığında (örneğin Pro Racing Wheel gibi), oyuna bağlı olarak yine de bazı kurulum işlemleri yapılması gerekebilir. Her durumda, direksiyona bağlandığında direksiyonun bir parçasıymış gibi çalışır:

- Sıralı Vites Değiştirici, direksiyon üzeri vites değiştirici pedallar ile aynı işlevleri yerine getirir
- Dijital El Freni, direksiyonun Daire (PlayStation) veya B (Xbox/PC) tuşunu tetikler
- El Freni Ekseni direksiyon üzerinde bulunan El Freni Eksenini tetikler

G29, G920 veya G923 gibi direksiyonlara bağlanırken, RS Shifter & Handbrake üzerindeki USB girişinin bu direksiyonların vites değiştirme işlevinde kullanılan analog 9 pinli girişe adapte edilmesi için Logitech G Racing Adaptör kullanılması gerekir. Bu direksiyonlar bir el freni veya sıralı vites değiştirici için tasarlanmadığı için, işlevsellik doğrudan PC'ye veya bir USB A direksiyona bağlandığında olduğu kadar eksiksiz değildir. Bazı oyunlar vites işlevlerini yeniden atama becerisi sunmadığı için bu çalışma modunu desteklemez.

Desteklenen oyunların bir listesini şurada bulabilirsiniz: logitechG.com/support/RS-SH

FARKLI OYUNLARA KONTROLLER ATAMA

Her oyunda, kontrolleri atamak için kullanılan yöntemler az da olsa deęişiklik gösterebilir, ancak hepsinde temel yaklaşım aynıdır:

- 1** Oyunun kontrol seçenekleri ekranını bulun
- 2** Yeniden atamak istedięiniz işleve gidin
- 3** Oyuna kontrolü yeniden atamak istedięinizi söyleyin. Bunun yöntemi oyunlar ve platformlar arasında farklılık gösterir. Örneęin aşağıdaki şekillerde olabilir:
 - a Direksiyon üzerindeki seçim tuşuna (genellikle Çarpı veya A düğmesi) basılması
 - b Mouse ile tıklama veya çift tıklama (yalnızca PC)
 - c Klavyede return tuşuna basın (yalnızca PC)
- 4** Bu noktada, oyun sizden kumandanın atamak istedięiniz parçasına basmanızı veya bu parçayı hareket ettirmenizi bekler. Bunu yaptıęınızda, oyun bu hareketi kaydeder ve yeniden atamayı görüntüler.

Bu konuyla ilgili daha ayrıntılı bilgi almak için şu bağlantıya tıklayarak erişebileceğiniz Logitech destek sitesindeki destek videolarını izleyin: logitechG.com/support/RS-SH

LOGITECH G YARIŞ ADAPTÖRÜ KULLANARAK G29, G920, G923 İÇİN KONSOLDA KURULUM

G29, G920 ve G923 direksiyonlarda sıralı vites deęiřtirici veya el freni için entegre destek bulunmadığı için, RS Shifter & Handbrake'i etkinleřtirmenin tek yolu Yarış Adaptörü (ayrı satılır) kullanmaktır.

- 1 Ürünü Yarış Adaptörü üzerindeki USB girişine baęlayın.
- 2 Yarış Adaptörü ile birlikte verilen 9 pinli kabloyu direksiyonun alt tarafındaki vites deęiřtirici girişine baęlayın.
- 3 9 pinli kablonun dięer ucunu da Yarış Adaptörü üzerindeki uygun 9 pinli baęlantıya takın.

NOT: El Freni Ekseni modu bu yapılandırmada desteklenmez

Baęlandıktan sonra, bu kılavuzun Farklı Oyunlarda Kontroller Atama bölümünde gösterildięi gibi oyunlarınızdaki kontrolleri yeniden atamanız gerekir. Adaptör direksiyonlar üzerindeki 6 vitesli vites deęiřtirici giriři üzerinden baęlandıęı için, sıralı vites deęiřtirici ve dijital el freni iřlevleri ařaęıdakiler gibi mevcut vites deęiřtirme konumlarını taklit eder:

Sıralı Vites Yukarı: 3. Vites

Sıralı Vites Ařaęı: 4. Vites

Dijital El Freni: 6. Vites

RS Shifter & Handbrake bu yapılandırmada kullanılırken, üzerinde vites deęiřtirici giriři bulunmadığı için, ne Driving Force Shifter ne de birden fazla vites deęiřtirici çalıřtırmak mümkün deęildir.

NOT: Vites deęiřtirme iřlevlerini yeniden atama yöntemi olmayan bazı oyunlar bu yapılandırmayı desteklemeyebilir. Desteklenen oyunların bir listesini řurada bulabilirsiniz: logitechG.com/support/RS-SH

G HUB KULLANARAK RS VİTES DEĞİŞTİRİCİ VE EL FRENİ AYARLARINI YAPMA

G HUB'daki ayarlar ekranı, ayarları yaparken aynı zamanda test etmenize de olanak tanır. Ürün üzerindeki modların her biri aşağıdaki şekillerde ayarlanabilir:

Sıralı Vites Değiştirici: Vites değiştirme işlevinin tetikleme noktasını ayarlar

İlgili vites değiştirme işlevi tetiklendiğinde ışığı yanar.

Düşük değerler vites değiştirici tetikleme noktasını merkezden daha uzağa, yüksek değerler daha yakına taşır.

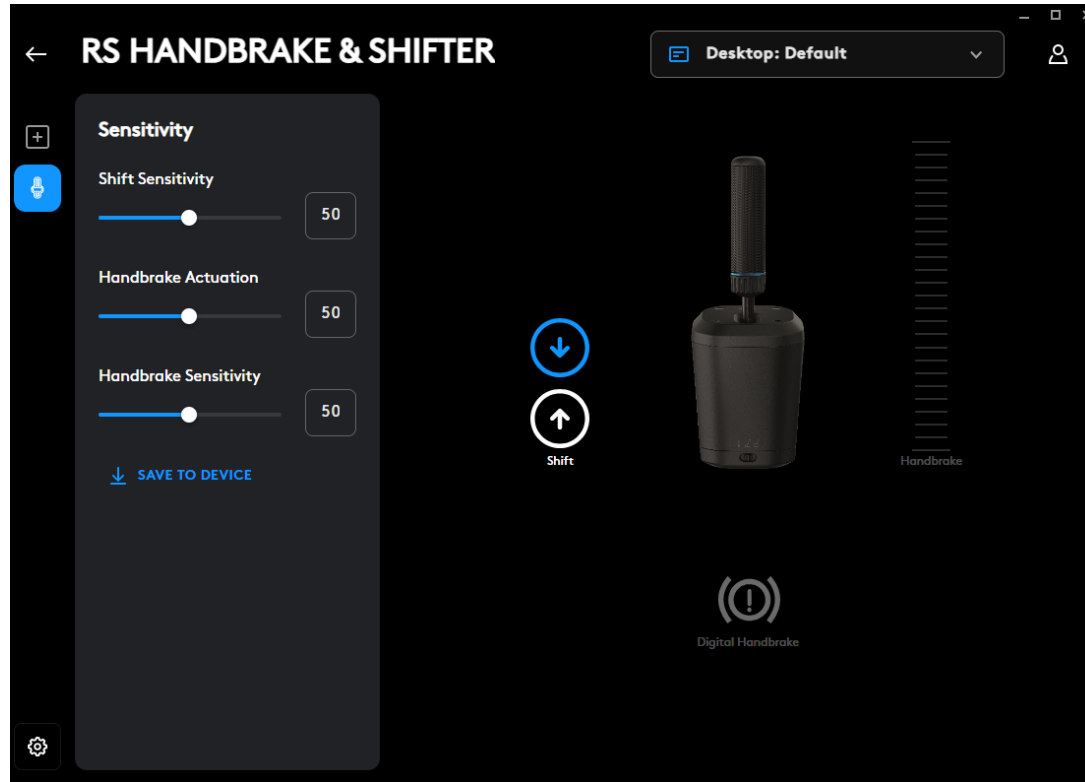

Dijital El Freni: Dijital el freni "tuşunun" tetikleme noktasını ayarlayın

Tetikleme noktasına ulaşıldığında el freni simgesinin ışığı yanar

Düşük değerler dijital el freni tetikleme noktasını kolun harekete başladığı konumun daha uzağına, yüksek değerler daha yakınına taşır.

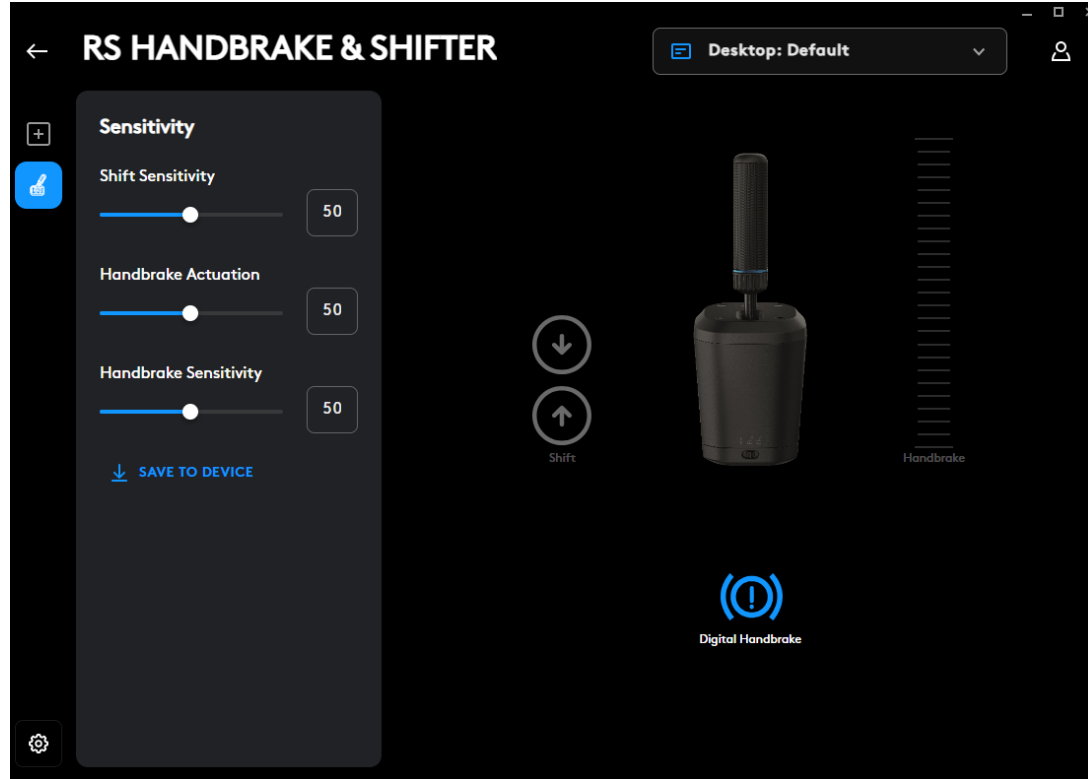

El Freni Ekseni: Eksen eğrisi hassasiyeti ayarı

Düşük değerler el frenini ilk harekette daha az hassas, yüksek değerler daha hassas olmasını sağlar; 50 değeri doğrusal bir eksen yanıtı ayarlar.

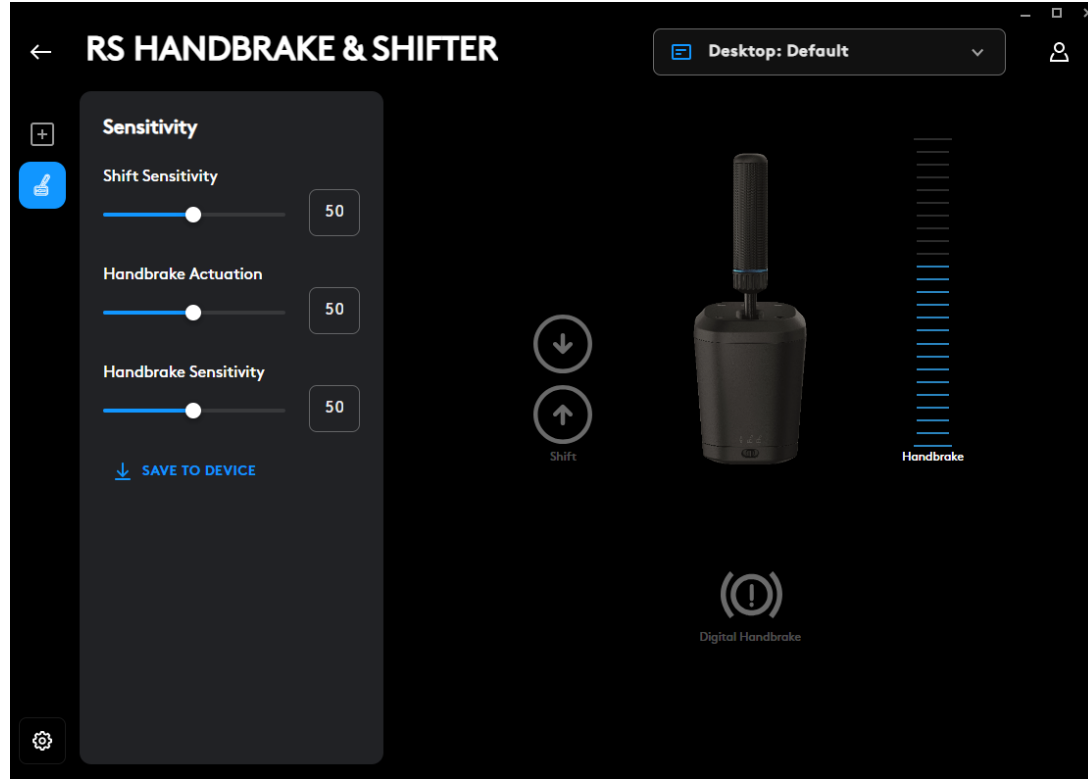

Ayarlama yalnızca PC üzerinde G HUB yazılımını kullanılarak yapılabilir. Bu ayarların nasıl yapılacağına ilişkin daha fazla bilgi almak için Logitech G destek sitesindeki ilgili videoyu izleyin.

Cihaza Kaydet

Bu ayarlar yapıldıktan sonra ürün yazılımına kaydedilebilir, böylece ürün daha sonra bir konsolda (uyumlu bir Logitech G direksiyon aracılığıyla) kullanılabilir ve bu ayarlar hâlâ üründe mevcut olacaktır. Bu işlemi yapmak için Cihaza Kaydet seçeneğine tıklayın.

ATAMALAR

Sıralı vites deęiřtirme ve dijital el freni iřlevlerine tuř vuruřları ve makrolar atamak da mmkndr. Bunu yapmanın yntemi, G HUB'da desteklenen dięer tm cihazlarla benzerdir.

Sorularınız mı var?

logitechG.com/support/RS-SH

يربط بمكتب

لربط المنتج بمكتبك، ستحتاج إلى استخدام وحدة التثبيت الواردة مع المنتج. يمكن ربط RS SHIFTER & HANDBRAKE إما بالجزء الأمامي أو العلوي من المشبك باستخدام البراغي المتضمنة.

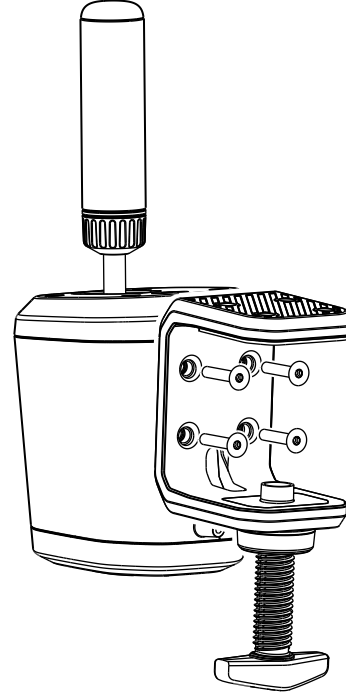

1 فك برغي وحدة التثبيت حتى تصبح مفتوحة ثم استمر في فكها حتى يخرج الغطاء - سيؤدي ذلك إلى تسهيل إدخال المسامير وإحكام ربطها في الهيكل.

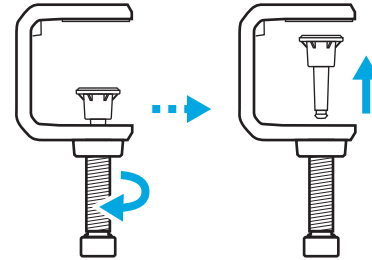

2 ضع وحدة التثبيت على هيكل ناقل الحركة، ثم أدخل المسامير وشدها باستخدام المفتاح السداسي الوارد مع المنتج.

3 أعد إدخال غطاء برغي وحدة التثبيت وادفعه إلى الداخل حتى تشعر بأنه استقر في مكانه.

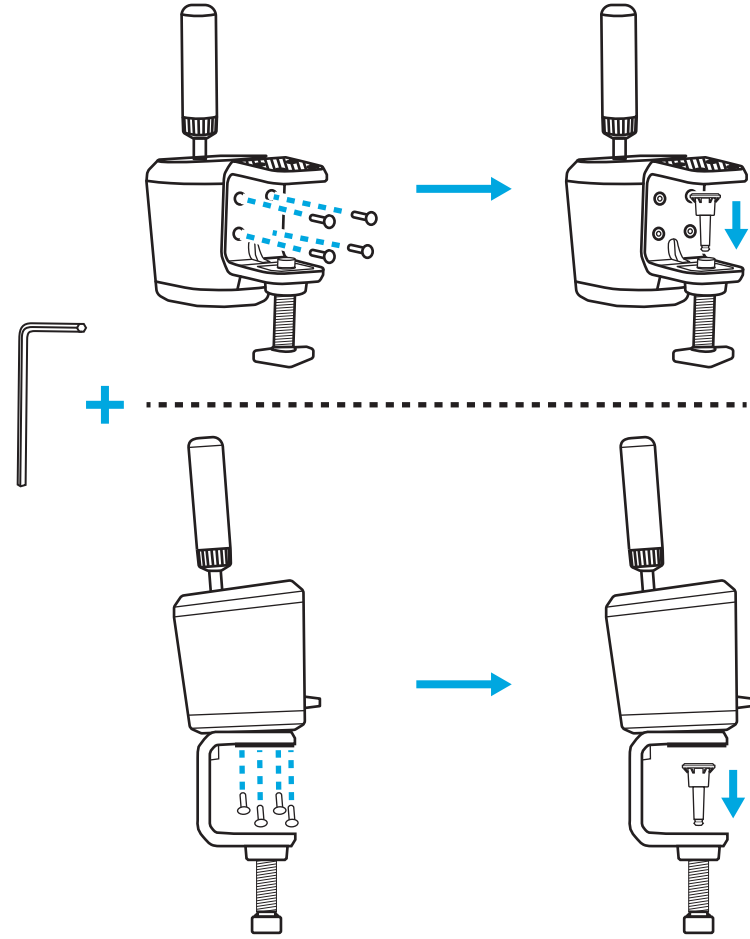

4 صنعه على مكتبك واضبط برغي وحدة التثبيت حتى يصل إلى الجزء السفلي من المكتب - عندئذ لن تحتاج عادةً إلا إلى دورة كاملة أخرى فقط لبرغي وحدة التثبيت حرصًا على تثبيته تثبيتًا متينًا وجيدًا. لا تبالغ في الربط.

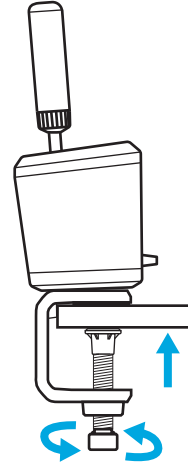
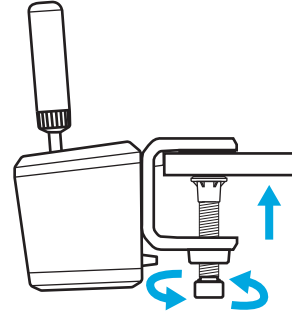

التثبيت في جهاز محاكاة

يمكنك استخدام البراغي الواردة مع المنتج لربطها بلوح في معظم أجهزة المحاكاة. على غرار المشبك المكتبي، يمكن ربطه بالجزء السفلي أو الخلفي من هيكل RS Shifter & Handbrake.

اعتمادًا على سمك اللوح الذي تربط فيه، قد تستدعي الحاجة حلقات تثبيت (غير واردة مع المنتج) حرصًا على عدم تجاوز البراغي عميقًا داخل علبة منتجك. أتبع هذا الدليل الإرشادي حرصًا على عدم إتلاف منتجك.

حيث $T =$ سمك اللوح الذي تربط فيه ناقل الحركة و 20 مم هو الحد الأقصى من العمق الذي يمكن السماح للبرغي قطعه داخل المنتج.

على سبيل المثال، إذا كان لديك لوح بسمك 4 مم، فلا يمكن أن يزيد طول البرغي عن 24 مم (4 مم + 20 مم = 24 مم). في حالة استخدام برغي أطول، سيلزم استخدام حلقات تثبيت ذات حجم مناسب لتقليل عمق مرور البرغي إلى داخل المنتج.

ملاحظة: لربط أكثر من RS Shifter & Handbrake بجهازك، يمكن أيضًا استخدام المشبك المكتبي لاستيعاب التكوينات المختلفة.

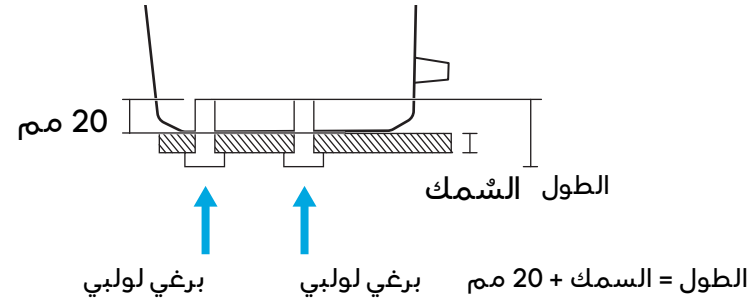
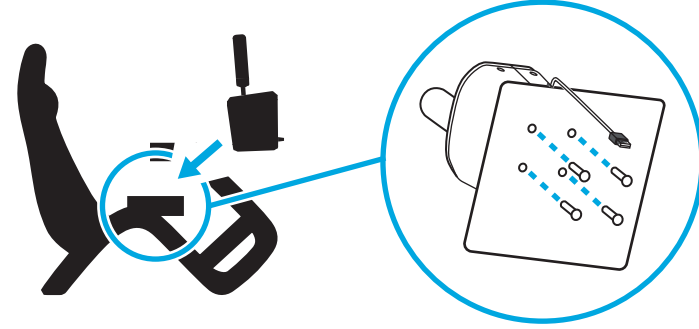

ربط المقبض وشرح الأوضاع

أدخل المقبض في الفتحة المناسبة وفقًا للوضع الذي ترغب في استخدام RS Shifter & Handbrake فيه.

● الفتحة باتجاه منتصف المنتج، والمحددة باللون الأزرق، مخصصة لوضع ناقل الحركة المتسلسل

● الفتحة باتجاه الخلف مخصصة لأوضاع مكابح اليد

لف المقبض في الفتحة المطلوبة حتى يُحکم ثباته تمامًا - استمر في الدوران حتى يتوقف المقبض. قد يؤدي الفشل في إحكام تثبيت المقبض تمامًا إلى تلف المنتج أو تشغيله تشغيلًا غير صحيح.

يتيح لك المفاتيح الموجودة في الجزء الأمامي من المنتج تحديد وضع التشغيل الذي تريده.

ناقل حركة متسلسل  - يستخدم للوضع المتسلسل.

المكابح اليدوي الرقمي  - وضع يمكن من خلاله إرسال ضغط زر، وذلك عند نقطة يمكن أن يحددها المستخدم في حركة المقبض. قد يكون ذلك ضروريًا في بعض البطولات التي لا تدعم عمود المكابح اليدوي.

عمود المكابح اليدوي  - عمود المكابح اليدوي تناظري كاملاً ومنتاسب.

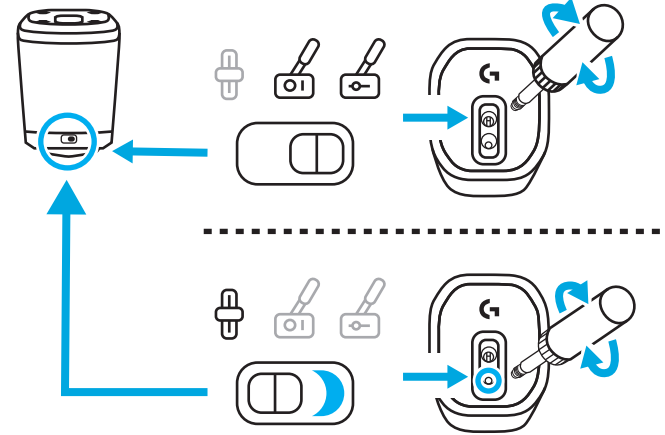
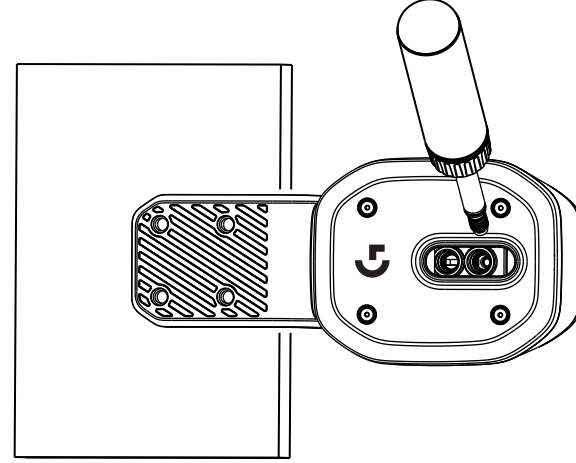

تعديل ارتفاع المقبض

يمكن تعديل ارتفاع المقبض عن طريق فك الرقبة عند قاعدته. فك الرقبة قليلاً، ثم حرك المقبض إلى الوضع المطلوب ثم احكم تثبيت الرقبة لصبها في موضعها.

يمكن أن يكون هذا مفيداً لاستيعاب المواضع المختلفة لمكتبك أو لوحة ناقل الحركة لجهاز sim أو حتى في حالة استخدام اثنين من RS Shifter & Handbrake جنباً إلى جنب، مع وجود أحدهما في الوضع التسلسلي والآخر في وضع فرملة اليد، للمساعدة في سهولة التمييز بين الوحدتين .

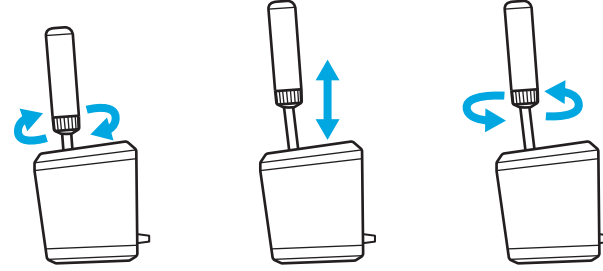

إعداد ناقل الحركة RS والمكبح اليدوية في بطولات الألعاب

غالبًا ما يحتاج المكبح اليدوي أو ناقل الحركة المتسلسل إلى أداء بعض الإعدادات المحددة في بطولات الألعاب حتى تعمل بالفعل. سيختلف هذا أيضًا اعتمادًا على النظام الأساسي الذي تستخدمه وكيفية توصيل المنتج. يلخص هذا الجدول الخيارات:

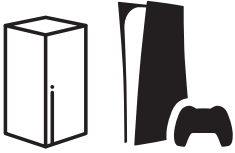
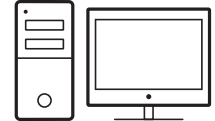
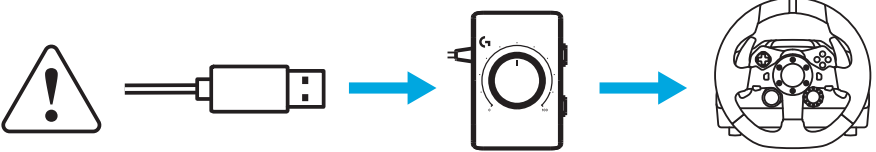
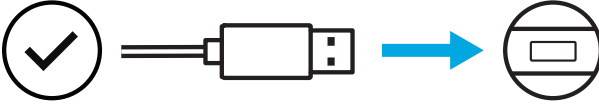
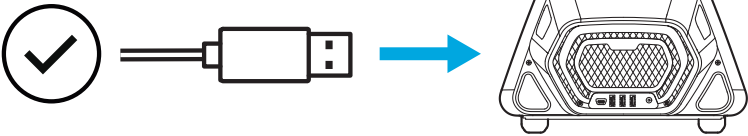
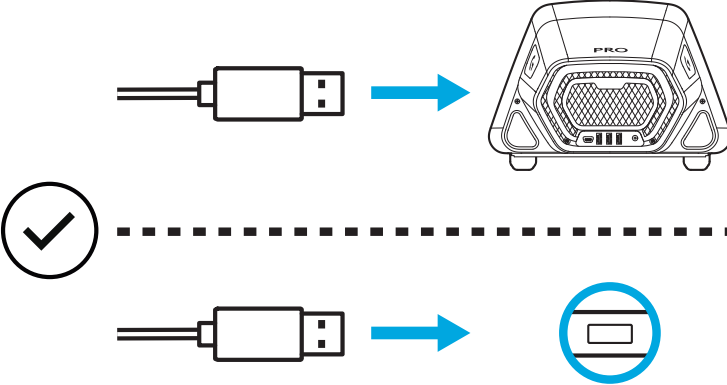
		
		طراز G29 طراز G920 طراز G923
		
		PRO

عند توصيله مباشرة بجهاز الكمبيوتر يعمل RS Shifter & Handbrake كجهاز خاص به وستحتاج إلى إعداده في عناوين الألعاب عن طريق ضبط الوظائف باستخدام شاشات الخيارات الخاصة بالعنوان الذي تستخدمه.

عند توصيله بمقود به منفذ USB A (مثل Pro Racing Wheel)، قد تبقى الحاجة إلى بعض الإعدادات، اعتمادًا على اللعبة. وفي كلتا الحالتين، عندما يكون متصلًا بالمقود فإنه يعمل كما لو كان جزءًا من المقود:

- يشغل ناقل الحركة المتسلسل نفس الوظائف التي تقوم بها الناقلات البديلة الموجودة على المقود
- سيحفز المكبح اليدوي الرقمي تشغيل زر الدائرة (في جهاز بلايستيشن) أو زر B (في جهاز إكس بوكس/الحاسوب الشخصي) الموجود على المقود

- سيحفز عمود المكبح اليدوي تشغيل عمود المكبح اليدوي الموجود في المقود

عند التوصيل بعجلات مثل G29 أو G920 أو G923، يلزم استخدام محول Logitech G Racing من أجل تكييف منفذ USB المستخدم في RS Handbrake & Shifter مع المنفذ التناظري ذي الـ 9 سنون المستخدم لوظيفة النقل لتلك العجلات. نظرًا لأن هذه المقودات لم تصمم للمكبح اليدوي أو ناقل الحركة المتسلسل، فإن الوظيفة ليست كاملة كما هو الحال عند توصيلها مباشرة بجهاز كمبيوتر أو مقود USB A. لن تتمكن بعض البطولات من دعم وضع التشغيل هذا لأنها لا تتميز بالقدرة على إعادة تعيين وظائف مجموعة نقل الحركة.

يمكن العثور على قائمة بالبطولات المدعومة على logitechG.com/support/RS-SH

تعيين عناصر التحكم في بطولات الألعاب

يمكن أن تختلف كل بطولة لعب قليلاً في الطريقة الدقيقة لتعيين عناصر التحكم ولكن ينطبق نفس النموذج الأساسي:

1 ابحث عن شاشة خيارات التحكم الخاصة ببطولة اللعب

2 انتقل إلى الوظيفة التي ترغب في إعادة تعيينها

3 أخبر بطولة اللعب أنك تريد إعادة تعيين عنصر التحكم. ستختلف طريقة تنفيذ ذلك من لعبة إلى أخرى ومن منصة إلى أخرى - ويمكن أن تكون عن طريق:

a الضغط على زر الاختيار (عادةً الزر Cross أو A) الموجود على المقود

b النقر أو النقر المزدوج بالماوس (مع الحاسوب الشخصي فقط)

c اضغط على Return على لوحة المفاتيح (مع الحاسوب الشخصي فقط)

4 في هذه المرحلة، ستنتظر بطولة اللعب حتى تضغط/تحرك جزء وحدة التحكم الذي تريد تعيينه - افعل ذلك ويجب أن تسجل بطولة اللعب هذه الحركة وتعرض إعادة التعيين.

يمكن العثور على مزيد من التفاصيل في هذا الصدد من خلال مشاهدة مقاطع فيديو الدعم على موقع دعم Logitech على هذا الرابط: logitechG.com/support/RS-SH

الإعداد على وحدة تحكم المقودات G29 وG920 وG923 باستخدام محول LOGITECH G RACING

نظرًا لأن G29 وG920 وG923 لا تحتوي على دعم متكامل لناقل الحركة المتسلسل أو فرملة اليد، فإن الطريقة الوحيدة لتمكين RS Handbrake & Shifter هي استخدام محول السباق (يُباع بشكل منفصل).

1 صل المنتج بمنفذ USB الموجود في محول السباق.

2 صل الكابل ذي الـ 9 سنون المرفق مع محول السباق بمنفذ ناقل الحركة الموجود على الجانب السفلي من مقودك.

3 صل الطرف الآخر من الكابل ذي الـ 9 سنون بالوصلة المناسبة ذات الـ 9 سنون الموجودة في محول السباق.

ملاحظة: وضع عمود المكبح اليدوي لا يدعمه هذا التكوين

بمجرد الاتصال، ستحتاج إلى إعادة تعيين عناصر التحكم في ألعابك وفقًا للتوجيهات في قسم تعيين عناصر التحكم في بطولات الألعاب في هذا الدليل. ونظرًا لأن المحول متصل من خلال منفذ ناقل الحركة ذي السرعات الستة (6) الموجود على المقودات، فإن وظائف ناقل الحركة المتسلسل والمكبح اليدوية الرقمية ستصاهي مواضع نقل مجموعة الحركة الحالية، على النحو التالي:

النقل المتسلسل لأعلى: مجموعة الحركة 3

النقل المتسلسل للأسفل: مجموعة الحركة 4

المكبح اليدوي الرقمي: مجموعة الحركة 6

ليس من الممكن تشغيل ناقل الحركة عند استخدام RS Handbrake & Shifter في هذا التكوين نظرًا لعدم توفر منفذ ناقل الحركة؛ ولا يمكن تشغيل أكثر من واحد.

ملحوظة: ربما لا تزال بعض بطولات الألعاب لا تدعم هذا التكوين إذا لم يكن لديها طريقة لإعادة تعيين وظائف نقل مجموعة الحركة. يمكن العثور على قائمة بالبطولات المدعومة على موقع الدعم على logitechG.com/support/RS-SH

ضبط إعدادات ناقل الحركة RS والمكابح اليدوية باستخدام G HUB

تتيح لك شاشة الإعدادات في G HUB ضبط واختبار أي تعديلات أثناء إجرائها. يمكن تعديل كل وضع من أوضاع المنتج، كما يلي:

ناقل حركة متسلسل: ضبط نقطة تحفيز تشغيل وظيفة التحول

ستضيء وظيفة النقل ذات الصلة مع تحفيز تشغيلها.

ستؤدي القيم المنخفضة إلى نقل نقطة تحفيز تشغيل ناقل الحركة بعيدًا عن المركز؛ القيم الأعلى سوف تقربه.

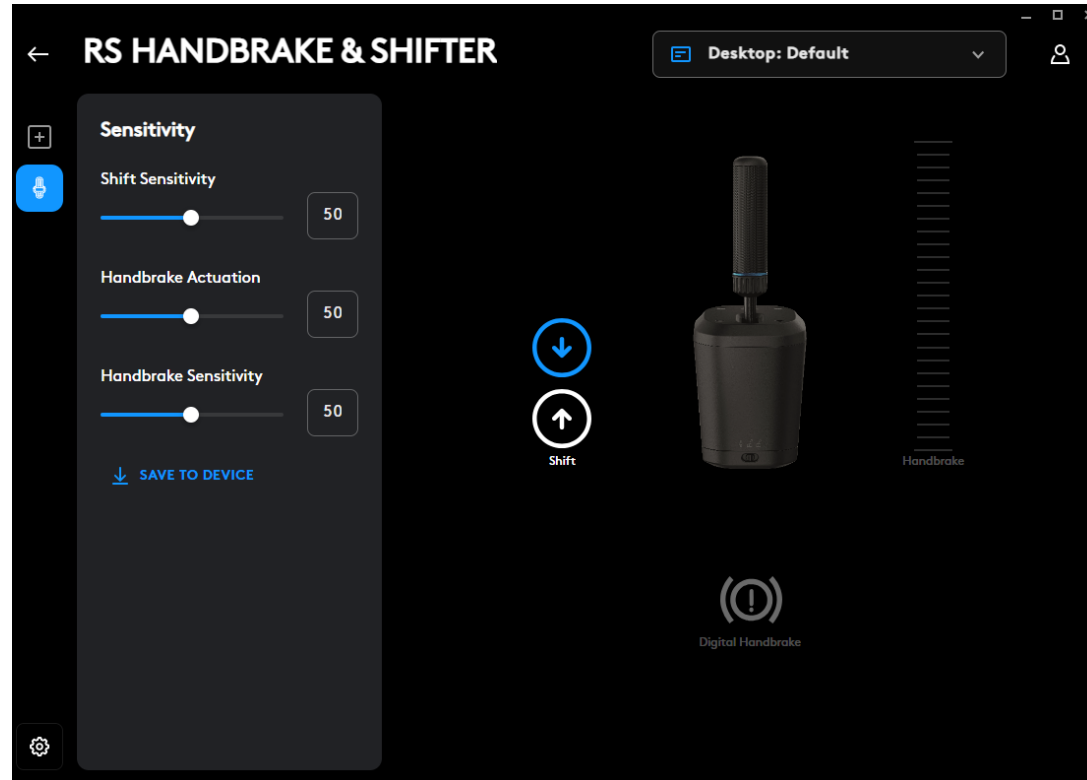

المكابح اليدوي الرقمية: ضبط نقطة تحفيز تشغيل "زر" المكبح اليدوي الرقمي سوف تضبط أيقونة المكبح اليدوي عند الوصول إلى نقطة تحفيز التشغيل ستؤدي القيم المنخفضة إلى نقل نقطة تحفيز تشغيل المكبح اليدوي الرقمي بعيدًا عن بداية حركة الرافعة؛ والقيم الأعلى سوف تقربه.

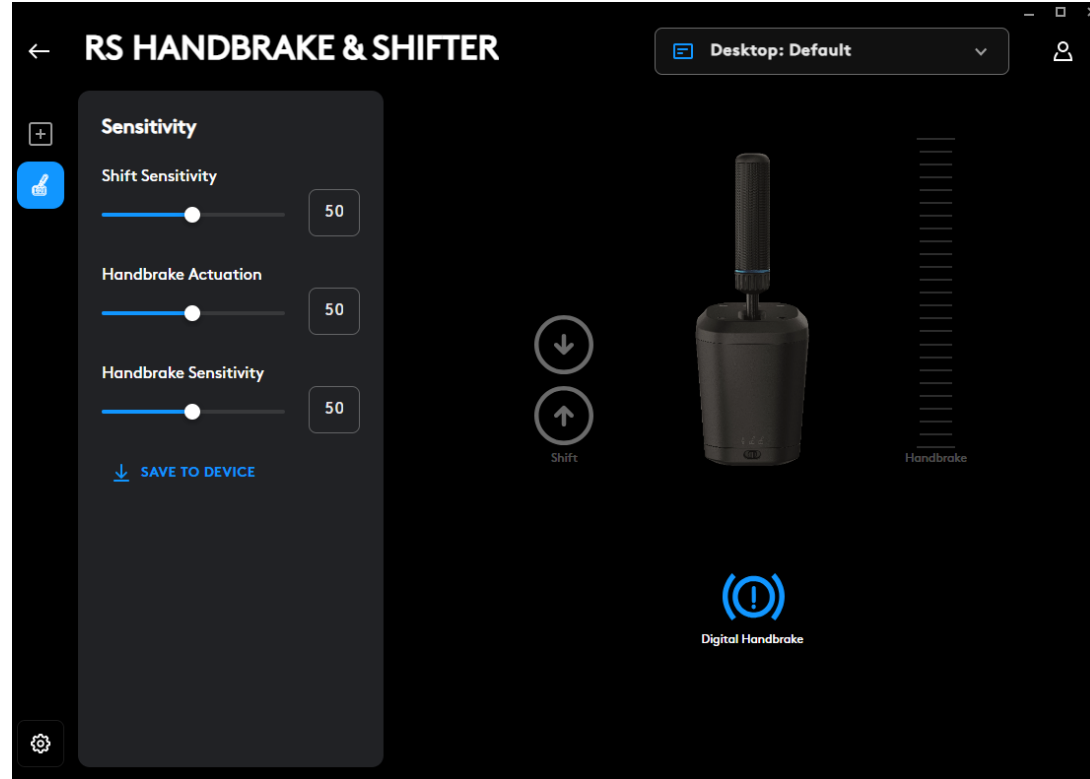

عمود المكبح اليدوي: تعديل حساسية منحني العمود القيم المنخفضة ستجعل المكبح اليدوي أقل حساسية عند الحركة الأولية؛ القيم الأعلى تجعلها أكثر حساسية؛ القيمة 50 تحدد استجابة العمود الخطي.

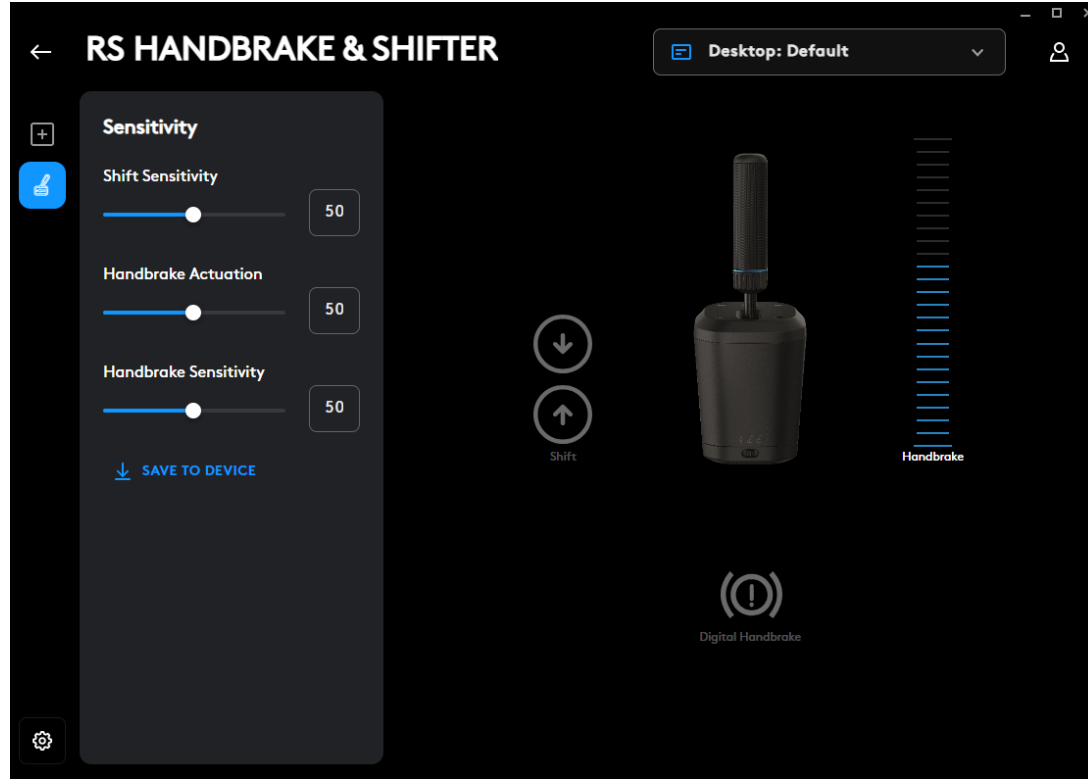

لا يمكن التعديل إلا باستخدام برنامج G HUB على جهاز حاسوب شخصي. يمكن العثور على مزيد من التفاصيل حول كيفية إجراء هذه التعديلات من خلال مشاهدة الفيديو ذي الصلة على موقع دعم Logitech G.

الحفظ إلى الجهاز

بمجرد تعديل هذه الإعدادات، يمكن ضبطها في البرنامج الثابت، بحيث يمكن بعد ذلك استخدام المنتج على جهاز ألعاب (من خلال مقود Logitech G المتوافق) وستظل هذه الإعدادات موجودة. انقر فوق خيار «Save To Device» لتنفيذ هذا الإجراء.

التعيينات

يمكن أيضًا تعيين ضغطات المفاتيح ووحدات الماكرو لوظائف النقل المتسلسل والمكابح اليدوية الرقمية. تتوافق طريقة القيام بذلك مع أي جهاز آخر يدعمه G HUB.

هل لديك أي استفسارات؟

logitechG.com/support/RS-SH

חיבור לשולחן עבודה

כדי לחבר את המוצר לשולחן העבודה שלכם, יהיה עליכם להשתמש במהדק הכלול. ניתן לחבר את ה-RS Shifter & Handbrake לחלק הקדמי או העליון של המהדק באמצעות הברגים הכלולים.

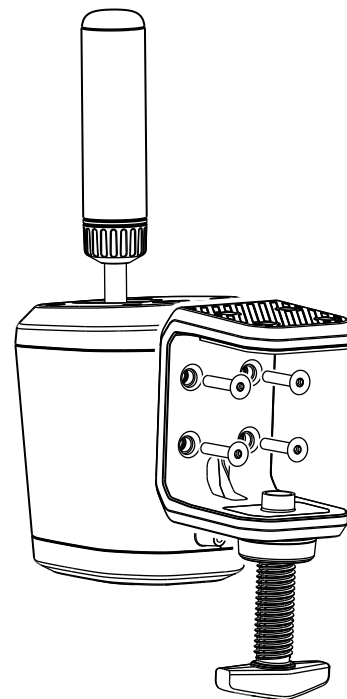

1 שחררו את בורג המהדק עד שהוא פתוח ואז המשיכו לפתוח את הברגים עד שהפקק יוצא החוצה - פעולה זו תקל מאוד על החדרת והידוק הברגים לגוף העבודה.

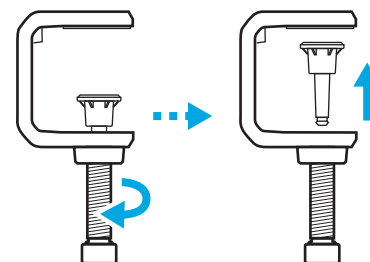

2 מקמו את המהדק כנגד גוף הממיר, הכניסו והדקו את הברגים באמצעות מפתח משושה כלול.

3 הכניסו מחדש את מכסה בורג המהדק ודחפו פנימה עד שתרגישו אותו נכנס למקומו.

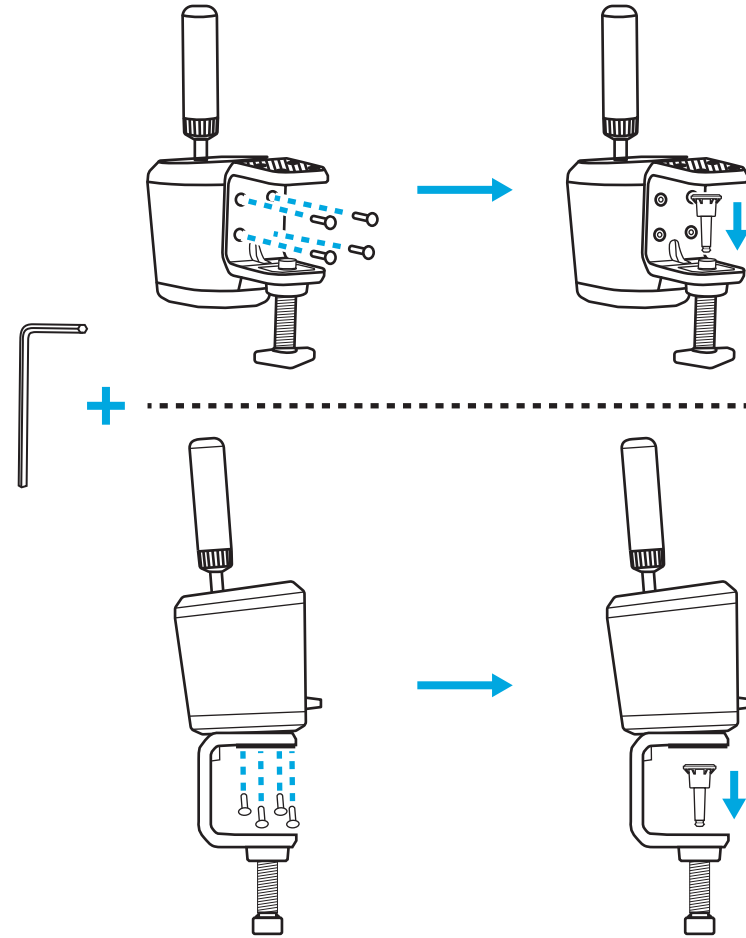

4 מקמו על השולחן שלכם וכווננו את בורג המהדק עד שהוא פוגש את תחתית השולחן - בשלב זה אתם צריכים בדרך כלל רק סיבוב מלא נוסף של בורג המהדק כדי להבטיח חיבור יציב וטוב. אל תהדקו יתר על המידה.

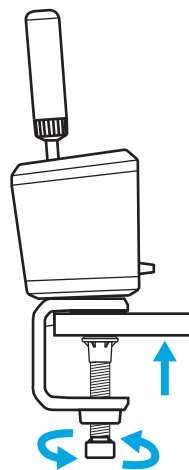
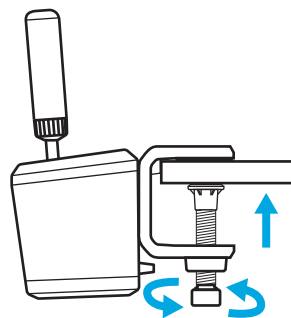

חיבור למתקן סימולציה

ניתן להשתמש בברגים הכלולים כדי להתחבר ללוח ברוב מתקני הסימולציה. בדומה למהדק השולחן, ניתן גם לחבר את הגוף של ה-RS Shifter & Brake לחלק התחתון או האחורי.

בהתאם לעובי הלוח שאליו אתם מתחברים, ייתכן שיהיה צורך בדסקיות (לא כלולות) כדי להבטיח שהברגים לא יחדרו רחוק מדי לתוך מעטפת המוצר שלכם. פעלו בהתאם להנחיה זו כדי להבטיח שאינכם גורמים נזק למוצר שלכם.

כאשר T = עובי הלוח שאליו אתם מחברים את הממיר ו- 20 מ"מ הוא המקסימום שניתן לאפשר לבורג לחדור לתוך המוצר.

לדוגמה, אם יש לכם לוח בעובי 4 מ"מ אז אורך הבורג לא יכול להיות יותר מ 24 מ"מ (4 מ"מ + 20 מ"מ = 24 מ"מ). אם משתמשים בברגים ארוכים יותר, יהיה צורך להשתמש בדסקית בגודל המתאים על מנת להפחית את המרחק שבו הבורג חודר לתוך המוצר.

הערה: לחיבור יותר מ-RS Shifter & Handbrake אחד למתקן שלך, מהדק השולחן יכול לשמש גם כדי להתאים לתצורות שונות.

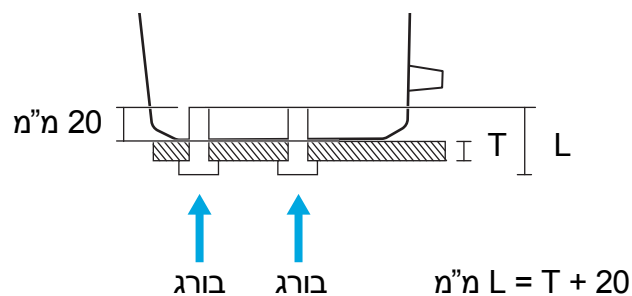
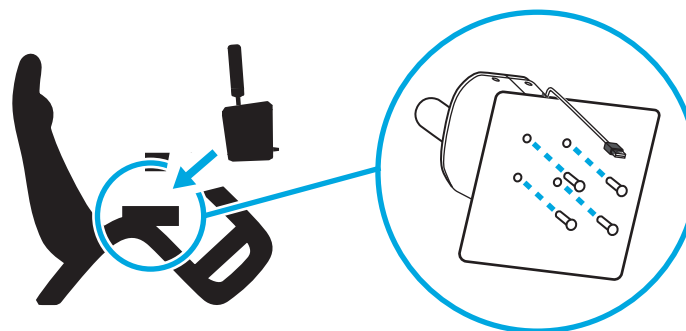

חיבור הידית והסבר על מצבים

הכנס את הידית לחור המתאים בהתאם למצב שבו תרצה להשתמש ב-RS Shifter & Handbrake.

- החור לכיוון אמצע המוצר, המסומן בכחול, מיועד למצב של ממיר רציף
- החור לכיוון האחורי מיועד למצבי בלם היד

הבריגו את הידית לתוך החור הנדרש עד להידוק מלא - המשיכו לסובב עד שהידית נעצרת. כשל בהידוק מלא של הידית עלול לגרום נזק למוצר או לפונקציונליות שגויה.

המתג בחזית המוצר מאפשר לכם לבחור את מצב הפעולה הרצוי.

ממיר רציף  - משמש למצב רציף.

בלם יד דיגיטלי  - מצב שבו, בנקודה הניתנת להגדרה על-ידי המשתמש בתנועת הידית, ניתן לשלוח לחיצה על לחצן. ייתכן שיהיה צורך בכך בכותרות מסוימות שבהם ציר בלם היד אינו נתמך.

ציר בלם היד  - ציר בלם יד אנלוגי ופרופורציונלי לחלוטין.

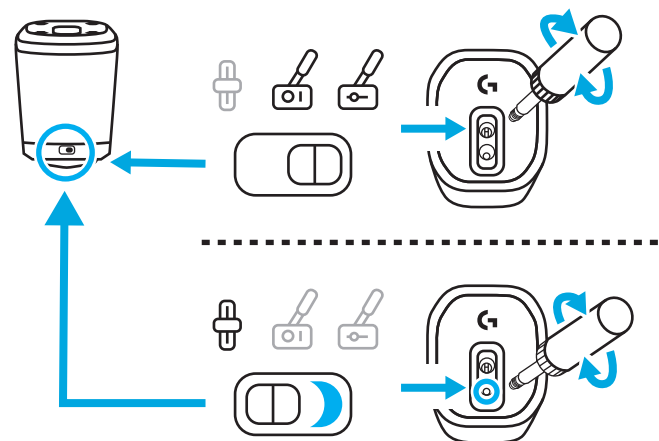
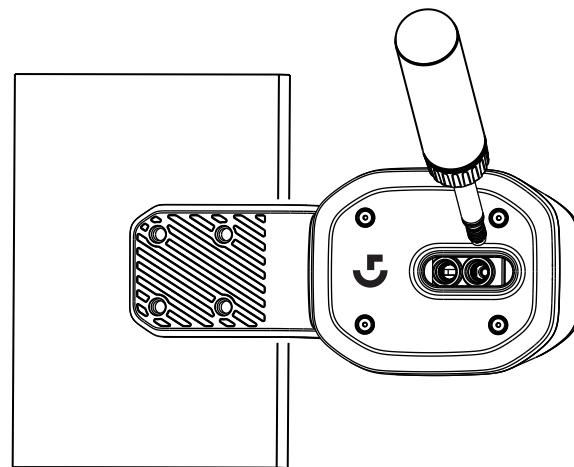

התאמת גובה הידית

ניתן לכוונן את גובה הידית על ידי התרת הצווארון בבסיסה. התיירו מעט את הצווארון, החליקו את הידית למיקום הרצוי ואז הדקו את הצווארון כדי לנעול אותו למקומו.

מצב זה יכול להיות שימושי כדי להתאים למיקומים שונים של שולחן העבודה או לוחית ההילוכים של ה-SIM שלך, או אפילו אם אתה משתמש בשני RS Handbrake & Shifters זה לצד זה, כאשר האחד במצב רציף והשני במצב בלם יד, כדי לסייע בקלות בהבחנה בין שתי היחידות.

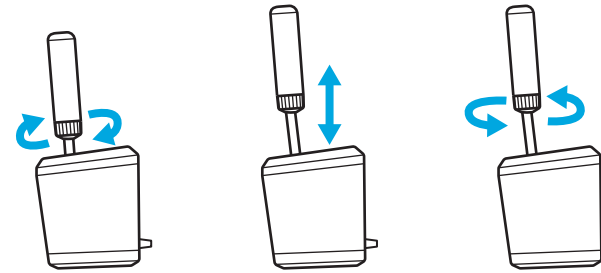

הגדרת ממיר ה-RS ובלם יד בכותרות משחקים

בלם יד או ממיר רציף עשויים לעתים קרובות להזדקק להגדרה ספציפית כלשהי שתבוצע בכותרות משחקים כדי לגרום להם לתפקד. הדבר ישתנה גם בהתאם לפלטפורמה שבה אתם נמצאים ולדרך בה המוצר מחובר. טבלה זו מסכמת את האפשרויות:

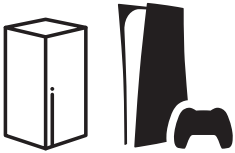
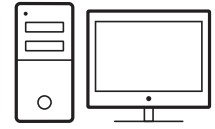
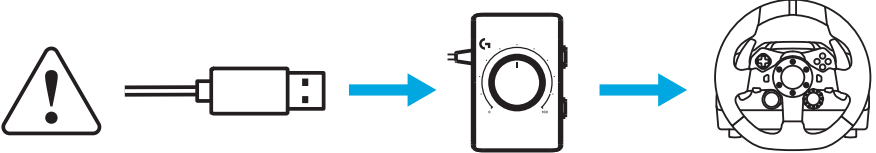
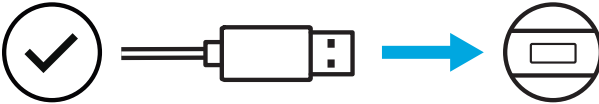
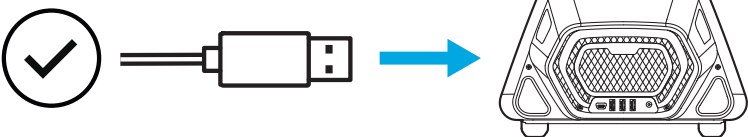
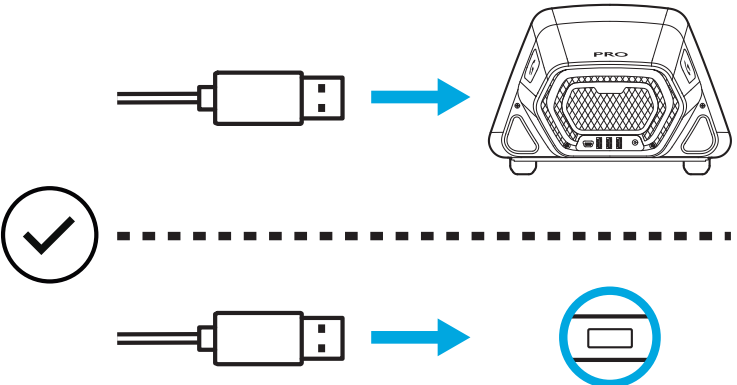
		
		G29 G920 G923
		
		PRO

כאשר הוא מחובר ישירות למחשב ה-RS Shifter & Brake פועל כמכשיר משלו ויש צורך להגדיר אותו בכותרות משחק על ידי הקצאת הפונקציות באמצעות מסכי האפשרויות של הכותר שבו אתה משתמש.

כאשר המוצר מחובר לגלגל עם יציאת USB A (כגון Pro Racing Wheel), ייתכן שעדיין תידרש התקנה מסוימת, בהתאם למשחק. כך או כך, כאשר המוצר מחובר לגלגל הוא מתנהג כאילו הוא חלק מהגלגל:

- ממיר רציף מפעיל את אותן פונקציות כמו מחליפי ההנעה על הגלגל
- בלם יד דיגיטלי יפעיל את לחצן העיגול (פלייסטיישן) או Xbox (B/מחשב) של הגלגל
- ציר בלם היד יפעיל את ציר בלם היד שנמצא בגלגל

בעת חיבור לגלגלים כגון G920, G29 או G923, נדרש השימוש במתאם ה-Logitech G Racing על מנת להתאים את יציאת ה-USB המשמשת ב-RS Handbrake & Shifter ליציאת 9 הפינים האנלוגית המשמשת לתפקוד ההילוכים של אותם גלגלים. מכיוון שגלגלים אלה לא תוכננו עבור בלם יד או ממיר רציף, הפונקציונליות אינה מלאה כמו כאשר הם מחוברים ישירות למחשב או לגלגל USB A. כותרות מסוימות לא תוכלנה לתמוך במצב פעולה זה מכיוון שהן אינן כוללות את היכולת להקצות מחדש את פונקציות גלגל השיניים.

רשימה של כותרות נתמכות ניתן למצוא בכתובת logitechG.com/support/RS-SH

הקצאת פקדים בכותרות משחקים

כל כותרת משחק יכולה להיות שונה מעט בשיטה המדויקת של הקצאת פקדים, אך אותה פרדיגמה בסיסית חלה:

- 1 מצאו את מסך אפשרויות הבקרה של כותרת המשחק
- 2 נווטו אל הפונקציה שברצונכם להקצות מחדש
- 3 אמרו לכותרת המשחק שברצונכם להקצות מחדש את הפקד. השיטה לכך תהיה שונה בין משחקים ופלטפורמות - דבר זה יכול להיות על ידי:
 - a לחיצה על לחצן הבחירה (בדרך כלל לחצן ה-X או לחצן A) בגלגל
 - b לחיצה או לחיצה כפולה באמצעות העכבר (מחשב בלבד)
 - c הקישו, חזרה' במקלדת (מחשב בלבד)
- 4 בשלב זה, כותרת המשחק תמתין עד שתלחצו/תזיזו את החלק של הפקד שברצונכם להקצות - בצעו זאת וכותרת המשחק צריכה לרשום תנועה זו ולהציג את ההקצאה מחדש.

פרטים נוספים על כך ניתן למצוא על ידי צפייה בסרטוני התמיכה באתר התמיכה של Logitech בקישור זה:
logitechG.com/support/RS-SH

הגדרה בקונסולה עבור G29, G920, G923 באמצעות מתאם LOGITECH G RACING

מכיוון של-G29, G920, ו-G923 אין תמיכה משולבת עבור הילוך רציף או בלם יד, הדרך היחידה להפעיל את ה-RS Handbrake & Shifters היא באמצעות מתאם המרוץ (נמכר בנפרד).

1 חברו את המוצר ליציאת ה-USB במתאם ה-Racing.

2 חברו את כבל 9 הפינים שסופק עם מתאם ה-Racing ליציאת הממיר בצדו התחתון של הגלגל.

3 חברו את הקצה השני של כבל 9 הפינים לחיבור המתאים של 9 פינים במתאם ה-Racing.

הערה: מצב ציר בלם היד אינו נתמך בתצורה זו

לאחר שתתחברו, יהיה עליכם להקצות מחדש את הפקדים במשחקים שלכם בהתאם להוראות בסעיף הקצאת פקדים בכותרות משחקים במדריך זה. כאשר המתאם מתחבר דרך יציאת ממיר 6 ההילוכים בגלגלים, פונקציות ההמרה הרציפה ובלם היד הדיגיטלי תחקנה את עמדות ההמרה הקיימות, באופן הבא:

הזזה רציפה למעלה: הילוך 3

הזזה רציפה למטה: הילוך 4

בלם יד דיגיטלי: הילוך 6

לא ניתן להפעיל את ה-Driving Force Shifter בעת שימוש ב-RS Shifter & Brake בתצורה זו מכיוון שיציאת ההילוכים אינה זמינה; וגם לא ניתן להפעיל יותר מאחד.

הערה: ייתכן שכותרות משחקים מסוימות עדיין לא תתמוכנה בתצורה זו אם אין להן שיטה להקצות מחדש את פונקציות ההמרה. ניתן למצוא רשימה של כותרות נתמכות באתר התמיכה בכתובת logitechG.com/support/RS-SH

כוונון הגדרות ממיר ה-RS ובלם יד באמצעות G HUB

מסך ההגדרות ב-G HUB מאפשר לכם לכוון ולבדוק את כל ההתאמות תוך כדי ביצוען. ניתן להתאים את כל אחד מהמצבים במוצר, כדלקמן:

ממיר רציף: התאמת נקודת הפעלה של פונקציית ההמרה

פונקציית ההמרה הרלוונטית תאיר תוך כדי הפעלתה.

ערכים נמוכים יותר ירחיקו את נקודת הפעלה של הממיר מהמרכז; ערכים גבוהים יותר יקרבו אותו.

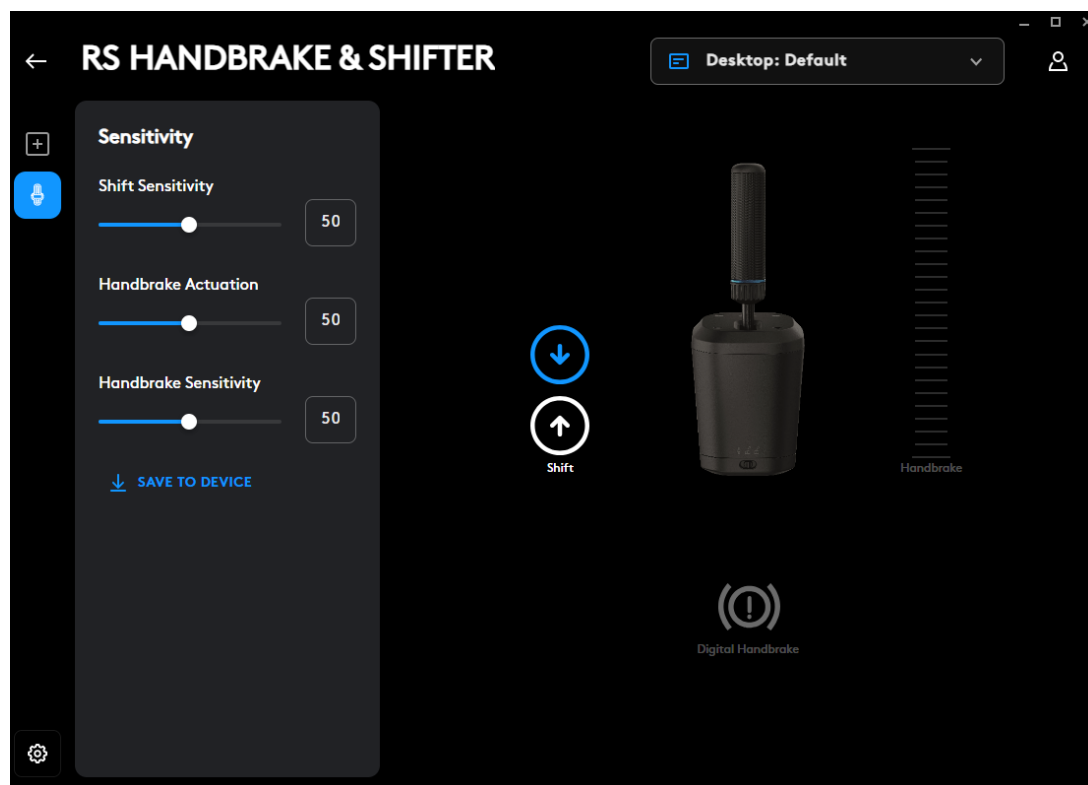

בלם יד דיגיטלי: התאימו את נקודת ההפעלה של "לחצן" בלם היד הדיגיטלי

סמל בלם היד יואר כמגיעים לנקודת ההפעלה

ערכים נמוכים יותר ירחיקו את נקודת ההפעלה של בלם היד הדיגיטלי מתחילת תנועת הדוושה; ערכים גבוהים יותר יקרבו אותו.

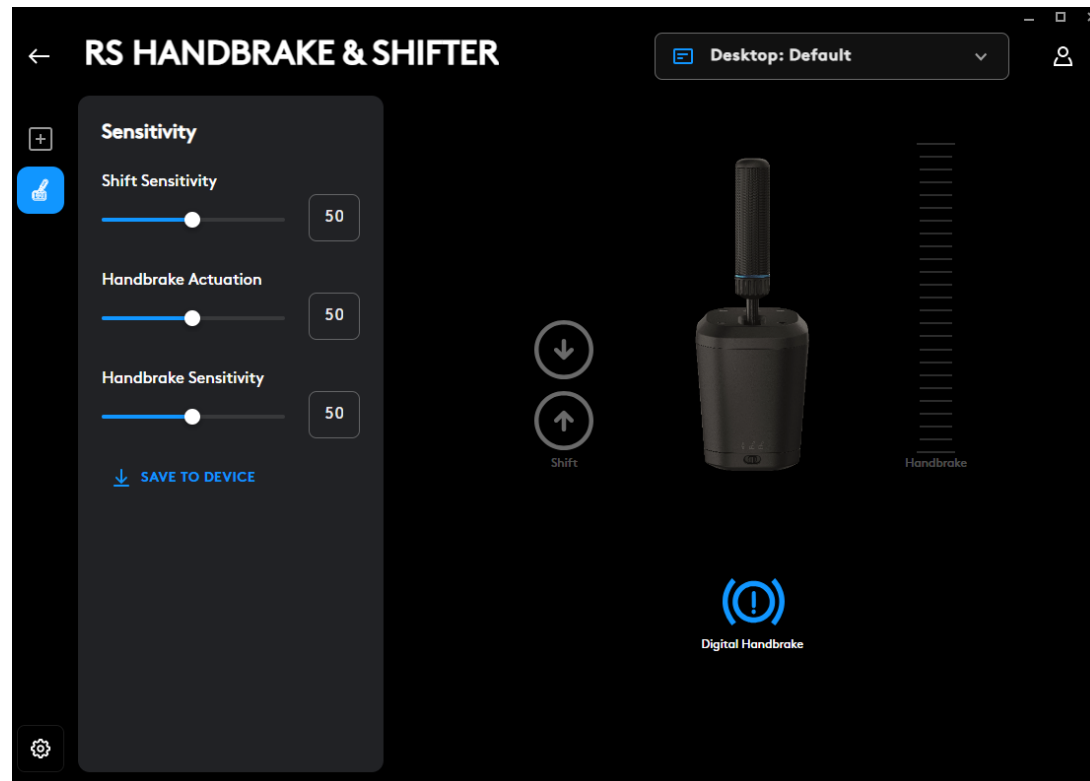

ציר בלם יד: התאמת רגישות עקומת הציר

ערכים נמוכים יותר יהפכו את בלם היד לפחות רגיש בתנועה הראשונית; ערכים גבוהים יותר הופכים אותו לרגיש יותר; 50 קובע תגובת ציר לינארית.

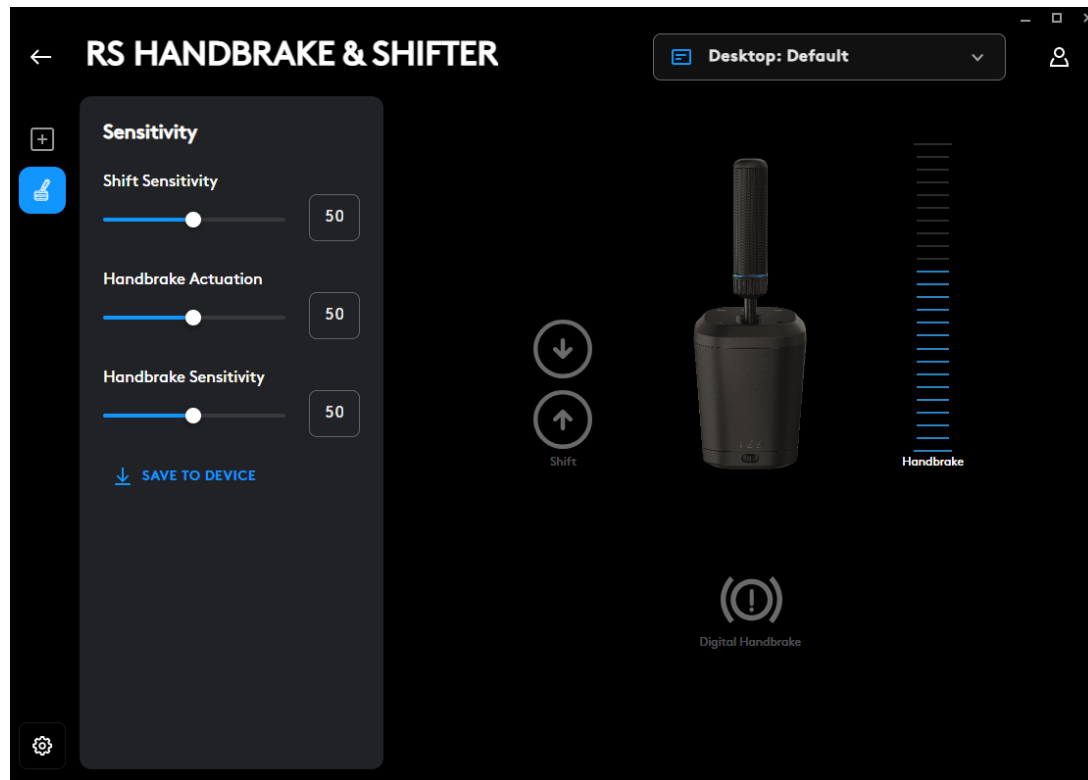

ההתאמה אפשרית רק באמצעות תוכנת G HUB במחשב. פרטים נוספים על אופן ביצוע התאמות אלה ניתן למצוא על ידי צפייה בסרטון הרלוונטי באתר התמיכה של Logitech G.

שמירה אל התקן

לאחר התאמת הגדרות אלה ניתן להגדיר אותן בקשחה, כך שניתן יהיה להשתמש במוצר בקונסולה (באמצעות גלגל Logitech G תואם) והגדרות אלה עדיין תהיינה קיימות. לחצו על האפשרות, שמירה' בהתקן כדי לבצע פעולה זו.

הקצאות

ניתן גם להקצות הקשות ופקודות מקרו לפונקציות ההמרה הרציפה ובלם היד הדיגיטלי. השיטה לעשות זאת עולה בקנה אחד עם כל מכשיר אחר הנתמך ב-G HUB.

יש לכם שאלות?

logitechG.com/support/RS-SH



©2024 Logitech. Logitech, Logitech G, Logi and their respective logos are trademarks or registered trademarks of Logitech Europe S.A. and/or its affiliates in the U.S. and other countries. All other trademarks are the property of their respective owners. Logitech assumes no responsibility for any errors that may appear in this manual. Information contained herein is subject to change without notice.

WEB-621-002622 002